

Active Next Generation

Betriebsanleitung
0,25 kW...400kW
ANG210 / ANG410 / ANG510 / ANG610



INHALTSVERZEICHNIS

1	Allgemeines zur Dokumentation	12
1.1	Anleitungen	12
1.2	Zu diesem Dokument	13
1.3	Gewährleistung und Haftung	13
1.4	Verpflichtung	14
1.5	Urheberrecht	14
1.6	Aufbewahrung	14
1.7	Außerbetriebnahme	14
2	Grundlegende Sicherheits- und Anwenderhinweise	15
2.1	Begriffserklärung	15
2.2	Bestimmungsgemäße Verwendung	15
2.3	Missbräuchliche Verwendung	16
2.4	Restgefahren	16
2.5	Sicherheits- und Warnschilder am Frequenzumrichter	17
2.6	Warnhinweise und Symbole in der Betriebsanleitung	17
2.6.1	Gefährdungsklassen	17
2.6.2	Gefahrenzeichen.....	18
2.6.3	Persönliche Schutzausrüstung	18
2.6.4	Recycling	18
2.6.5	Erdungszeichen	18
2.6.6	EGB-Zeichen	18
2.6.7	Informationszeichen	18
2.6.8	Textauszeichnungen in der Dokumentation	18
2.7	Anzuwendende Richtlinien und Vorschriften für den Betreiber	19
2.8	Gesamtanlagendokumentation des Betreibers	19
2.9	Pflichten des Betreibers/Bedienpersonals.....	19
2.9.1	Personalauswahl und -qualifikation	19
2.9.2	Allgemeine Arbeitssicherheit.....	19
2.9.3	Gehörschutz.....	19
2.10	Organisatorische Maßnahmen	20
2.10.1	Allgemeines	20
2.10.2	Betrieb mit Fremdprodukten.....	20
2.10.3	Handhabung und Aufstellung	20
2.10.4	Elektrischer Anschluss.....	20
2.10.5	Sicherer Betrieb.....	21
2.10.6	Wartung und Pflege/Störungsbehebung	21
2.10.7	Endgültige Außerbetriebnahme.....	22
2.11	Sicherheitshinweise zur Funktion „Sicher abgeschaltetes Moment“ (STO)	23

3	Lagerung und Transport	25
3.1	Lagerung	25
3.2	Spezielle Sicherheitshinweise zum Transport schwerer Frequenzumrichter ..	26
3.3	Abmessungen/Gewicht	26
3.4	Transport zum Installationsort	26
3.5	Gerät auspacken.....	26
3.6	Gerät in Montageposition bringen	27
3.6.1	Baugrößen 1 bis 6	27
3.6.2	Baugrößen 7 und 8.....	27
4	Lieferumfang	28
4.1	Baugrößen 1 und 2	28
4.2	Baugrößen 3 und 4	28
4.3	Baugröße 5	29
4.4	Baugröße 6	29
4.5	Baugröße 7	30
4.6	Baugröße 8	30
5	Technische Daten	31
5.1	Allgemeine technische Daten	31
5.2	Technische Daten Steuerelektronik	33
5.3	ANG 210 (0,25 bis 1,1 kW, 230 V).....	34
5.4	ANG 210 (1,5 bis 3,0 kW, 230 V).....	35
5.5	ANG 210 (4,0 bis 9,2 kW, 230 V).....	36
5.6	ANG 410 (0,25 bis 1,5 kW, 400 V).....	37
5.7	ANG 410 (1,85 bis 4,0 kW, 400 V).....	38
5.8	ANG 410 (5,5 bis 15,0 kW, 400 V).....	39
5.9	ANG 410 (18,5 bis 30,0 kW, 400 V).....	40
5.10	ANG 410 (37,0 bis 65,0 kW, 400 V).....	41
5.11	ANG 410 (75,0 bis 200,0 kW, 400 V).....	42
5.12	ANG 410 (160,0...400,0 kW, 400 V).....	43
5.13	ANG 510 (160,0...400,0 kW, 525 V).....	44
5.14	ANG 610 (160,0...400,0 kW, 690 V).....	45
5.15	Betriebsdiagramme	46
6	Mechanische Installation	47
6.1	Luftzirkulation	47
6.2	Baugrößen 1 und 2	48
6.3	Baugrößen 3 und 4	49
6.4	Baugröße 5	50
6.5	Baugröße 6	51

6.6	Baugröße 7	52
6.7	Baugröße 8	53
7	Elektrische Installation	54
7.1	EMV – Hinweise	55
7.2	Blockschaltbild	57
7.3	Optionale Komponenten	58
7.3.1	Erweiterungs- / Kommunikationsmodule	58
7.3.2	Schirmplatten.....	59
7.4	Geräteanschluss	60
7.4.1	Netzsicherungen und Leitungsquerschnitte.....	60
7.4.2	Netzanschluss	62
7.4.3	Motoranschluss	63
7.4.4	Anschluss eines Bremswiderstandes	65
7.5	Anschlüsse nach Baugrößen	66
7.5.1	Baugrößen 1 und 2: ANG 210 (bis 3,0 kW) und 410 (bis 4,0 kW)	66
7.5.2	Baugrößen 3 und 4: ANG 210 (4,0...9,2 kW) und 410 (5,5...15,0 kW)	68
7.5.3	Baugröße 5: ANG 410 (18,5...30,0 kW)	70
7.5.4	Baugröße 6: ANG 410 (37,0...65,0 kW)	72
7.5.5	Baugröße 7: ANG 410 (75,0...200,0 kW)	74
7.5.6	Baugröße 8: ANG 410 / ANG 510 / ANG 610 (160,0...400,0 kW).....	76
7.6	Steuerklemmen	78
7.6.1	Externe DC 24 V Spannungsversorgung	79
7.6.2	Relaisausgang	80
7.7	X13-Anschluss bei ANG 510 und ANG 610	80
7.8	Motor-Thermo-Kontakt	80
7.9	Steuerklemmen – Anschlusspläne der Konfigurationen	81
7.10	Übersicht Konfigurationen	81
7.10.1	Konfiguration 110 – Geberlose Regelung.....	82
7.10.2	Konfiguration 111 – Geberlose Regelung mit Technologieregler.....	82
7.10.3	Konfiguration 210 – FOC, drehzahl geregelt	83
7.10.4	Konfiguration 211 - FOC, mit Technologieregler	84
7.10.5	Konfiguration 230 – FOC, drehzahl- und drehmomentgeregelt.....	84
7.10.6	Konfiguration 410 – Geberlose feldorientierte Regelung (FOC)	85
7.10.7	Konfiguration 411 – Geberlose FOC mit Technologieregler	85
7.10.8	Konfiguration 430 – Geberlose FOC, drehzahl- und drehmomentgeregelt.....	86
7.10.9	Konfiguration 510 – FOC Synchronmaschine, drehzahlgeregelt.....	86
7.10.10	Konfiguration 511 – FOC Synchronmaschine mit Technologieregler	87
7.10.11	Konfiguration 530 – FOC Synchronmaschine, drehzahl- und drehmomentgeregelt	88
7.10.12	Konfiguration 610 – Geberlose FOC Synchronmaschine, drehzahlgeregelt	88

7.10.13	Konfiguration 611 – Geberlose FOC Synchronmaschine mit Technologieregler.....	89
7.10.14	Konfiguration 630 – Geberlose FOC Synchronmaschine, drehzahl- und drehmomentgeregelt.....	89
7.11	Hinweise zur Installation gemäß UL508c / UL 61800-5-1	90
8	Bedieneinheit KP500.....	91
8.1	Menüstruktur.....	92
8.2	Hauptmenü.....	92
8.3	Istwertmenü (VAL).....	93
8.4	Parametermenü (PARA).....	94
8.5	Kopiermenü (CPY).....	95
8.5.1	Lesen der Speicherinformation	95
8.5.2	Menüstruktur	95
8.5.3	Auswahl der Quelle.....	96
8.5.4	Auswahl des Ziels	97
8.5.5	Kopiervorgang.....	97
8.5.6	Fehlermeldungen.....	98
8.6	Daten aus der Bedieneinheit auslesen	98
8.6.1	Aktivieren	99
8.6.2	Daten übertragen	100
8.6.3	Zurücksetzen auf Normalbetrieb	100
8.7	Steuerungsmenü (CTRL)	100
8.8	Motor steuern über die Bedieneinheit.....	101
9	Inbetriebnahme des Frequenzumrichters	103
9.1	Netzspannung am Gerät einschalten	103
9.2	Setup mit der Bedieneinheit.....	103
9.2.1	Konfiguration	104
9.2.2	Datensatz	109
9.2.3	Motortyp	109
9.2.4	Maschinendaten	110
9.2.5	Plausibilitätskontrolle	111
9.2.6	Parameteridentifikation	111
9.2.7	Statusmeldungen während der Inbetriebnahme (SS...)	112
9.2.8	Warnungen während der Inbetriebnahme (SA...).....	112
9.2.9	Fehlermeldungen während der Inbetriebnahme (SF...).....	113
9.2.10	Anwendungsdaten	114
9.2.11	Inbetriebnahme beenden	115
9.2.12	Auswahl eines Istwertes für die Anzeige	115
9.3	Drehrichtung kontrollieren.....	116

9.4	Drehgeber	116
9.4.1	Drehgeber 1.....	117
9.4.2	Drehgeber 2.....	117
9.4.3	Drehgeber 3.....	117
9.5	Setup über die Kommunikationsschnittstelle	117
10 Umrichterdaten		120
10.1	Seriennummer	120
10.2	Optionsmodule	120
10.3	FU-Softwareversion	120
10.4	Passwort setzen	120
10.5	Bedienebene	120
10.6	Anwendername	121
10.7	Konfiguration	121
10.8	Sprache	121
10.9	Programmieren	121
11 Maschinendaten		122
11.1	Motorbemessungswerte	122
11.2	Weitere Motorparameter	122
11.2.1	Statorwiderstand	122
11.2.2	Streuzyfffer	123
11.2.3	Magnetisierungsstrom.....	123
11.2.4	Korrekturfaktor Bemessungsschlupf	124
11.2.5	Spannungskonstante	124
11.2.6	Statorinduktivität	125
11.2.7	Spitzenstrom	125
11.2.8	Drehrichtungsumkehr	125
11.2.9	Eisen-Induktivität Ld für SynRM.....	126
11.2.10	Luft-Induktivität Lq für SynRM.....	126
11.3	Interne Werte	126
11.4	Drehgeber 1	126
11.4.1	Betriebsart Drehgeber 1.....	127
11.4.2	Strichzahl Drehgeber 1	128
11.4.3	Getriebefaktor Drehgeber 1.....	129
11.4.4	Filterzeitkonstante Drehgeber 1	130
11.5	Geberauswertung	130
12 Anlagendaten		132
12.1	Anlagenistwert	132
12.2	Volumenstrom und Druck	132

13	Betriebsverhalten	133
13.1	Anlaufverhalten	133
13.1.1	Anlaufverhalten der geberlosen Regelung	133
13.1.2	Flussaufbau	135
13.1.3	Startverhalten SynRM	136
13.2	Auslaufverhalten	138
13.2.1	Abschaltschwelle	140
13.2.2	Haltezeit	140
13.2.3	Auslaufverhalten für SynRM	140
13.3	Gleichstrombremse	141
13.4	Autostart	142
13.5	Suchlauf	142
13.6	Positionierung	144
13.6.1	Positionierung ab Referenzpunkt	145
13.6.2	Achs-Positionierung	147
14	Stör- und Warnverhalten	150
14.1	Überlast Ixt	150
14.2	Temperatur	150
14.3	Reglerstatus	151
14.4	Grenze IDC-Kompensation	151
14.5	Abschaltgrenze Frequenz	152
14.6	Motortemperatur	152
14.7	Phasenausfall	153
14.7.1	Einstellungen für die Baugrößen 1 bis 7	153
14.7.2	Einstellungen für Baugröße 8	153
14.8	Automatische Fehlerquittierung	153
15	Sollwerte	154
15.1	Frequenzgrenzen	154
15.2	Schlupfgrenze	154
15.3	Prozentwertgrenzen	154
15.4	Frequenzsollwertkanal	154
15.5	Prozentsollwertkanal	157
15.6	Festsollwerte	159
15.6.1	Festfrequenzen	159
15.6.2	JOG-Frequenz	160
15.6.3	Festprozentwerte	160
15.7	Frequenzrampen	160
15.8	Prozentwertrampen	163
15.9	Sperrfrequenzen	163

15.10	Motorpotentiometer	164
15.10.1	Motorpoti (MP)	164
15.10.2	Motorpoti (KP).....	165
15.10.3	Motor steuern über die Bedieneinheit	165
15.11	PWM-/Folgefrequenzeingang	165
16 Steureingänge und Ausgänge		168
16.1	Multifunktionseingang MF1.....	168
16.1.1	Analogeingang MF1A	168
16.1.2	Kennlinie.....	168
16.1.3	Skalierung.....	169
16.1.4	Toleranzband und Hysterese	170
16.1.5	Filterzeitkonstante	171
16.1.6	Stör- und Warnverhalten.....	171
16.2	Multifunktionsein-/-ausgang MF2	172
16.3	Digitalausgänge.....	173
16.3.1	Digitalmeldung	176
16.3.2	Einstellfrequenz.....	176
16.3.3	Sollwert erreicht	177
16.3.4	Flussaufbau beendet.....	178
16.3.5	Bremse öffnen.....	178
16.3.6	Strombegrenzung	179
16.3.7	Externer Lüfter	179
16.3.8	Warnmaske.....	179
16.3.9	Warnmaske Applikation.....	182
16.4	Digitaleingänge	183
16.4.1	Startbefehl	187
16.4.2	3-Leiter-Steuerung	187
16.4.3	Fehlerquittierung	188
16.4.4	Timer.....	188
16.4.5	Thermokontakt.....	188
16.4.6	Umschaltung n-/M- Regelung	188
16.4.7	Datensatzumschaltung.....	188
16.4.8	Festwertumschaltung.....	189
16.4.9	Motorpotentiometer	189
16.4.10	Handshake Changierung	189
16.4.11	Benutzer-Warnung	190
16.4.12	Externer Fehler	190
16.5	Funktionsmodule.....	190
16.5.1	Timer.....	190
16.5.2	Komparator.....	193

16.5.3	Funktionentabelle	194
16.5.4	Multiplexer/Demultiplexer	195
17	U/f - Kennlinie.....	197
18	Regelfunktionen.....	199
18.1	Intelligente Stromgrenzen	199
18.2	Spannungsregler	200
18.3	Technologieregler.....	205
18.4	Funktionen der geberlosen Regelung	211
18.4.1	Schlupfkompensation.....	211
18.4.2	Stromgrenzwertregler	212
18.5	Funktionen der feldorientierten Regelung.....	212
18.5.1	Stromregler.....	213
18.5.2	Erweiterter Stromregler	214
18.5.3	Drehmomentregler	214
18.5.4	Drehzahlregler.....	216
18.5.5	Beschleunigungsvorsteuerung	219
18.5.6	Feldregler	220
18.5.7	Aussteuerungsregler	221
19	Sonderfunktionen	223
19.1	Pulsweitenmodulation.....	223
19.2	Lüfter	224
19.3	Bussteuerung	224
19.4	Bremschopper und Bremswiderstand	225
19.5	Motorschutz.....	227
19.5.1	Motorschutzschalter.....	227
19.5.2	Motorschutz durch I^2t - Überwachung	230
19.6	Keilriemenüberwachung	232
19.7	Funktionen der feldorientierten Regelung.....	232
19.7.1	Motor-Chopper	232
19.7.2	Temperaturabgleich.....	233
19.7.3	Drehgeberüberwachung.....	234
19.8	Changierfunktion.....	235
20	Istwerte	237
20.1	Istwerte des Frequenzumrichters	237
20.2	Istwerte der Maschine	239
20.3	Istwertspeicher	240
20.4	Istwerte der Anlage	241
20.4.1	Anlagenistwert	241
20.4.2	Volumenstrom und Druck.....	241

21 Fehlerprotokoll	242
21.1 Fehlerliste.....	242
21.2 Fehlerumgebung	246
22 Betriebs- und Fehlerdiagnose	247
22.1 Statusanzeige.....	247
22.2 Status der Digitalsignale	247
22.3 Reglerstatus	248
22.4 Warnstatus und Warnstatus Applikation	249
23 Parameterliste.....	251
23.1 Istwertmenü (VAL).....	251
23.2 Parametermenü (PARA).....	254
Index	263

1 Allgemeines zur Dokumentation

1.1 Anleitungen

Die Anwenderdokumentation ist zur besseren Übersicht entsprechend den kundenspezifischen Anforderungen an den Frequenzumrichter strukturiert.

Kurzanleitung „Quick Start Guide“

Die Kurzanleitung „Quick Start Guide“ beschreibt die grundlegenden Schritte zur mechanischen und elektrischen Installation des Frequenzumrichters. Die geführte Inbetriebnahme unterstützt Sie bei der Auswahl notwendiger Parameter und der Softwarekonfiguration.

Betriebsanleitung

Die Betriebsanleitung beschreibt und dokumentiert die vollständige Funktionalität des Frequenzumrichters. Die für spezielle Anwendungen notwendigen Parameter zur Anpassung an die Applikation und die umfangreichen Zusatzfunktionen sind detailliert beschrieben.

Anwendungshandbuch

Das Anwendungshandbuch ergänzt die Dokumentation zur zielgerichteten Installation und Inbetriebnahme des Frequenzumrichters. Informationen zu verschiedenen Themen im Zusammenhang mit dem Einsatz des Frequenzumrichters werden anwendungsspezifisch beschrieben.



Die Dokumentation und zusätzliche Informationen können über die örtliche Vertretung der Firma BONFIGLIOLI angefordert werden.

Für die Gerätereihe *ACTIVE NEXT GENERATION* sind folgende Anleitungen verfügbar:

Betriebsanleitung ACTIVE NEXT GENERATION	Funktionalität des Frequenzumrichters.
Quick Start Guide ACTIVE NEXT GENERATION	Installation und Inbetriebnahme. Der Lieferung des Geräts beigelegt.
Handbücher Erweiterungsmodule	EM-AUT-01/04 Erweiterungsmodul mit EtherCAT® EM-AUT-11 Erweiterungsmodul mit ProfiNet EM-AUT-21 Erweiterungsmodul mit Ethernet/IP EM-AUT-31 Erweiterungsmodul mit VARAN
Anwendungshandbuch Sicher abgeschaltetes Drehmoment STO	Sicherheitsfunktion STO
Ergänzung zur Betriebsanleitung - Flüssigkühlung	Besonderheiten flüssiggekühlter Frequenzumrichter
Anwendungshandbuch Parallelschaltung	Parallelschaltung von Frequenzumrichtern der Baugröße 8
Anwendungshandbuch SPS	Logische Verknüpfungen von digitalen Signalen. Funktionen für analoge Signale wie Vergleiche und mathematische Funktionen. Grafische Unterstützung für die Programmierung mit Funktionsbausteinen.
Anwendungshandbuch Positionierung	Positionierfunktionen der Konfigurationen x40.
Anwendungshandbuch Elektronisches Getriebe	Verknüpfung von mindestens 2 Antrieben als elektronisches Getriebe mit Slave-Antrieb in Konfiguration x15 oder x16.
Anwendungshandbuch Hubwerksantriebe	Erweiterte Bremsansteuerung für Hubwerksantriebe.



Die Produkte für die CANopen®-Kommunikation erfüllen die Spezifikationen der Nutzerorganisation CiA® (CAN in Automation).



Die Produkte für die EtherCAT®-Kommunikation erfüllen die Spezifikationen der Nutzerorganisation ETG (EtherCAT Technology Group).

Die vorliegende Dokumentation wurde mit größter Sorgfalt erstellt und mehrfach ausgiebig geprüft. Aus Gründen der Übersichtlichkeit konnten nicht sämtliche Detailinformationen zu allen Typen des Produkts und auch nicht jeder denkbare Fall der Aufstellung, des Betriebes oder der Instandhaltung berücksichtigt werden. Sollten Sie weitere Informationen wünschen, oder sollten besondere Probleme auftreten, die in der Dokumentation nicht ausführlich genug behandelt werden, können Sie die erforderliche Auskunft über die Landesvertretung der Firma BONFIGLIOLI anfordern.

Die vorliegende Anleitung wurde in deutscher Sprache erstellt. Andere Sprachversionen sind übersetzt.

1.2 Zu diesem Dokument

Diese Dokumentation beschreibt die Frequenzumrichter der Gerätereihe ACTIVE NEXT GENERATION. Die modulare Hard- und Softwarestruktur ermöglicht die kundengerechte Anpassung der Frequenzumrichter. Anwendungen, die eine hohe Funktionalität und Dynamik verlangen, sind komfortabel realisierbar.

Die Betriebsanleitung enthält wichtige Hinweise zu Montage, Anwendung und bestimmungsgemäßen Einsatzmöglichkeiten. Befolgen Sie die Betriebsanleitung, um Gefahren zu vermeiden, Reparaturkosten und Ausfallzeiten zu vermindern und die Zuverlässigkeit sowie die Lebensdauer des Frequenzumrichters zu erhöhen.

Lesen Sie die Betriebsanleitung sorgfältig und aufmerksam durch.

WICHTIG: Die Beachtung der Dokumentationen ist notwendig für den sicheren Betrieb des Frequenzumrichters. Für Schäden jeglicher Art, die durch Nichtbeachtung der Dokumentationen entstehen, übernimmt der Hersteller keine Haftung.



Bei Auftreten besonderer Probleme, die durch die Dokumentationen nicht ausreichend behandelt sind, wenden Sie sich bitte an den Hersteller.



Für die Gerätereihe ANG (ACTIVE Next Generation) ist für die sicherheitsgerichtete Inbetriebnahme sowie den Betrieb folgende Dokumentationen zu beachten:

- Diese Betriebsanleitung
- Anwendungshandbuch „Sicher abgeschaltetes Drehmoment STO“

1.3 Gewährleistung und Haftung

BONFIGLIOLI Deutschland GmbH weist darauf hin, dass der Inhalt dieser Betriebsanleitung nicht Teil einer früheren oder bestehenden Vereinbarung, Zusage oder eines Rechtsverhältnisses ist oder dieses abändern soll. Sämtliche Verpflichtungen des Herstellers ergeben sich aus dem jeweiligen Kaufvertrag, der auch die vollständige und allein gültige Gewährleistungsregelung enthält. Diese vertraglichen Gewährleistungsbestimmungen werden durch die Ausführung dieser Dokumentation weder erweitert noch beschränkt.

Der Hersteller behält sich das Recht vor, Inhalt und Produktangaben sowie Auslassungen in der Betriebsanleitung ohne vorherige Bekanntgabe zu korrigieren, bzw. zu ändern und übernimmt keinerlei Haftung für Schäden, Aufwendungen und Verletzungen, die auf vorgenannte Gründe zurückzuführen sind.

Zudem schließt der Hersteller Gewährleistungs-/Haftungsansprüche bei Personen- und Sachschäden aus, wenn sie auf eine oder mehrere der folgenden Ursachen zurückzuführen sind

- nicht bestimmungsgemäße Verwendung des Frequenzumrichters,
- Nichtbeachten der Hinweise, Gebote und Verbote in den Dokumentationen,
- eigenmächtige bauliche Veränderungen des Frequenzumrichters,
- mangelhafte Überwachung von Teilen der Maschine/Anlage, die Verschleiß unterliegen,
- nicht sachgemäße und nicht rechtzeitig durchgeführte Instandsetzungsarbeiten an der Maschine/Anlage,
- Katastrophenfälle durch Fremdeinwirkung und höhere Gewalt.

1.4 Verpflichtung

Die Betriebsanleitung ist vor der Inbetriebnahme zu lesen und zu beachten. Jede Person, die mit

- Transport,
- Montagearbeiten,
- Installation des Frequenzumrichters und
- Bedienung des Frequenzumrichters

beauftragt ist, muss die Betriebsanleitung, insbesondere die Sicherheitshinweise, gelesen und verstanden haben (Dadurch vermeiden Sie Personen- und Sachschäden).

1.5 Urheberrecht

Das Urheberrecht an der Betriebsanleitung verbleibt bei
BONFIGLIOLI Deutschland GmbH
Europark Fichtenhain B6
47807 Krefeld
Deutschland

Diese Betriebsanleitung ist für den Betreiber des Frequenzumrichters und dessen Personal bestimmt. Weitergabe sowie Vervielfältigung dieses Dokuments, Verwertung und Mitteilung seines Inhalts sind verboten (in Papierform und elektronisch), soweit nicht ausdrücklich gestattet.

Alle Rechte für den Fall der Patent-, Gebrauchsmuster- oder Geschmacksmustereintragung vorbehalten.

1.6 Aufbewahrung

Die Dokumentationen sind ein wesentlicher Bestandteil des Frequenzumrichters. Sie sind so aufzubewahren, dass sie dem Bedienpersonal jederzeit frei zugänglich sind. Sie müssen im Fall eines Weiterverkaufs des Frequenzumrichters mitgegeben werden.

1.7 Außerbetriebnahme

Am Ende der Produktlebensdauer muss der Benutzer/Betreiber das Gerät außer Betrieb setzen.



Für weitere Informationen zur Außerbetriebnahme siehe mitgeltende Betriebsanleitung.

Anforderungen zur Entsorgung gemäß europäischer WEEE-Richtlinie

Das Produkt ist mit dem nachstehenden WEEE-Symbol gekennzeichnet.

Dieses Produkt darf nicht mit dem Hausmüll entsorgt werden. Benutzer, die für die Entsorgung verantwortlich sind, müssen sicherstellen, dass die Entsorgung, soweit erforderlich, gemäß den Bestimmungen der Europäischen Richtlinie 2012/19/EU sowie geltenden nationalen Umsetzungsregeln erfolgt. Entsorgung des Produkts auch gemäß weiteren im Land geltenden Bestimmungen durchführen.



2 Grundlegende Sicherheits- und Anwenderhinweise

In diesem sind generelle Sicherheitshinweise für den Betreiber sowie das Bedienpersonal aufgeführt. Am Anfang einiger Hauptkapitel sind Sicherheitshinweise gesammelt aufgeführt, die für alle durchzuführenden Arbeiten in dem jeweiligen Kapitel gelten. Vor jedem sicherheitsrelevanten Arbeitsschritt sind zudem speziell auf den Arbeitsschritt zugeschnittene Sicherheitshinweise eingefügt.

2.1 Begriffserklärung

In den Dokumentationen werden für verschiedene Tätigkeiten bestimmte Personengruppen mit entsprechenden Qualifikationen gefordert.

Die Personengruppen mit entsprechend vorgeschriebenen Qualifikationen sind wie folgt definiert.

Betreiber

Als Betreiber (Unternehmer/Unternehmen) gilt, wer den Frequenzumrichter betreibt und bestimmungsgemäß einsetzt oder durch geeignete und unterwiesene Personen bedienen lässt.

Bedienpersonal

Als Bedienpersonal gilt, wer vom Betreiber des Frequenzumrichters unterwiesen, geschult und mit der Bedienung des Frequenzumrichters beauftragt ist.

Fachpersonal

Als Fachpersonal gilt, wer vom Betreiber des Frequenzumrichters mit speziellen Aufgaben wie Aufstellung, Wartung und Pflege/Instandhaltung und Störungsbehebung beauftragt ist. Fachpersonal muss durch Ausbildung oder Kenntnisse geeignet sein, Fehler zu erkennen und Funktionen zu beurteilen.

Elektrofachkraft

Als Elektrofachkraft gilt, wer aufgrund seiner fachlichen Ausbildung Kenntnisse und Erfahrungen an elektrischen Anlagen besitzt. Zudem muss die Elektrofachkraft über Kenntnisse der einschlägigen gültigen Normen und Vorschriften verfügen, die ihr übertragenen Arbeiten beurteilen und mögliche Gefahren erkennen und abwenden können.

Unterwiesene Person

Als unterwiesene Person gilt, wer über die ihr übertragenen Aufgaben und die möglichen Gefahren bei unsachgemäßem Verhalten unterrichtet und angelernt wurde. Zudem muss die unterwiesene Person über die notwendigen Schutzeinrichtungen, Schutzmaßnahmen, einschlägigen Bestimmungen, Unfallverhütungsvorschriften sowie Betriebsverhältnisse belehrt und ihre Befähigung nachgewiesen werden.

Sachkundiger

Als Sachkundiger gilt, wer aufgrund seiner fachlichen Ausbildung und Erfahrung ausreichende Kenntnisse in Bezug auf Frequenzumrichter besitzt. Er muss mit den einschlägigen staatlichen Arbeitsschutzvorschriften, Unfallverhütungsvorschriften, Richtlinien und allgemein anerkannten Regeln der Technik vertraut sein, um den arbeitssicheren Zustand des Frequenzumrichters beurteilen zu können.

2.2 Bestimmungsgemäße Verwendung

Das Produkt ist ein Frequenzumrichter. Es ist geeignet für

- die Installation in Maschinen und in elektrischen Anlagen
- Industrieumgebung

Die Frequenzumrichter sind elektrische Antriebskomponenten, die zum ortsfesten Einbau in den Schaltschrank industrieller Anlagen oder Maschinen bestimmt sind. Sie dürfen nur für die Ansteuerung von Drehstrom-Asynchronmotoren mit Kurzschlussläufer oder permanenterregten Drehstrom-Synchronmotoren eingesetzt werden, die für den Betrieb an Frequenzumrichtern geeignet sind. Wird ein eingebauter Temperaturfühler des Motors über den Frequenzumrichter ausgewertet, so muss gemäß DIN EN 61800-5-1 eine doppelte oder verstärkte Isolation des Temperaturfühlers gegenüber der Motorwicklung vorhanden sein.

Die Inbetriebnahme und Aufnahme des bestimmungsgemäßen Betriebs ist solange untersagt, bis festgestellt wurde, dass die Maschine den Bestimmungen der EG-Maschinenrichtlinie 2006/42/EG und DIN EN 60204-1 entspricht.

Die Frequenzumrichter erfüllen die Anforderungen der Niederspannungsrichtlinie 2014/35/EU und entsprechen der Norm DIN EN 61800-5-1. Die CE-Kennzeichnung erfolgt basierend auf diesen Normen. Die Verantwortung für die Einhaltung der EMV-Richtlinie 2014/30/EU liegt beim Betreiber.

Frequenzumrichter sind eingeschränkt erhältlich und als Komponenten ausschließlich zur gewerblichen Verwendung im Sinne der Norm DIN EN 61000-3-2 bestimmt.

Am Frequenzumrichter dürfen keine kapazitiven Lasten angeschlossen werden.

Technische Daten, Anschluss-Spezifikationen und anwendbare Umgebungsbedingungen sind auf dem Typenschild und in der Dokumentation angegeben. Der Betrieb muss stets in Übereinstimmung mit diesen Angaben erfolgen.

2.3 Missbräuchliche Verwendung

Eine andere als unter "Bestimmungsgemäße Verwendung" oder darüber hinaus gehende Benutzung ist aus Sicherheitsgründen nicht zulässig und gilt als missbräuchliche Verwendung. Nicht gestattet ist beispielsweise der Betrieb der Maschine/Anlage

- durch nicht unterwiesenes Personal,
- in fehlerhaftem Zustand,
- ohne Schutzverkleidung (beispielsweise Abdeckungen),
- ohne oder mit abgeschalteten Sicherheitseinrichtungen,
- unter Missachtung der Betriebsbedingungen und technischen Daten.

Für alle Schäden aus missbräuchlicher Verwendung haftet der Hersteller nicht. Das Risiko trägt allein der Betreiber.

Explosionsschutz

Der Frequenzumrichter ist in der Schutzklasse IP 20 ausgeführt. Der Einsatz in explosionsgefährdeter Atmosphäre ist somit nicht gestattet.

2.4 Restgefahren

Restgefahren sind besondere Gefährdungen beim Umgang mit dem Frequenzumrichter, die sich trotz sicherheitsgerechter Konstruktion nicht beseitigen lassen. Restgefahren sind nicht offensichtlich erkennbar und können Quelle einer möglichen Verletzung oder Gesundheitsgefährdung sein.

Typische Restgefährdungen sind beispielsweise

Elektrische Gefährdung

Gefahr durch Kontakt mit spannungsführenden Bauteilen aufgrund eines Defekts, geöffneter Abdeckungen und Verkleidungen sowie nicht fachgerechtem Arbeiten an der elektrischen Anlage.

Gefahr durch Kontakt mit spannungsführenden Bauteilen innerhalb des Frequenzumrichters, weil vom Betreiber keine externe Freischalteinrichtung verbaut wurde.

Während des Betriebs müssen alle Abdeckungen korrekt installiert und alle Schaltschranktüren geschlossen sein, um die elektrische Gefährdung zu minimieren.

Das Verlöschen von Leuchtdioden (LED) und sonstigen Anzeigeelementen am Frequenzumrichter garantiert nicht, dass das Gerät spannungslos ist. Vor allen Arbeiten am Gerät, bei denen ein Kontakt mit spannungsführenden Bauteilen möglich ist, muss die Spannungsfreiheit unabhängig von eingebauten Anzeigeelementen festgestellt werden.

Aufgeladene Kondensatoren im Zwischenkreis

Baugröße 1 bis 7 (bis 160 kW) Der Zwischenkreis kann bis zu 3 Minuten nach Ausschalten noch gefährliche Spannungen führen.

Baugröße 8 (ab 160 kW): Der Zwischenkreis kann bis zu 10 (je nach Bauzustand bis zu 25) Minuten nach Ausschalten noch gefährliche Spannungen führen. Jeweils gültige Wartezeiten sind auf dem Gerät angegeben.

Elektrostatische Aufladung

Gefahr der elektrostatischen Entladung durch Berühren elektronischer Bauelemente.

Thermische Gefährdungen

Unfallgefahr durch heiße Oberflächen der Maschine/Anlage, wie beispielsweise Kühlkörper, Transformator, Sicherung oder Sinusfilter.

Gefährdung durch herabfallende und/oder umfallende Geräte beispielsweise beim Transport

Der Schwerpunkt liegt nicht in der Mitte der Schaltschrankmodule.

2.5 Sicherheits- und Warnschilder am Frequenzumrichter

- Beachten Sie alle Sicherheits- und Gefahrenhinweise am Frequenzumrichter.
- Sicherheits- und Gefahrenhinweise am Frequenzumrichter dürfen nicht entfernt werden.

2.6 Warnhinweise und Symbole in der Betriebsanleitung

2.6.1 Gefährdungsklassen

In der Betriebsanleitung werden folgende Benennungen bzw. Zeichen für besonders wichtige Angaben benutzt:



GEFAHR

Kennzeichnung einer unmittelbaren Gefährdung mit **hohem** Risiko, die Tod oder schwere Körperverletzung zur Folge hat, wenn sie nicht vermieden wird.



WARNUNG

Kennzeichnung einer möglichen Gefährdung mit **mittlerem** Risiko, die Tod oder schwere Körperverletzung zur Folge haben kann, wenn sie nicht vermieden wird.







VORSICHT

Kennzeichnung einer Gefährdung mit **geringem** Risiko, die leichte oder mittlere Körperverletzung zur Folge haben könnte, wenn sie nicht vermieden wird.



HINWEIS

Kennzeichnung einer Gefährdung die Sachschäden zur Folge haben könnte, wenn sie nicht vermieden wird.

2.6.2 Gefahrenzeichen

Symbol	Bedeutung	Symbol	Bedeutung
	Allgemeiner Gefahrenhinweis		Schwebende Last
	Elektrische Spannung		Heiße Oberflächen
	Quetschgefahr		

2.6.3 Persönliche Schutzausrüstung

Symbol	Bedeutung
	Körperschutz tragen
	Gehörschutz tragen

2.6.4 Recycling

Symbol	Bedeutung
	Recycling, zur Abfallvermeidung alle Stoffe der Wiederverwendung zuführen

2.6.5 Erdungszeichen

Symbol	Bedeutung
	Erdungsanschluss

2.6.6 EGB-Zeichen

Symbol	Bedeutung
	EGB: Elektrostatisch gefährdete Bauelemente und Baugruppen

2.6.7 Informationszeichen

Symbol	Bedeutung
	Tipps und Hinweise, die den Umgang mit dem Frequenzumrichter erleichtern

2.6.8 Textauszeichnungen in der Dokumentation

Beispiel	Auszeichnung	Verwendung
1234	fett	Darstellung von Parameternummern
<i>Parameter</i>	kursiv, Schriftart Times New Roman	Darstellung von Parameterbezeichnungen
P.1234	fett	Darstellung von Parameternummern ohne Bezeichnung, z. B. in Formeln
Q.1234	fett	Darstellung von Quellennummern

2.7 Anzuwendende Richtlinien und Vorschriften für den Betreiber

Beachten Sie als Betreiber folgende Richtlinien und Vorschriften:

- Machen Sie Ihrem Personal die jeweils geltenden, auf den Arbeitsplatz bezogenen Unfallverhütungsvorschriften sowie andere national geltende Vorschriften zugänglich.
- Stellen Sie vor der Benutzung des Frequenzumrichters durch eine autorisierte Person sicher, dass die bestimmungsgemäße Verwendung eingehalten wird und alle Sicherheitsbestimmungen beachtet werden.
- Beachten Sie zusätzlich die jeweiligen in nationales Recht umgesetzten Gesetze, Verordnungen und Richtlinien des Landes, in dem der Frequenzumrichter eingesetzt wird.
- Beachten Sie für flüssiggekühlte Frequenzumrichter die Kühlmittelrichtlinie VGB-R 455 P.
- Eventuell notwendige zusätzliche Richtlinien und Vorschriften sind vom Betreiber der Maschine/Anlage entsprechend der Betriebsumgebung festzulegen.

2.8 Gesamtanlagendokumentation des Betreibers

- Erstellen Sie zusätzlich zur Betriebsanleitung eine separate interne Betriebsanweisung für den Frequenzumrichter. Binden Sie die Betriebsanleitung des Frequenzumrichters in die Betriebsanleitung der Gesamtanlage ein.

2.9 Pflichten des Betreibers/Bedienpersonals

2.9.1 Personalauswahl und -qualifikation

- Sämtliche Arbeiten am Frequenzumrichter dürfen nur von Fachpersonal durchgeführt werden. Das Personal darf nicht unter Drogen- oder Medikamenteneinfluss stehen. Beachten Sie das gesetzlich zulässige Mindestalter. Legen Sie die Zuständigkeiten des Personals für alle Arbeiten an dem Frequenzumrichter klar fest.
- Arbeiten an den elektrischen Bauteilen dürfen nur durch eine Elektrofachkraft gemäß den elektrotechnischen Regeln erfolgen.
- Das Bedienpersonal muss entsprechend der durchzuführenden Tätigkeiten geschult werden.

2.9.2 Allgemeine Arbeitssicherheit

- Beachten Sie allgemeingültige, gesetzliche und sonstige verbindliche Regelungen zur Unfallverhütung und zum Umweltschutz und weisen Sie ergänzend zur Betriebsanleitung der Maschine/Anlage auf diese hin.
Derartige Pflichten können auch beispielsweise den Umgang mit gefährlichen Medien und Stoffen oder das Zurverfügungstellen/Tragen persönlicher Schutzausrüstungen betreffen.
- Ergänzen Sie die Betriebsanleitung um Anweisungen einschließlich Aufsichts- und Meldepflichten zur Berücksichtigung betrieblicher Besonderheiten, beispielsweise hinsichtlich Arbeitsorganisation, Arbeitsabläufen und eingesetztem Personal.
- Nehmen Sie keine Veränderungen, An- und Umbauten ohne Genehmigung des Herstellers an dem Frequenzumrichter vor.
- Betreiben Sie den Frequenzumrichter nur unter Einhaltung aller durch den Hersteller gegebenen Anschluss- und Einstellwerte.
- Stellen Sie ordnungsgemäße Werkzeuge zur Verfügung, die für die Durchführung aller Arbeiten an dem Frequenzumrichter erforderlich sind.

2.9.3 Gehörschutz

- Stellen Sie Frequenzumrichter aufgrund der Geräuschentwicklung in Bereichen auf, in denen sich keine Menschen dauerhaft aufhalten.
- Bei den Baugrößen 1 bis 7 ist die Geräuschemission im Betrieb < 85 dB(A).
- Bei Baugröße 8 erreicht die Geräuschemission im Betrieb etwa 86 dB(A). Im Umfeld des Frequenzumrichters ist Gehörschutz zu tragen.

2.10 Organisatorische Maßnahmen

2.10.1 Allgemeines

- Schulen Sie als Betreiber Ihr Personal in Bezug auf den Umgang und die Gefahren des Frequenzumrichters und der Maschine/Anlage.
- Die Verwendung einzelner Bauteile oder Komponenten des Frequenzumrichters in anderen Maschinen-/Anlagenteilen des Betreibers ist verboten.
- Optionale Komponenten für den Frequenzumrichter sind entsprechend ihrer bestimmungsgemäßen Verwendung und unter Beachtung der entsprechenden Dokumentationen einzusetzen.

2.10.2 Betrieb mit Fremdprodukten

Bitte beachten Sie, dass Bonfiglioli Deutschland GmbH keine Verantwortung für die Kompatibilität zu Fremdprodukten (beispielsweise Motoren, Kabel oder Filter) übernimmt. Um die beste Systemkompatibilität zu ermöglichen, bietet BONFIGLIOLI Komponenten an, die die Inbetriebnahme vereinfachen und die beste Abstimmung der Maschinen-/Anlagenteile im Betrieb bieten.

Die Verwendung des Frequenzumrichters mit Fremdprodukten erfolgt auf eigenes Risiko.

2.10.3 Handhabung und Aufstellung

- Nehmen Sie keine beschädigten oder zerstörten Komponenten in Betrieb.
- Vermeiden Sie mechanische Überlastungen des Frequenzumrichters. Verbiegen Sie keine Bauelemente und ändern Sie niemals die Isolationsabstände.
- Berühren Sie keine elektronischen Bauelemente und Kontakte. Der Frequenzumrichter enthält elektrostatisch gefährdete Komponenten, die durch unsachgemäße Handhabung beschädigt werden können. Bei Betrieb von beschädigten oder zerstörten Komponenten ist die Sicherheit der Maschine/Anlage und die Einhaltung angewandter Normen nicht mehr gewährleistet.
- Stellen Sie den Frequenzumrichter nur in einer geeigneten Betriebsumgebung auf. Der Frequenzumrichter ist ausschließlich für die Aufstellung in industrieller Umgebung vorgesehen.
- Das Entfernen von Plomben am Gehäuse kann die Ansprüche auf Gewährleistung beeinträchtigen.

2.10.4 Elektrischer Anschluss

- Beachten Sie die fünf Sicherheitsregeln.
- Berühren Sie niemals spannungsführende Anschlüsse. Der Zwischenkreis kann bei den Baugrößen 1 bis 7 bis zu 3 Minuten und bei Baugröße 8 bis zu 10 Minuten nach Ausschalten noch gefährliche Spannungen führen.
- Beachten Sie bei allen Tätigkeiten am Frequenzumrichter die jeweils geltenden nationalen und internationalen Vorschriften/Gesetze für Arbeiten an elektrischen Ausrüstungen/Anlagen des Landes in dem der Frequenzumrichter eingesetzt wird.
- Die an den Frequenzumrichter angeschlossenen Leitungen dürfen ohne vorherige schaltungstechnische Maßnahmen keiner Isolationsprüfung mit hoher Prüfspannung ausgesetzt werden.
- Schließen Sie den Frequenzumrichter nur an dafür geeignete Versorgungsnetze an. Der Frequenzumrichter darf in TN-, TT- und IT-Netzen betrieben werden. Für den Betrieb im IT-Netz sind Vorkehrungen zu treffen, siehe Kapitel 7 "Elektrische Installation".
- Der Betrieb an einem Eckpunkt-geerdeten TN-Netz ist nicht zulässig.

2.10.4.1 Die fünf Sicherheitsregeln

Beachten Sie bei allen Arbeiten an elektrischen Anlagen die fünf Sicherheitsregeln:

1. Freischalten
2. Gegen Wiedereinschalten sichern
3. Spannungsfreiheit feststellen
4. Erden und Kurzschließen
5. Benachbarte, unter Spannung stehende Teile abdecken oder abschränken

2.10.5 Sicherer Betrieb

- Beachten Sie beim Betrieb des Frequenzumrichters die jeweils geltenden nationalen und internationalen Vorschriften/Gesetze für Arbeiten an elektrischen Ausrüstungen/Anlagen.
- Montieren Sie vor der Inbetriebnahme und Aufnahme des bestimmungsgemäßen Betriebs alle Abdeckungen und überprüfen Sie die Klemmen. Kontrollieren Sie die zusätzlichen Überwachungs- und Schutzeinrichtungen gemäß den jeweils gültigen nationalen und internationalen Sicherheitsbestimmungen.
- Während des Betriebs müssen alle Abdeckungen korrekt installiert und alle Schaltschranktüren geschlossen sein. Öffnen Sie während des Betriebs niemals die Maschine/Anlage.
- Wenn die Spannungsversorgung eingeschaltet ist, dürfen keine Anschlüsse vorgenommen werden.
- Die Maschine/Anlage führt während des Betriebs hohe Spannungen, enthält rotierende Teile (Lüfter) und besitzt heiße Oberflächen. Bei unzulässigem Entfernen von Abdeckungen, bei unsachgemäßem Einsatz, bei falscher Installation oder Bedienung, besteht die Gefahr von schweren Personen- oder Sachschäden.
- Auch einige Zeit nach dem Ausschalten der Maschine/Anlage können Bauteile, beispielsweise Kühlkörper oder der Bremswiderstand, eine hohe Temperatur besitzen. Berühren Sie keine Oberflächen direkt nach dem Ausschalten. Gegebenenfalls Schutzhandschuhe tragen.
- Der Frequenzumrichter kann auch nach dem Ausschalten noch gefährliche Spannungen führen bis der Kondensator im Zwischenkreis entladen ist. Warten Sie bei den Baugrößen 1 bis 7 mindestens 3 Minuten und bei Baugröße 8 mindestens 10 Minuten nach dem Ausschalten, bevor Sie mit elektrischen oder mechanischen Arbeiten am Frequenzumrichter beginnen. Auch nach Beachtung dieser Wartezeit muss vor dem Beginn von Arbeiten entsprechend der Sicherheitsregeln die Spannungsfreiheit festgestellt werden.
- Zur Vermeidung von Unfällen oder Schäden dürfen nur qualifiziertes Fachpersonal sowie Elektrofachkräfte Arbeiten wie Installation, Inbetriebnahme und Einstellung ausführen.
- Trennen Sie den Frequenzumrichter bei Schäden an Anschlüssen, Kabeln oder ähnlichem sofort von der Netzversorgung.
- Nicht mit der Bedienung des Frequenzumrichters vertrauten Personen und Kindern darf der Zugang zum Gerät nicht ermöglicht werden.
- Umgehen Sie keine Schutzeinrichtungen oder setzen Sie diese nicht außer Betrieb.
- Der Frequenzumrichter darf alle 60 s an das Netz geschaltet werden. Berücksichtigen Sie dies beim Tipbetrieb eines Netzschützes. Für die Inbetriebnahme oder nach Not-Aus ist einmaliges direktes Wiedereinschalten zulässig.
- Nach einem Ausfall und Wiederanliegen der Versorgungsspannung kann es zum plötzlichen Wiederanlaufen des Motors kommen, wenn die Autostartfunktion aktiviert ist. Ist eine Gefährdung von Personen möglich, muss eine externe Schaltung installiert werden, die ein Wiederanlaufen verhindert.
- Vor der Inbetriebnahme und Aufnahme des bestimmungsgemäßen Betriebs alle Abdeckungen anbringen und die Klemmen überprüfen. Zusätzliche Überwachungs- und Schutzeinrichtungen gemäß DIN EN 60204 und den jeweils gültigen Sicherheitsbestimmungen kontrollieren (beispielsweise Gesetz über technische Arbeitsmittel oder Unfallverhütungsvorschriften).

2.10.6 Wartung und Pflege/Störungsbehebung

- Führen Sie eine Sichtprüfung am Frequenzumrichter bei den vorgeschriebenen Wartungsarbeiten und Prüftermine an der Maschine/Anlage durch.
- Halten Sie die für die Maschine/Anlage vorgeschriebenen Wartungsarbeiten und Prüftermine einschließlich Angaben zum Austausch von Teilen/Teilausrüstungen ein.
- Arbeiten an den elektrischen Bauteilen dürfen nur durch eine Elektrofachkraft gemäß den elektrotechnischen Regeln erfolgen. Verwenden Sie nur Originalersatzteile.
- Unbefugtes Öffnen und unsachgemäße Eingriffe in die Maschine/Anlage können zu Körperverletzung bzw. Sachschäden führen. Reparaturen dürfen nur vom Hersteller oder durch vom Hersteller zugelassene Personen durchgeführt werden. Reparaturen müssen von qualifizierten Elektrofachkräften durchgeführt werden. Schutzeinrichtungen regelmäßig überprüfen.
- Führen Sie Wartungsarbeiten nur durch, wenn die Maschine/Anlage von der Netzspannung getrennt und gegen Wiedereinschalten gesichert ist. Beachten Sie die fünf Sicherheitsregeln.

2.10.7 Endgültige Außerbetriebnahme

Sofern keine Rücknahme- oder Entsorgungsvereinbarung getroffen wurde, führen Sie die zerlegten Bauteile des Frequenzumrichters der Wiederverwendung zu:

- Metallische Materialreste verschrotten
- Kunststoffelemente zum Recycling geben
- Übrige Komponenten nach Materialbeschaffenheit sortiert entsorgen



Elektroschrott, Elektronikkomponenten, Schmier- und andere Hilfsstoffe unterliegen der Sondermüllbehandlung und dürfen nur von zugelassenen Fachbetrieben entsorgt werden.



Nationale Entsorgungsbestimmungen sind im Hinblick auf die umweltgerechte Entsorgung des Frequenzumrichters unbedingt zu beachten. Nähere Auskünfte gibt die entsprechende Kommunalbehörde.

2.11 Sicherheitshinweise zur Funktion „Sicher abgeschaltetes Moment“ (STO)

Die Funktion „Sicher abgeschaltetes Moment“ (STO) ist eine Funktions-Schutzvorrichtung, das heißt sie schützt Personen bei ordnungsgemäßer Projektierung, Installation und Betrieb vor mechanischen Schäden. Diese Funktion schaltet die Anlage nicht spannungsfrei.

Um die Anlage spannungsfrei zu schalten (zum Beispiel für Wartungsarbeiten) muss eine „Not-Aus“-Vorrichtung gemäß EN 60204 installiert werden.



WARNUNG

Unkontrollierter Anlauf

Durch unsachgemäße Installation der Sicherheitstechnik ist ein unkontrollierter Anlauf des Antriebs möglich. Dies kann Tod, schwere Körperverletzungen und erheblichen Sachschaden verursachen.

- Die Sicherheitsfunktionen dürfen nur von qualifizierten Personen installiert und in Betrieb genommen werden.

Die Funktion STO ermöglicht kein Not-Aus nach der Norm EN 60204. Not-Aus kann durch die Installation eines Netzschützes erreicht werden.

Not-Aus nach EN 60204 muss in allen Betriebsarten des Frequenzumrichters funktionsfähig sein. Das Rücksetzen von Not-Aus darf nicht zum unkontrollierten Anlauf des Antriebs führen.

Der Antrieb läuft wieder an, wenn die Funktion STO nicht mehr angefordert ist. Um der Norm EN 60204 zu entsprechen, muss durch externe Maßnahmen sichergestellt sein, dass der Antrieb erst nach einer Bestätigung wieder anläuft. Ohne mechanische Bremse kann es zum Nachlaufen des Antriebs kommen; der Motor trudelt aus. Kann dabei eine Gefährdung von Personen oder Sachschaden entstehen, müssen zusätzliche Schutzeinrichtungen installiert werden.

- Besteht nach dem Abschalten der Motor-Energieversorgung durch STO eine Gefährdung für Personen, muss der Zugang zu Gefahrenbereichen solange gesperrt bleiben bis der Antrieb stillsteht.
- Kontrollieren Sie die Sicherheitsfunktion in regelmäßigen Abständen entsprechend den Ergebnissen Ihrer Risikoanalyse. Der Hersteller empfiehlt, die Prüfung nach spätestens einem Jahr durchzuführen.

Die Funktion STO ist einfehlersicher. Dennoch kann in seltenen Fällen das Auftreten von Bauteilfehlern ein Rucken der Motorwelle bewirken (maximal 180°/Polpaarzahl, z. B. Rucken um 90° bei 4-poligem Motor, 180°/2).

- Es muss geprüft werden, ob dadurch eine gefährliche Maschinenbewegung verursacht wird.

Wird die Funktion STO verwendet, müssen die gesonderten Sicherheits-, Installations- und Betriebshinweise beachtet werden.

WARNUNG!**Gefährliche Spannung!**

Die Sicherheitsfunktion „Sicher abgeschaltetes Moment“ ist nur für mechanische Arbeiten an angetriebenen Maschinen und nicht für Arbeiten an spannungsführenden Teilen geeignet.

Nach dem Abschalten einer externen DC 24 V Spannungsversorgung liegt am Zwischenkreis des Frequenzumrichters weiterhin die Netzspannung an.

An den Motorklemmen können auch bei abgeschalteter Energieversorgung des Motors und auslaufendem oder stillstehendem Motor hohe Spannungen anliegen. Vor Arbeiten (z. B. Wartung) an spannungsführenden Teilen ist immer eine galvanische Trennung vom Netz (Hauptschalter) erforderlich. Dies muss an der Anlage dokumentiert werden.

Mit Auslösen der Funktion „Sicher abgeschaltetes Moment“ ist der Motor nicht galvanisch vom Frequenzumrichter-Zwischenkreis getrennt. Es können hohe Spannungen am Motor anliegen.

- Spannungsführende Anschlüsse nicht berühren.



Das Anwendungshandbuch „Sicher abgeschaltetes Drehmoment STO“ beachten, insbesondere wenn die dort beschriebene sicherheitsgerichtete Funktion verwendet wird.

3 Lagerung und Transport

HINWEIS

Entleeren des Kühlkörpers

Flüssiggekühlte Geräte dürfen nur mit vollständig entleertem Kühlkörper transportiert und gelagert werden.

- Verwenden Sie zum Entleeren des Kühlkörpers Druckluft.

3.1 Lagerung

HINWEIS

Beschädigung durch falsche Lagerung

Bei falscher oder unsachgemäßer Lagerung kann es z. B. durch Feuchtigkeit und Verschmutzung zu Beschädigungen kommen.

- Vermeiden Sie große Temperaturschwankungen und hohe Luftfeuchtigkeit.
 - Schützen Sie das Gerät während der Lagerung gegen Feuchtigkeit und Verschmutzungen.
 - Als "Faustregel" empfiehlt der Hersteller vor der Installation der Geräte diese für 24 Stunden am Installationsort zur Akklimatisierung zu lagern.
-
- Führen Sie die Lagerung sachgemäß in der Originalverpackung durch.
 - Nur in trockenen, staub- und nässegeschützten Räumen, mit geringen Temperaturschwankungen lagern. Die Bedingungen nach DIN EN 60721-3-1 für die Lagerung, DIN EN 60721-3-2 für den Transport und die Kennzeichnung auf der Verpackung beachten.
 - Die Lagerdauer ohne Anschluss an die zulässige Nennspannung darf ein Jahr nicht überschreiten. Nach einem Jahr Lagerung das Gerät für 60 Minuten an die Netzspannung anschließen. Falls die Lagerdauer ohne Anschluss an die zulässige Nennspannung ein Jahr überschreitet, müssen die Kondensatoren des Umrichters nachformiert werden. Kontaktieren Sie hierzu Ihre BONFIGLIOLI-Niederlassung.

3.2 Spezielle Sicherheitshinweise zum Transport schwerer Frequenzumrichter



WARNUNG

Hohes Gewicht und Verlagerung des Schwerpunktes!

Tod oder schwere Verletzungen durch Kippen des Frequenzumrichters. Während des Transports des Frequenzumrichters kann es bedingt durch seine Größe und sein Gewicht zu Unfällen kommen. Der Schwerpunkt liegt nicht in der Mitte des Frequenzumrichters. Die Unterseite des Frequenzumrichters ist aufgrund ihrer Form nicht zum Abstellen geeignet.

- Gehen Sie beim Transport mit äußerster Vorsicht vor, um Beschädigungen oder Verformungen zu vermeiden. Den Transport, das Anschlagen und Heben von Lasten darf nur besonders unterwiesenes und mit der Arbeit vertrautes Personal durchführen.
- Verwenden Sie nur geeignete Transportmittel und Hebezeuge mit ausreichender Tragfähigkeit. Lastseile oder -ketten müssen das Gewicht des Frequenzumrichters tragen können. Prüfen Sie die Lastseile oder -ketten auf Beschädigungen.
- Tragen Sie entsprechende Schutzbekleidung.
- Beim Anheben kann der Frequenzumrichter umstürzen, verrücken, ausschwenken oder herabfallen.
- Vor dem Anheben des Frequenzumrichters müssen sich alle Personen aus dem Arbeitsbereich entfernen.
- Überprüfen Sie vor dem Transport die ausreichende Tragfähigkeit des Transportweges.
- Treten Sie nicht unter schwebende Lasten.
- Stellen Sie den Frequenzumrichter nicht ohne geeignete Unterkonstruktion senkrecht ab.

3.3 Abmessungen/Gewicht



Informationen zu Gewicht und Abmessungen des Frequenzumrichters können dem Kapitel 5 "Technische Daten" entnommen werden.

3.4 Transport zum Installationsort

Der Transport zum Installationsort erfolgt in Originalverpackung. Frequenzumrichter ab Baugröße 7 auf der Rückseite liegend zum Installationsort transportieren. Für den Transport zum Installationsort eignen sich ein Gabelstapler oder ein Kran mit Krangabel.

- Die Gabel mittig unter der Transporteinheit ansetzen.
- Die Transporteinheit gegen Herabfallen und Umkippen sichern.
- Transporteinheit vorsichtig anheben.
- Transporteinheit am Installationsort auf ebenem und tragfähigem Untergrund absetzen.

3.5 Gerät auspacken

- Umverpackung vorsichtig entfernen.
- Überprüfen, ob das gelieferte Gerät mit der Bestellung übereinstimmt.
- Das Gerät auf Transportschäden und Vollständigkeit prüfen.
- Reklamationen sofort dem Lieferanten melden.



Sorgen Sie für eine umweltgerechte Entsorgung der Verpackungsmaterialien.

3.6 Gerät in Montageposition bringen

3.6.1 Baugrößen 1 bis 6

- Für die Montage in den Schaltschrank das Gerät je nach Gewicht mit ein oder zwei Personen in Montageposition heben. Montage siehe Kapitel 6 "Mechanische Installation".

3.6.2 Baugrößen 7 und 8

- Zwei Kranösen (M8) in die gekennzeichneten Befestigungsgewinde an der Geräteoberseite einschrauben.
- Geeignetes Anschlagmittel anbringen.



Abbildung 3-1 Anbringen von Anschlagmitteln

HINWEIS

Der Zugwinkel darf nicht kleiner als 60° sein.

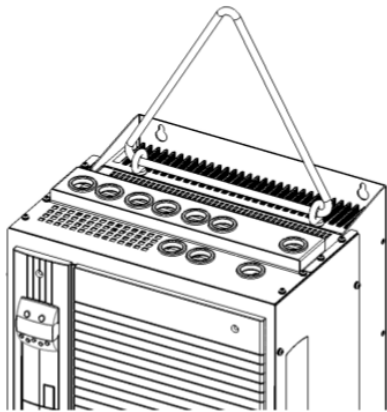

Abbildung 3-2 Anheben mit Kran

- Frequenzumrichter mit geeignetem Anschlagmittel und Kran vorsichtig anheben. Gerät dabei auf der Palette über die hintere Gehäuseunterkante in die aufrechte Position kippen.

HINWEIS

Gerät nicht senkrecht abstellen.

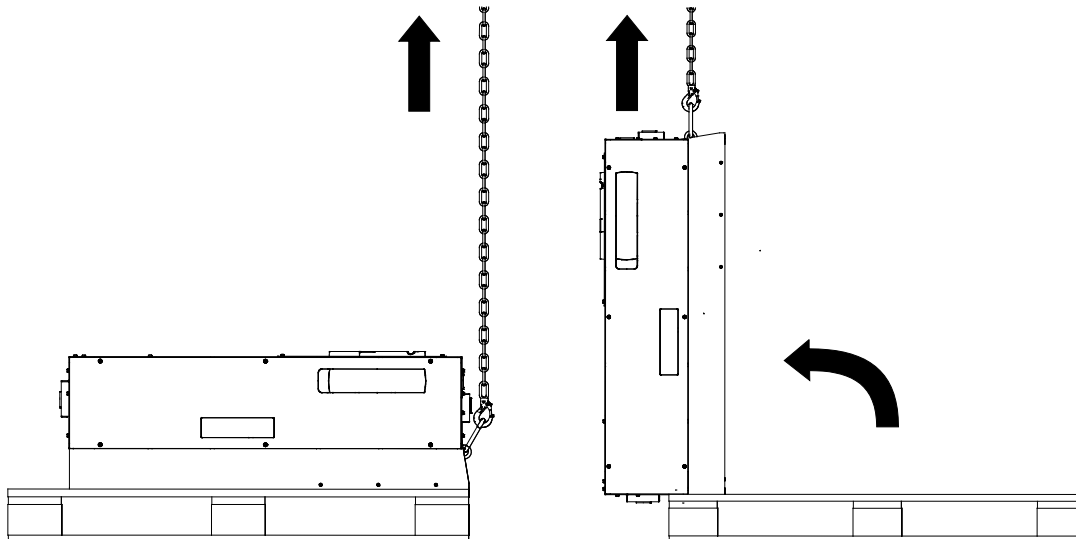
- Frequenzumrichter im Schaltschrank in Montageposition bringen und montieren, siehe Kapitel 6 "Mechanische Installation".
- Nach der mechanischen Installation Verbindung zum Kran lösen und Kranösen entfernen.

4 Lieferumfang

Die Frequenzumrichter sind durch die modularen Hardwarekomponenten leicht in das Automatisierungskonzept integrierbar. Der beschriebene Lieferumfang kann durch optionale Komponenten ergänzt und an die kundenspezifischen Anforderungen angepasst werden. Die steckbaren Anschlussklemmen ermöglichen die funktionssichere und wirtschaftliche Montage.



Eingegangene Ware bitte umgehend auf Güte, Menge und Art überprüfen. Offensichtliche Mängel wie z. B. äußere Schäden an Verpackung bzw. am Gerät aus versicherungsrechtlichen Gründen binnen sieben Tagen an den Absender melden.

4.1 Baugrößen 1 und 2

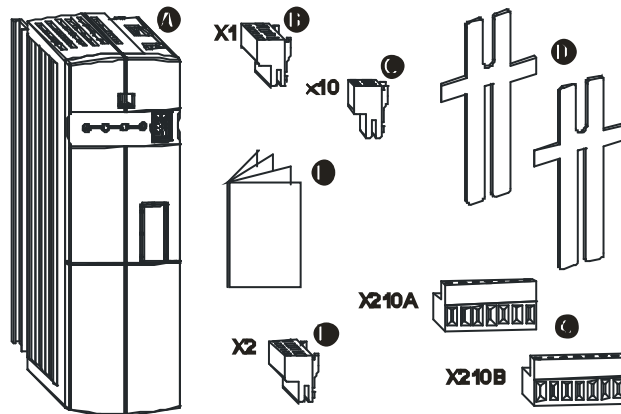

A	Frequenzumrichter
B	Anschlussklemmleiste X1 (Phoenix ZEC 1,5/ST7,5) Steckklemmen für den Netzanschluss und die DC Vernetzung
C	Anschlussklemmleiste X10 (Phoenix ZEC 1,5/3ST5,0) Steckklemmen für den Relaisausgang
D	Standardbefestigungen für die vertikale Montage
E	Kurzanleitung und Betriebsanleitungen
F	Anschlussklemmleiste X2 (Phoenix ZEC 1,5/ST7,5) Steckklemme für Bremswiderstand- und Motoranschluss
G	Steuerklemmen X210A / X210B (Wieland DST85 / RM3,5) Steckklemme für den Anschluss der Steuersignale

4.2 Baugrößen 3 und 4

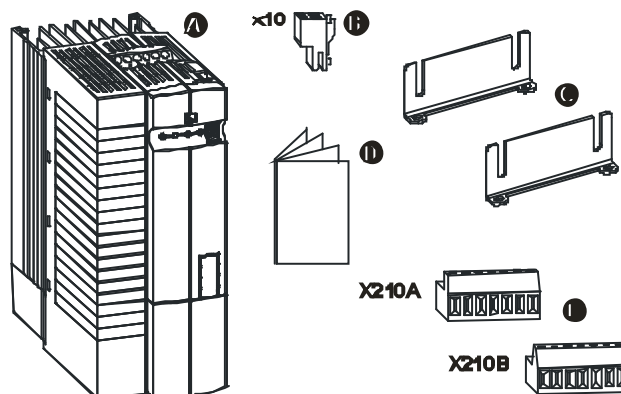

A	Frequenzumrichter
B	Anschlussklemmleiste X10 (Phoenix ZEC 1,5/3ST5,0) Steckklemmen für den Relaisausgang
C	Standardbefestigungen mit Befestigungsschrauben (M4x20, M4x60) für die vertikale Montage
D	Kurzanleitung und Betriebsanleitungen
E	Steuerklemmen X210A / X210B (Wieland DST85 / RM3,5) Steckklemme für den Anschluss der Steuersignale

4.3 Baugröße 5

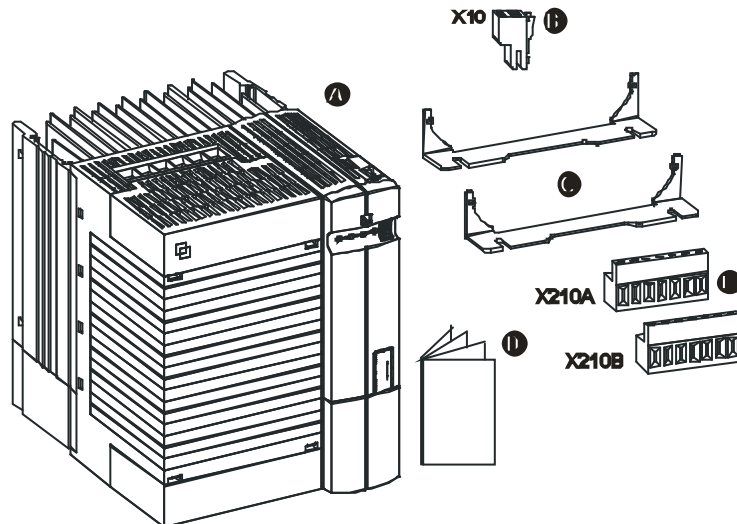

A	Frequenzumrichter
B	Anschlussklemmleiste X10 (Phoenix ZEC 1,5/3ST5,0) Steckklemmen für den Relaisausgang
C	Standardbefestigungen mit Befestigungsschrauben (M4x20, M4x70) für die vertikale Montage
D	Kurzanleitung und Betriebsanleitungen
E	Steuerklemmen X210A / X210B (Wieland DST85 / RM3,5) Steckklemme für den Anschluss der Steuersignale

4.4 Baugröße 6

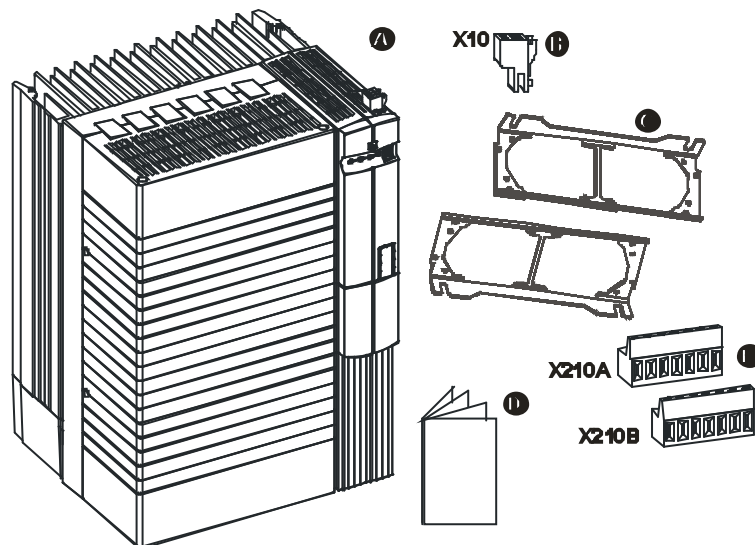

A	Frequenzumrichter Die Abbildung zeigt beispielhaft einen luftgekühlten Frequenzumrichter.
B	Anschlussklemmleiste X10 (Phoenix ZEC 1,5/3ST5,0) Steckklemmen für den Relaisausgang
C	Nur für luftgekühlte Frequenzumrichter Standardbefestigungen mit Befestigungsschrauben (M5x20) für die vertikale Montage
D	Kurzanleitung und Betriebsanleitungen
E	Steuerklemmen X210A / X210B (Wieland DST85 / RM3,5) Steckklemme für den Anschluss der Steuersignale

4.5 Baugröße 7

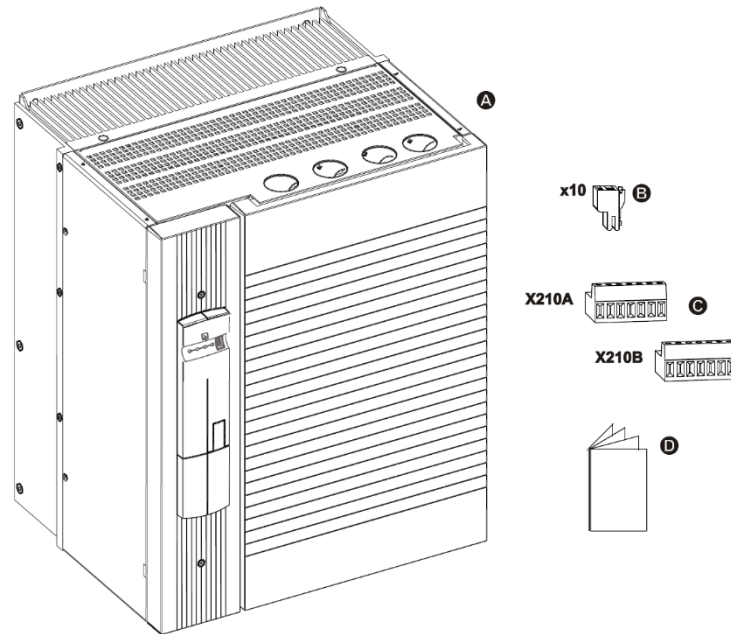

A	Frequenzumrichter Die Abbildung zeigt beispielhaft einen luftgekühlten Frequenzumrichter.
B	Anschlussklemmleiste X10 (Phoenix ZEC 1,5/3ST5,0) Steckklemmen für den Relaisausgang
C	Steuerklemmen X210A / X210B (Wieland DST85 / RM3,5) Steckklemme für den Anschluss der Steuersignale
D	Kurzanleitung und Betriebsanleitungen

4.6 Baugröße 8

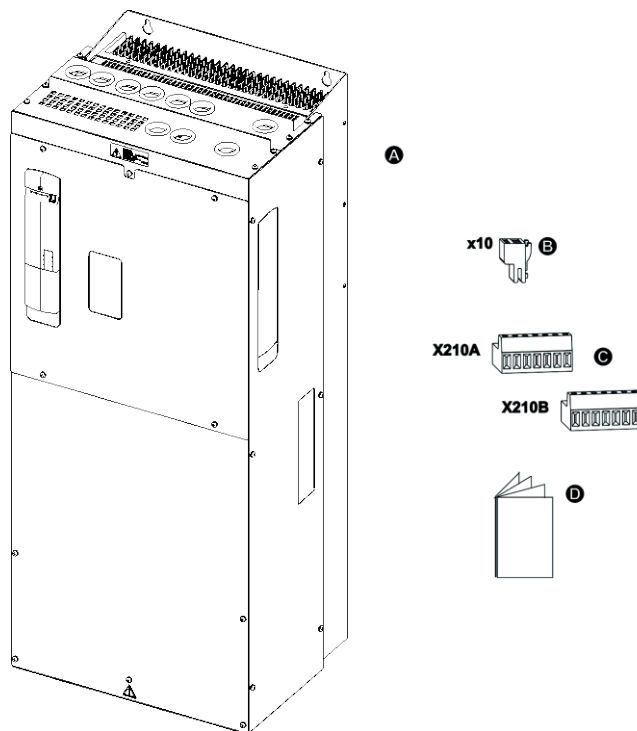

A	Frequenzumrichter Die Abbildung zeigt beispielhaft einen luftgekühlten Frequenzumrichter.
B	Anschlussklemmleiste X10 (Phoenix ZEC 1,5/3ST5,0) Steckklemmen für den Relaisausgang
C	Steuerklemmen X210A / X210B (Wieland DST85 / RM3,5) Steckklemme für den Anschluss der Steuersignale
D	Kurzanleitung und Betriebsanleitungen

5 Technische Daten

VORSICHT



Geräte- und Motorschaden

Die empfohlene Motorwellenleistung in den technischen Daten gilt ausschließlich für IE1-Motoren. Nichtbeachtung der möglichen ZK-Ströme kann zur Verkürzung der Motor-Produktlebensdauer und zu Schäden des Umrichters führen.

- Stets die anwendbaren Betriebsparameter gemäß der jeweiligen Motor-Umrichter-Kombination prüfen.
- Wenn nötig, Softwareparameter anpassen.

5.1 Allgemeine technische Daten

CE-Konformität	Die Frequenzumrichter ANG erfüllen die Niederspannungsrichtlinie 2014/35/EU und entsprechen der Norm DIN EN 61800-5-1.
EMV-Richtlinie	Für die ordnungsgemäße Installation des Frequenzumrichters zur Erfüllung der Norm EN 61800-3 beachten Sie die Installationshinweise in dieser Betriebsanleitung.
Störfestigkeit	Die Frequenzumrichter ANG erfüllen die Anforderungen der Norm EN 61800-3, um in industriellen Umgebungen eingesetzt werden zu können.
UL-Approbation	Mit der Erteilung des UL-Prüfzeichens gemäß UL508c / UL61800-5-1 sind auch die Anforderungen des CSA Standards C22.2-No 274 erfüllt. UL-approbiert sind die Gerätereihen ANG 410 in den Baugrößen 1 bis 8 sowie die ANG 210-Geräte in den Baugrößen 1,2 und 4.
Sicherheitsfunktion	Die Funktion ist im Anwendungshandbuch „Sicher abgeschaltetes Drehmoment STO“ beschrieben.
Umgebungstemperatur	Lagerung -25 ... 55°C (bei Flüssigkühlung Kühlkörper vollständig entleeren!) Transport -25 ... 70°C (bei Flüssigkühlung Kühlkörper vollständig entleeren!) Betrieb 0...55°C; ab 40 °C Leistungsreduzierung beachten.
Umgebungsdruck	70 ... 106 kPa
Klimaklasse	Betrieb 3K3 (EN60721-3-3) Relative Luftfeuchtigkeit Luftkühlung 15...85%, ohne Betauung. Flüssigkühlung 15...95%, keine Betauung, Bei Flüssigkühlung Hinweise zum "Schutz des Kühlkörpers vor Betauung" im "Anwendungshandbuch Flüssigkühlung" beachten. Darüber hinausgehend sind für den Betrieb die folgenden Umweltbedingungen gemäß DIN EN 60721-3-3 zu berücksichtigen <ul style="list-style-type: none"> – 3Z1 (vernachlässigbare Wärmestrahlung) – 3B1 (keine biologischen Umwelteinflüsse) – 3C1 (chemisch-aktive Stoffe, Grenzwerte laut Norm) – 3S1 (mechanisch-aktive Stoffe, kein Sand in Luft, Grenzwerte laut Norm) – 3M4 (mechanische Schwingungen und Schocks, Grenzwerte laut Norm)
Schutzart	IP20 bei ordnungsgemäßer Verwendung der Abdeckungen und Anschlussklemmen.
Aufstellhöhe	Bis 1000 m unter Nennbedingungen. Bis 4000 m mit Leistungsreduzierung.
Lagerung	Lagerung gemäß EN 50178. Nach einem Jahr Lagerung das Gerät für 60 Minuten an die Netzspannung anschließen.

Überlastfähigkeit	Dauerbetrieb 100 % I _N Bis zu 150% I _N für 60 s Bis zu 200% I _N für 1 s	Geräte -01, -03 (0,25 & 0,37 kW) Geräte -51, -61 (160 .. 400 kW)	Bis zu 200% I _N für 60 s Bis zu 200% I _N für 1 s Bis zu 150% I _N für 60 s Bis zu 180% I _N für 1 s
	Die Überlastfähigkeit kann alle 10 Minuten verwendet werden. Die individuelle Überlastfähigkeit ist den technischen Daten zu entnehmen.		
Maximal zulässiger zu erwartender Kurzschluss-Strom am Netzanschluss	bis 132 kW Geräteleistung (Baugröße 7) 5 kA; ab 160 kW Geräteleistung (Baugröße 8) ≥ 30 kA		
Verschmutzungsgrad	Die Frequenzumrichter sind für den Verschmutzungsgrad 2 ausgelegt.		
Überspanungskategorie	Die Frequenzumrichter sind für die Überspanungskategorie III ausgelegt.		
Funktionen	<ul style="list-style-type: none"> – Auf Motoren und Anwendung angepasste Regelverfahren (Konfiguration). – Umschaltbare Drehzahl/Drehmoment Regelung. – Verschiedene Schutzfunktionen für Motor und Frequenzumrichter. – Positionierung absolut oder relativ auf einen Bezugspunkt. – Fangfunktion. – Spezielle Bremsenansteuerung und Lasterkennung für Hubwerke. – S-Rampen für Ruckbegrenzung bei Beschleunigung und Verzögerung. – Technologie- (PI) Regler. – Parametrierbarer Master-Slave Betrieb über Systembus. – Fehlerspeicher. – Vereinfachte und erweiterte Bedienung über PC (Inbetriebnahme, Parametrierung, Datensatzsicherung, Diagnose mit Scope). 		
Parametrierung	<ul style="list-style-type: none"> – Frei programmierbare digitale Ein- und Ausgänge. – Verschiedene Logikmodule für Verknüpfungen von Signalen und Verarbeitung von Signalen. – Vier getrennte Datensätze inkl. Motorparameter. 		



Entsprechend den kundenspezifischen Anforderungen ist eine Erhöhung der Schaltfrequenz bei einer Reduzierung des Ausgangsstroms zulässig. Die jeweiligen Normen und Vorschriften für diesen Betriebspunkt beachten.

5.2 Technische Daten Steuerelektronik

Steuerklemme X210A			Steuerklemme X210B	
X210A.1	DC 20 V Ausgang (Imax=130 mA) oder DC 24 V ±10% Eingang für externe Spannungsversorgung		X210B.1	Digitaleingang ¹⁾
X210A.2	Masse 20 V/ Masse 24 V (ext.)		X210B.2	Digitaleingang STOB sicherheitsrelevant (zweiter Abschaltpfad)
X210A.3	Digitaleingang STOA (erster Abschaltpfad)	sicherheitsrelevant	X210B.3	Digitalausgang ¹⁾
X210A.4	Digitaleingänge ¹⁾		X210B.4	Multifunktionsausgang ¹⁾ (Spannungssignal proportional Istfrequenz, Werkseinstellung)
X210A.5			X210B.5	Versorgungsspannung DC 10 V für Sollwertpotentiometer, (Imax=4 mA)
X210A.6			X210B.6	Multifunktionseingang ¹⁾ (Drehzahlsollwert 0...+10 V, Werkseinstellung)
X210A.7			X210B.7	Masse 10 V

Relaisausgang X10	
S3OUT	Invertierte Störmeldung ¹⁾

¹⁾ Die Steuerklemmen sind frei konfigurierbar.

Ansteuerung „Sicher abgeschaltetes Moment“: Kontakte an X210A.3 und X210B.2 offen.
Freigabe des Frequenzumrichters: Kontakte an X210A.3 und X210B.2 geschlossen.



Die verschiedenen Konfigurationen belegen die Steuerklemmen werkseitig mit bestimmten Einstellungen. Diese Einstellungen lassen sich anwendungsspezifisch anpassen und verschiedene Funktionen können den Steuerklemmen frei programmierbar zugeordnet werden.

Technische Daten der Steuerklemmen
Digitaleingänge (X210A.3...X210B.2) Low Signal DC 0...3 V, High Signal DC 12...30 V, Eingangswiderstand 2,3 kΩ, Ansprechzeit 2 ms (STOA und STOB 10 ms), SPS-kompatibel, X210A.6 und X210A.7 zusätzlich Frequenzsignal DC 0 V...30 V, 10 mA bei DC 24 V, f _{max} =150kHz
Digitalausgang (X210B.3) Low Signal DC 0...3 V, High Signal DC 12...30 V, maximaler Ausgangsstrom 50 mA, SPS-kompatibel
Relaisausgang (X10) Wechslerkontakt, Ansprechzeit ca. 40 ms, Schließer AC 5 A / 240 V, DC 5 A (ohmsch) / 24 V Öffner AC 3 A / 240 V, DC 1 A (ohmsch) / 24 V
Multifunktionsausgang (X210B.4) Analogsignal DC 19...28 V, maximaler Ausgangsstrom 50 mA, pulsweitenmoduliert (f _{PWM} = 116 Hz), Digitalsignal Low Signal DC 0...3 V, High Signal DC 12...30 V, Ausgangsstrom 50 mA, SPS-kompatibel, Frequenzsignal Ausgangsspannung DC 0...24 V, Maximaler Ausgangsstrom 40 mA, Maximale Ausgangsfrequenz 150 kHz
Multifunktionseingang (X210B.6) Analogsignal Eingangsspannung DC 0... 10 V (R _i =70 kΩ), Eingangsstrom DC 0...20 mA (R _i =500 Ω), Digitalsignal Low Signal DC 0...3 V, High Signal DC 12 V...30 V, Ansprechzeit 4 ms, SPS-kompatibel
Leitungsquerschnitt Die Signalklemmen sind geeignet für Querschnitte Mit Aderendhülse 0,25...1,0 mm ² Ohne Aderendhülse 0,14...1,5 mm ²



Optional sind Geräte der Baugrößen 6, 7, 8 ohne Brems-Chopper verfügbar. Sie sind dann ohne Anschlussklemmen für den Bremswiderstand ausgeführt.

5.3 ANG 210 (0,25 bis 1,1 kW, 230 V)

Typ							
ANG 210			-01	-03	-05	-07	-09
Baugröße			1				
Ausgang, Motorseite							
Empfohlene Motorwellenleistung	P	kW	0,25	0,37	0,55	0,75	1,1
Ausgangsstrom	I	A	1,6	2,5	3,0	4,0	5,4
Langzeitüberlaststrom (60 s)	I	A	3,2	5,0	4,5	6,0	7,3
Kurzzeitüberlaststrom (1 s)	I	A	3,2	5,0	6,0	8,0	8,0
Ausgangsspannung	U	V	Maximal Eingangsspannung, dreiphasig				
Schutz	-	-	Kurz- / Erdschlussfest				
Drehfeldfrequenz	f	Hz	0 ... 599,00, je nach Schaltfrequenz				
Schaltfrequenz	f	kHz	2, 4, 8, 16				
Ausgang, Bremswiderstand							
min. Bremswiderstand	R	Ω	100	100	100	100	100
Empfohlener Bremswiderstand (UdBC = 385 V)	R	Ω	430	300	230	160	115
Eingang, Netzseitig							
Netzstrom ³⁾ 3ph 1ph/N/PE; 2ph	I	A	1,6 2,9	2,5 4,5	3 5,4	4 7,2	5,5 ¹⁾ 9,5 ²⁾
Netzspannung	U	V	184 ... 264				
Netzfrequenz	f	Hz	45 ... 66				
Sicherung 3ph 1ph/N; 2ph	I	A	6 6	6 10			10 16
UL-Typ 250 VAC RK5, 3ph 1ph/N; 2ph	I	A	6 6	6 10			10 15
Mechanik							
Abmessungen	HxBxT	mm	190 x 60 x 175				
Gewicht (ca.)	m	kg	1.2				
Schutzart	-	-	IP20 (EN60529)				
Anschlussklemmen	A	mm ²	0,2 ... 1,5				
Montageart	-	-	senkrecht				
Umgebungsbedingungen							
Verlustleistung (2 kHz Schaltfrequenz)	P	W	32	38	43	53	73
Ausgangsstrom ⁵⁾							
Frequenzrichter Nennleistung	Schaltfrequenz						
	2 kHz	4 kHz	8 kHz	16 kHz			
0,25 kW	1,6 A	1,6 A	1,6 A	1,1 A			
0,37 kW	2,5 A	2,5 A	2,5 A	1,7 A			
0,55 kW	3,0 A	3,0 A	3,0 A	2,0 A			
0,75 kW	4,0 A	4,0 A	4,0 A	2,7 A			
1,1 kW	5,4 A ¹⁾	5,4 A ^{1) 4)}	5,4 A ^{1) 4)}	3,7 A ⁴⁾			

¹⁾ Anschluss erfordert Netzkommutierungs-drossel.

³⁾ Netzstrom mit relativer Netzimpedanz $\geq 1\%$ (siehe Kapitel "Elektrische Installation")

⁴⁾ Reduzierung der Schaltfrequenz im thermischen Grenzbereich

⁵⁾ Maximaler Strom im kontinuierlichen Betrieb

5.4 ANG 210 (1,5 bis 3,0 kW, 230 V)

Typ					
ANG 210			-11	-13	-15
Baugröße			2		
Ausgang, Motorseite					
Empfohlene Motorwellenleistung	P	kW	1,5	2,2	3,0
Ausgangsstrom	I	A	7,0	9,5	12,5 ⁴⁾
Langzeitüberlaststrom (60 s)	I	A	10,5	14,3	16,2
Kurzzeitüberlaststrom (1 s)	I	A	14,0	19,0	19,0
Ausgangsspannung	U	V	Maximal Eingangsspannung, dreiphasig		
Schutz	-	-	Kurz- / Erdschlussfest		
Drehfeldfrequenz	f	Hz	0 ... 599,00, je nach Schaltfrequenz		
Schaltfrequenz	f	kHz	2, 4, 8, 16		
Ausgang Bremswiderstand					
min. Bremswiderstand	R	Ω	37	37	37
Empfohlener Bremswiderstand (U _{dBC} = 385 V)	R	Ω	75	55	37
Eingang Netzseitig					
Netzstrom ³⁾ 3ph 1ph/N; 2ph	I	A	7 13,2	9,5 16,5 ¹⁾	10,5 ¹⁾ 16,5 ^{1) 4) 7)}
Netzspannung	U	V	184 ... 264		
Netzfrequenz	f	Hz	45 ... 66		
Sicherung 3ph 1ph/N; 2ph	I	A	10 16	16 20	16 20
UL-Typ 250 VAC RK5, 3ph 1ph/N; 2ph	I	A	10 15	15 20	15 20
Mechanik					
Abmessungen	HxBxT	mm	250 x 60 x 175		
Gewicht (ca.)	m	kg	1.6		
Schutzart	-	-	IP20 (EN60529)		
Anschlussklemmen	A	mm ²	0,2 ... 1,5		
Montageart	-	-	senkrecht		
Umgebungsbedingungen					
Verlustleistung (2 kHz Schaltfrequenz)	P	W	84	115	170
Ausgangsstrom (Maximaler Strom im kontinuierlichen Betrieb)					
Frequenzrichter Nennleistung	Schaltfrequenz				
	2 kHz	4 kHz	8 kHz	16 kHz	
1,5 kW	7,0 A	7,0 A	7,0 A	4,8 A	
2,2 kW	9,5 A ¹⁾	9,5 A ¹⁾	9,5 A ¹⁾	6,5 A	
3,0 kW ^{1) 4)}	12,5 A ¹⁾	12,5 A ^{1) 5)}	12,5 A ^{1) 5)}	8,5 A ⁵⁾	

¹⁾ Anschluss erfordert Netzkommutierungs-drossel.

³⁾ Netzstrom mit relativer Netzimpedanz $\geq 1\%$ (siehe Kapitel "Elektrische Installation")

⁴⁾ Maximaler Ausgangsstrom = 9,5 A bei ein- und zweiphasigem Anschluss

⁵⁾ Reduzierung der Schaltfrequenz im thermischen Grenzbereich

⁷⁾ Das Gerät für einphasigen Netzanschluss ist nicht im Produktkatalog enthalten, jedoch auf Anfrage erhältlich.

5.5 ANG 210 (4,0 bis 9,2 kW, 230 V)

Typ						
ANG 210			-18	-19	-21	-22
Baugröße			3		4	
Ausgang Motorseitig						
Empfohlene Motorwellenleistung	P	kW	4,0	5,5	7,5	9,2
Ausgangsstrom	I	A	18,0	22,0	32,0	35,0
Langzeitüberlaststrom (60 s)	I	A	26,3	30,3	44,5	51,5
Kurzzeitüberlaststrom (1 s)	I	A	33,0	33,0	64,0	64,0
Ausgangsspannung	U	V	Maximal Eingangsspannung, dreiphasig			
Schutz	-	-	Kurz- / Erdschlussfest			
Drehfeldfrequenz	f	Hz	0 ... 599,00, je nach Schaltfrequenz			
Schaltfrequenz	f	kHz	2, 4, 8, 16			
Ausgang Bremswiderstand						
min. Bremswiderstand	R	Ω	24	24	12	12
Empfohlener Bremswiderstand (U _{dBC} = 385 V)	R	Ω	30	24	16	12
Eingang Netzseitig						
Netzstrom ³⁾ 3ph 1ph/N; 2ph	I	A	18 28 ^{1) 7)}	20 ¹⁾ - ⁴⁾	28,2 ¹⁾ - ⁴⁾	35,6 ¹⁾ - ⁴⁾
Netzspannung	U	V	184 ... 264			
Netzfrequenz	f	Hz	45 ... 66			
Sicherung 3ph 1ph/N; 2ph	I	A	25 35	25 - ⁴⁾	35 - ⁴⁾	50 - ⁴⁾
Mechanik						
Abmessungen	HxBxT	mm	250x100x200		250x125x200	
Gewicht (ca.)	m	kg	3,0		3,7	
Schutzart	-	-	IP20 (EN60529)			
Anschlussklemmen	A	mm ²	0,2 ... 6		0,2 ... 16	
Montageart	-	-	senkrecht			
Umgebungsbedingungen						
Verlustleistung (2 kHz Schaltfrequenz)	P	W	200	225	310	420

Ausgangsstrom (Maximaler Strom im kontinuierlichen Betrieb)

Frequenzrichter Nennleistung	Schaltfrequenz			
	2 kHz	4 kHz	8 kHz	16 kHz
4,0 kW	18,0 A ¹⁾	18,0 A ¹⁾	18,0 A ¹⁾	12,2 A
5,5 kW ⁴⁾	23,0 A ¹⁾	22,7 A ^{1), 5)}	22,0 A ^{1), 5)}	15,0 A ⁵⁾
7,5 kW ⁴⁾	32,0 A ¹⁾	32,0 A ¹⁾	32,0 A ¹⁾	21,8 A
9,2 kW ⁴⁾	40,0 A ¹⁾	38,3 A ^{1), 5)}	35,0 A ^{1), 5)}	23,8 A ⁵⁾

¹⁾ Anschluss erfordert Netzkommutierungs-drossel. ³⁾ Netzstrom mit relativer Netzimpedanz $\geq 1\%$ (siehe Kapitel "Elektrische Installation") ⁴⁾ Nur dreiphasiger Anschluss zulässig. ⁵⁾ Reduzierung der Schaltfrequenz im thermischen Grenzbereich ⁷⁾ Das Gerät für einphasigen Netzanschluss ist nicht im Produktkatalog enthalten, jedoch auf Anfrage erhältlich.

5.6 ANG 410 (0,25 bis 1,5 kW, 400 V)

Typ								
ANG 410			-01	-03	-05	-07	-09	-11
Baugröße			1					
Ausgang Motorseitig								
Empfohlene Motorwellenleistung	P	kW	0,25	0,37	0,55	0,75	1,1	1,5
Ausgangsstrom	I	A	1,0	1,6	1,8	2,4	3,2	3,8 ³⁾
Langzeitüberlaststrom (60 s)	I	A	2,0	3,2	2,7	3,6	4,8	5,7
Kurzzeitüberlaststrom (1 s)	I	A	2,0	3,2	3,6	4,8	6,4	7,6
Ausgangsspannung	U	V	Maximal Eingangsspannung, dreiphasig					
Schutz	-	-	Kurz- / Erdschlussfest					
Drehfeldfrequenz	f	Hz	0 ... 599,00, je nach Schaltfrequenz					
Schaltfrequenz	f	kHz	2, 4, 8, 16					
Ausgang Bremswiderstand								
min. Bremswiderstand	R	Ω	300	300	300	300	300	300
Empfohlener Bremswiderstand (U _{dBC} = 770 V)	R	Ω	930	930	930	634	462	300
Eingang Netzseitig								
Netzstrom ²⁾	I	A	1.0	1.6	1.8	2.4	2.8 ¹⁾	3.3 ¹⁾
Netzspannung	U	V	320 ... 528					
Netzfrequenz	f	Hz	45 ... 66					
Sicherungen	I	A	6					
UL-Typ 600 VAC RK5	I	A	6					
Mechanik								
Abmessungen	HxBxT	mm	190 x 60 x 175					
Gewicht (ca.)	m	kg	1.2					
Schutzart	-	-	IP20 (EN60529)					
Anschlussklemmen	A	mm ²	0,2 ... 1,5					
Montageart	-	-	senkrecht					
Umgebungsbedingungen								
Verlustleistung (2 kHz Schaltfrequenz)	P	W	30	35	40	46	58	68

Ausgangsstrom (Maximaler Strom im kontinuierlichen Betrieb)				
Frequenzrichter Nennleistung	Schaltfrequenz			
	2 kHz	4 kHz	8 kHz	16 kHz
0,25 kW	1,0 A	1,0 A	1,0 A	0,7 A
0,37 kW	1,6 A	1,6 A	1,6 A	1,1 A
0,55 kW	1,8 A	1,8 A	1,8 A	1,2 A
0,75 kW	2,4 A	2,4 A	2,4 A	1,6 A
1,1 kW	3,2 A ¹⁾	3,2 A ¹⁾	3,2 A ¹⁾	2,2 A
1,5 kW ¹⁾	3,8 A	3,8 A ³⁾	3,8 A ³⁾	2,6 A ³⁾

¹⁾ Dreiphasiger Anschluss erfordert Netzkommutierungs-drossel.

²⁾ Netzstrom mit relativer Netzimpedanz $\geq 1\%$ (siehe Kapitel "Elektrische Installation")

³⁾ Reduzierung der Schaltfrequenz im thermischen Grenzbereich

5.7 ANG 410 (1,85 bis 4,0 kW, 400 V)

Type						
ANG 410			-12	-13	-15	-18
Baugröße			2			
Ausgang Motorseitig						
Empfohlene Motorwellenleistung	P	kW	1,85	2,2	3,0	4,0
Ausgangsstrom	I	A	4,2	5,8	7,8	9,0
Langzeitüberlaststrom (60 s)	I	A	6,3	8,7	11,7	13,5
Kurzzeitüberlaststrom (1 s)	I	A	8,4	11,6	15,6	18,0
Ausgangsspannung	U	V	Maximal Eingangsspannung, dreiphasig			
Schutz	-	-	Kurz- / Erdschlussfest			
Drehfeldfrequenz	f	Hz	0 ... 599,00, je nach Schaltfrequenz			
Schaltfrequenz	f	kHz	2, 4, 8, 16			
Ausgang Bremswiderstand						
min. Bremswiderstand	R	Ω	136	136	136	92
Empfohlener Bremswiderstand ($U_{dBC} = 770$ V)	R	Ω	300	220	148	106
Eingang Netzseitig						
Netzstrom ¹⁾	I	A	4,2	5,8	6,8 ¹⁾	7,8 ¹⁾
Netzspannung	U	V	320 ... 528			
Netzfrequenz	f	Hz	45 ... 66			
Sicherungen	I	A	6	10		
UL-Typ 600 VAC RK5	I	A	6	10		
Mechanik						
Abmessungen	HxBxT	mm	250 x 60 x 175			
Gewicht (ca.)	m	kg	1.6			
Schutzart	-	-	IP20 (EN60529)			
Anschlussklemmen	A	mm ²	0,2 ... 1,5			
Montageart	-	-	senkrecht			
Umgebungsbedingungen						
Verlustleistung (2 kHz Schaltfrequenz)	P	W	68	87	115	130
Ausgangsstrom (Maximaler Strom im kontinuierlichen Betrieb)						
Frequenzrichter Nennleistung	Schaltfrequenz					
	2 kHz	4 kHz	8 kHz			
1,85 kW	4,2 A	4,2 A	4,2 A			
2,2 kW	5,8 A	5,8 A	5,8 A			
3,0 kW	7,8 A ¹⁾	7,8 A ¹⁾	7,8 A ¹⁾			
4,0 kW	9,0 A ¹⁾	9,0 A ^{1) 3)}	9,0 A ^{1) 3)}			

¹⁾ Anschluss erfordert Netzkommutierungs-drossel.

³⁾ Reduzierung der Schaltfrequenz im thermischen Grenzbereich

5.8 ANG 410 (5,5 bis 15,0 kW, 400 V)

Typ							
ANG 410			-19	-21	-22	-23	-25
Baugröße			3			4	
Ausgang Motorseitig							
Empfohlene Motorwellenleistung	P	kW	5,5	7,5	9,2	11,0	15,0
Ausgangsstrom	I	A	14,0	18,0	22,0 ³⁾	25,0	32,0
Langzeitüberlaststrom (60 s)	I	A	21,0	26,3	30,3	37,5	44,5
Kurzzeitüberlaststrom (1 s)	I	A	28,0	33,0	33,0	50,0	64,0
Ausgangsspannung	U	V	Maximal Eingangsspannung, dreiphasig				
Schutz	-	-	Kurz- / Erdschlussfest				
Drehfeldfrequenz	f	Hz	0 ... 599,00, je nach Schaltfrequenz				
Schaltfrequenz	f	kHz	2, 4, 8, 16				
Ausgang Bremswiderstand							
min. Bremswiderstand	R	Ω	48	48	48	32	32
Empfohlener Bremswiderstand (U _{dBC} = 770 V)	R	Ω	80	58	48	48	32
Eingang Netzseitig							
Netzstrom ¹⁾	I	A	14,2	15,8 ¹⁾	20,0 ¹⁾	26,0	28,2 ¹⁾
Netzspannung	U	V	320 ... 528				
Netzfrequenz	f	Hz	45 ... 66				
Sicherungen	I	A	16	25		35	
UL-Typ 600 VAC RK5	I	A	20			30	40
Mechanik							
Abmessungen	HxBxT	mm	250x100x200			250x125x200	
Gewicht (ca.)	m	kg	3,0			3,7	
Schutzart	-	-	IP20 (EN60529)				
Anschlussklemmen	A	mm ²	0,2 ... 6			0,2 ... 16	
Montageart	-	-	senkrecht				
Umgebungsbedingungen							
Verlustleistung (2 kHz Schaltfrequenz)	P	W	145	200	225	240	310
Ausgangsstrom (Maximaler Strom im kontinuierlichen Betrieb)							
Frequenzrichter Nennleistung	Schaltfrequenz						
	2 kHz	4 kHz	8 kHz	16 kHz			
5,5 kW	14,0 A	14,0 A	14,0 A	9,5 A			
7,5 kW	18,0 A ¹⁾	18,0 A ¹⁾	18,0 A ¹⁾	12,2 A			
9,2 kW ¹⁾	23,0 A	22,7 A ³⁾	22,0 A ³⁾	15,0 A ³⁾			
11 kW	25,0 A	25,0 A	25,0 A	17,0 A			
15 kW	32,0 A ¹⁾	32,0 A ¹⁾	32,0 A ¹⁾	21,8 A			

¹⁾ Dreiphasiger Anschluss erfordert Netzkommutierungs-drossel.

¹⁾ Ein- und zweiphasiger Anschluss erfordert Netzkommutierungs-drossel.

³⁾ Reduzierung der Schaltfrequenz im thermischen Grenzbereich

5.9 ANG 410 (18,5 bis 30,0 kW, 400 V)

Typ					
ANG 410			-27	-29	-31
Baugröße			5		
Ausgang Motorseitig					
Empfohlene Motorwellenleistung	P	kW	18,5	22,0	30,0
Ausgangsstrom	I	A	40,0	45,0	60,0
Langzeitüberlaststrom (60 s)	I	A	60,0	67,5	90,0
Kurzzeitüberlaststrom (1 s)	I	A	80,0	90,0	120,0
Ausgangsspannung	U	V	Maximal Eingangsspannung, dreiphasig		
Schutz	-	-	Kurz- / Erdschlussfest		
Drehfeldfrequenz	f	Hz	0 ... 599,00, je nach Schaltfrequenz		
Schaltfrequenz	f	kHz	2, 4, 8		
Ausgang Bremswiderstand					
min. Bremswiderstand	R	Ω	16		
Empfohlener Bremswiderstand (U _{dBC} = 770 V)	R	Ω	26	22	16
Eingang Netzseitig					
Netzstrom ²⁾	I	A	42,0	50,0	58,0 ¹⁾
Netzspannung	U	V	320 ... 528		
Netzfrequenz	f	Hz	45 ... 66		
Sicherungen	I	A	50		63
UL-Typ 600 VAC RK5	I	A	50		60
Mechanik					
Abmessungen	HxBx T	mm	250x200x260		
Gewicht (ca.)	m	kg	8		
Schutzart	-	-	IP20 (EN60529)		
Anschlussklemmen	A	mm ²	bis 25		
Montageart	-	-	senkrecht		
Umgebungsbedingungen					
Verlustleistung (2 kHz Schaltfrequenz)	P	W	445	535	605
Kühlmitteltemperatur	T _n	°C	0 ... 40 (3K3 DIN IEC 721-3-3)		
Lagerungstemperatur	T _L	°C	-25 ... 55		
Transporttemperatur	T _T	°C	-25 ... 70		
Rel. Luftfeuchte	-	%	15 ... 85; nicht kondensierend		
Ausgangsstrom (Maximaler Strom im kontinuierlichen Betrieb)					
Frequenzrichter Nennleistung	Schaltfrequenz				
	2 kHz	4 kHz	8 kHz		
18,5 kW	40,0 A	40,0 A	40,0 A		
22 kW	45,0 A	45,0 A	45,0 A		
30 kW	60,0 A ¹⁾	60,0 A ¹⁾	60,0 A ¹⁾		

¹⁾ Dreiphasiger Anschluss erfordert Netzkommutierungs-drossel.

²⁾ Netzstrom mit relativer Netzimpedanz $\geq 1\%$ (siehe Kapitel 7 "Elektrische Installation")

³⁾ Maximaler Strom im kontinuierlichen Betrieb

5.10 ANG 410 (37,0 bis 65,0 kW, 400 V)

Typ						
ANG 410			-33	-35	-37	-39
Baugröße			6			
Ausgang Motorseitig						
Empfohlene Motorwellenleistung	P	kW	37,0	45,0	55,0	65,0
Ausgangsstrom	I	A	75,0	90,0	110,0	125,0
Langzeitüberlaststrom (60 s)	I	A	112,5	135,0	165,0	187,5
Kurzzeitüberlaststrom (1 s)	I	A	150,0	180,0	220,0	250,0
Ausgangsspannung	U	V	Maximal Eingangsspannung, dreiphasig			
Schutz	-	-	Kurz- / Erdschlussfest			
Drehfeldfrequenz	f	Hz	0 ... 599,00, je nach Schaltfrequenz			
Schaltfrequenz	f	kHz	2, 4, 8			
Ausgang Bremswiderstand						
min. Bremswiderstand	R	Ω	7,5			
Empfohlener Bremswiderstand ($U_{dBC} = 770 \text{ V}$)	R	Ω	13	11	9	7,5
Eingang Netzseitig						
Netzstrom ²⁾	I	A	87,0	104,0	105,0 ¹⁾	120,0 ¹⁾
Netzspannung	U	V	320 ... 528			
Netzfrequenz	f	Hz	45 ... 66			
Sicherungen	I	A	100	125	125	125
UL-Typ 600 VAC RK5	I	A	100	125	125	125
Mechanik						
Abmessungen	HxBxT	mm	400x275x260			
Gewicht (ca.)	m	kg	20			
Schutzart	-	-	IP20 (EN60529)			
Anschlussklemmen	A	mm ²	bis 70			
Montageart	-	-	Senkrecht			
Umgebungsbedingungen						
Verlustleistung (2 kHz Schaltfrequenz)	P	W	665	830	1080	1255
Ausgangsstrom (Maximaler Strom im kontinuierlichen Betrieb)						
Frequenzrichter Nennleistung	Schaltfrequenz					
	2 kHz	4 kHz	8 kHz			
37 kW	75,0 A	75,0 A	75,0 A			
45 kW	90,0 A	90,0 A	90,0 A			
55 kW	110,0 A ¹⁾	110,0 A ¹⁾	110,0 A ¹⁾			
65 kW	125,0 A ^{1) 3)}	125,0 A ^{1) 3)}	125,0 A ^{1) 3)}			

¹⁾ Dreiphasiger Anschluss erfordert Netzkommutierungs-drossel.

²⁾ Netzstrom mit relativer Netzimpedanz $\geq 1\%$ (siehe Kapitel "Elektrische Installation")

³⁾ Reduzierung der Schaltfrequenz im thermischen Grenzbereich

⁶⁾ Kühlmitteltemperatur bei Flüssigkühlung siehe „Ergänzung zur Betriebsanleitung - Flüssigkühlung“

5.11 ANG 410 (75,0 bis 200,0 kW, 400 V)

Typ									
ANG 410			-43	-45	-47	-49	-51	-53	
Baugröße			7						
Ausgang Motorseitig									
Empfohlene Motorwellenleistung	P	kW	75	90	110	132	160	200 ⁸⁾	
Ausgangsstrom	I	A	150	180	210	250	305	380	
Langzeitüberlaststrom (60 s)	I	A	225	270	315	332	460	570	
Kurzzeitüberlaststrom (1 s)	I	A	270	325	375	375	550	680	
Ausgangsspannung	U	V	Maximal Eingangsspannung, dreiphasig						
Schutz	-	-	Kurz- / Erdschlussfest						
Drehfeldfrequenz	f	Hz	0 ... 599,00, je nach Schaltfrequenz						
Schaltfrequenz	f	kHz	2, 4, 8						
Ausgang Bremswiderstand (extern)									
min. Bremswiderstand	R	Ω	4,5		3,0		2,71	2,17	
Empfohlener Bremswiderstand (U _{DBC} = 770 V)	R	Ω	6,1	5,1	2,7	2,2	2,7	2,2	
Eingang Netzseitig									
Netzstrom ²⁾	I	A	143 ¹⁾	172 ¹⁾	208 ¹⁾	249 ¹⁾	302 ¹⁾	377 ¹⁾	
Netzspannung	U	V	320 ... 528						
Netzfrequenz	f	Hz	45 ... 66						
Sicherungen	I	A	160	200	250	315	400	500	
Sicherungen gem. UL ⁶⁾ Fa. Cooper Bussmann	Typ		FWH-250A	FWH-300A	FWH-350A	FWH-400A	FWH-450A	FWH-500A	
Mechanik									
Abmessungen	HxBxT	mm	510 x 412 x 351						
Gewicht (ca.)	m	kg	45	48			52		
Schutzart	-	-	IP20 (EN60529)						
Anschlussklemmen	A	mm ²	bis 2 x 95				bis 2 x 120		
Montageart	-	-	Senkrecht						
Umgebungsbedingungen									
Verlustleistung (2 kHz Schaltfrequenz)	P	W	1600	1900	2300	2800	3400	4000	
Kühlmitteltemperatur bei Luftkühlung ⁷⁾	T _n	°C	0 ... 40 (3K3 DIN IEC 721-3-3)						

Ausgangsstrom (Maximaler Strom im kontinuierlichen Betrieb)

Frequenzrichter Nennleistung	Schaltfrequenz		
	2 kHz	4 kHz	8 kHz
75 kW	150 A	150 A	150 A
90 kW	180 A	180 A	180 A
110 kW	210 A	210 A	210 A ³⁾
132 kW	250 A	250 A	250 A ³⁾

¹⁾ Dreiphasiger Anschluss erfordert Netzkommutierungs-drossel.

²⁾ Netzstrom mit relativer Netzimpedanz $\geq 1\%$ (siehe Kapitel "Elektrische Installation")

³⁾ Reduzierung der Schaltfrequenz im thermischen Grenzbereich

⁶⁾ Für die UL-konforme Absicherung müssen die jeweils angegebenen Sicherungen der Firma Cooper Bussmann verwendet werden. Andere Sicherungen dürfen für die UL-konforme Absicherung nicht verwendet werden.

⁷⁾ Kühlmitteltemperatur bei Flüssigkühlung siehe "Anwendungshandbuch Flüssigkühlung"



Wassergekühlte Geräte ANG 410-53 der Baugröße 7 erreichen eine Nennleistung von bis zu 200 kW.

5.12 ANG 410 (160,0...400,0 kW, 400 V)

Typ								
ANG 410			-51	-53	-55	-57	-59	-61
Baugröße			8					
Ausgang Motorseitig								
Empfohlene Motorwellenleistung	P	kW	160	200	250	315	355	400
Ausgangsstrom	I	A _{eff.}	305	380	475	595	645	735
Langzeitüberlaststrom (60 s) ¹⁾	I	A _{eff.}	460	570	715	895	970	1100
Kurzzeitüberlaststrom (1 s) ²⁾	I	A _{eff.}	550	685	855	1070	1160	1330
Ausgangsspannung	U	V _{eff.}	Maximal Eingangsspannung, dreiphasig					
Schutz	-	-	Kurz- / Erdschlussfest					
Drehfeldfrequenz	f	Hz	0 ... 599, je nach Schaltfrequenz					
Schaltfrequenz	f	kHz	2, 4 (Werkseinst), 8					
Ausgang Bremswiderstand (extern) ⁵⁾								
min. Bremswiderstand	R	Ω	2,71	2,17	1,20	0,80	0,80	0,80
Empfohlener Bremswiderstand (U _{dBC} = 770 V)	R	Ω	2,7	2,2	1,50	1,00	1,00	1,00
Eingang Netzseitig								
Netzstrom ⁶⁾	I	A	280	350	440	550	620	690
Netzspannung	U	V	320 ... 528					
Netzfrequenz	f	Hz	45 ... 66					
Sicherungen ⁷⁾	I	A	400	500	630	700	800	900
Sicherungen gemäß UL ⁸⁾	Type	170M5	*08 / *58	*10 / *60	*12 / *62	*13 / *63	*14 / *64	*15 / *65
Mechanik								
Abmessungen	HxBxT	mm	1063 x 439 x 375					
Gewicht (ca.)	m	kg	120	120	140	140	140	140
Schutzart	-	-	IP20 (EN60529)					
Anschlussquerschnitt	A	mm ²	bis 2 x 240					
Montageart	-	-	Senkrecht					
Umgebungsbedingungen								
Verlustleistung (2 kHz Schaltfrequenz)	P	W	3800	4500	5600	6300	6850	7900
Kühlmitteltemperatur bei Luftkühlung ¹⁰⁾	T _n	°C	-25 ... 45 (3K3 DIN IEC 60721-3-3)					

Ausgangsstrom (Maximaler Strom im kontinuierlichen Betrieb)

Frequenzumrichter Nennleistung	Schaltfrequenz		
	2 kHz	4 kHz	8 kHz
160 kW	305 A	305 A	305 A
200 kW	380 A	380 A	380 A
250 kW	475 A	475 A	475 A
315 kW	595 A	595 A	595 A
355 kW	645 A	645 A	645 A
400 kW	735 A	735 A	735 A

¹⁾ Leistungsreduzierung bei Drehfrequenzen unter 10 Hz

²⁾ Nur bei Drehfrequenzen über 10 Hz

⁵⁾ Optional ist der Frequenzumrichter dieser Größe ohne internen Bremstransistor erhältlich.

⁶⁾ Bemessungswert bei empfohlener Motorleistung, 400V Netzspannung und Netzinduktivität U_K=4%

⁷⁾ Halbleiter-Sicherungen empfohlen (zum Beispiel Bussmann Typ 170M)

⁸⁾ Für eine UL-konforme Absicherung müssen die angegebenen Cooper Bussmann Sicherungen verwendet werden.

* ist ein Platzhalter für die Montagetypkennzeichnung.

¹⁰⁾ Kühlmitteltemperatur bei Flüssigkühlung siehe "Ergänzung zur Betriebsanleitung - Flüssigkühlung"

5.13 ANG 510 (160,0...400,0 kW, 525 V)

Typ								
ANG 510			-51	-53	-55	-57	-59	-61
Baugröße			8					
Ausgang Motorseitig								
Empfohlene Motorwellenleistung	P	kW	160	200	250	315	355	400
Ausgangsstrom	I	A eff.	230	290	360	450	490	560
Langzeitüberlaststrom (60 s) ¹⁾	I	A eff.	345	435	540	675	735	840
Kurzzeitüberlaststrom (1 s) ²⁾	I	A eff.	420	520	650	810	880	1000
Ausgangsspannung	U	V eff.	Maximal Eingangsspannung, dreiphasig					
Schutz	-	-	Kurz- / Erdschlussfest					
Drehfeldfrequenz	f	Hz	0 ... 599, je nach Schaltfrequenz					
Schaltfrequenz	f	kHz	2, 4 (Werkseinst), 8					
Ausgang Bremswiderstand (extern) ⁵⁾								
min. Bremswiderstand	R	Ω	1,20	1,20	1,20	0,80	0,80	0,80
Empfohlener Bremswiderstand (U _{dBC} = 770 V)	R	Ω	2,70	2,70	2,70	1,50	1,50	1,50
Eingang Netzseitig								
Netzstrom ⁶⁾	I	A	215	270	335	420	470	525
Netzspannung ⁷⁾	U	V	525					
Netzfrequenz	f	Hz	50 (60)					
Sicherungen ⁸⁾	I	A	315	350	450	550	630	700
Mechanik								
Abmessungen	HxBxT	mm	1063 x 439 x 375					
Gewicht (ca.)	m	kg	120	120	140	140	140	140
Schutzart	-	-	IP20 (EN60529)					
Anschlussklemmen	A	mm ²	bis 2 x 240					
Montageart	-	-	Senkrecht					
Umgebungsbedingungen								
Verlustleistung (2 kHz Schaltfrequenz)	P	W	3800	4500	5600	6300	6850	7900
Kühlmitteltemperatur bei Luftkühlung ¹¹⁾	T _n	°C	-25 ... 45 (3K3 DIN IEC 60721-3-3)					

Ausgangsstrom (Maximaler Strom im kontinuierlichen Betrieb)

Frequenzumrichter Nennleistung	Schaltfrequenz		
	2 kHz	4 kHz	8 kHz
160 kW	230 A	230 A	230 A
200 kW	290 A	290 A	290 A
250 kW	360 A	360 A	360 A
315 kW	450 A	450 A	450 A
355 kW	490 A	490 A	490 A
400 kW	560 A	560 A	560 A

¹⁾ Leistungsreduzierung bei Drehfrequenzen unter 10 Hz

²⁾ Nur bei Drehfrequenzen über 10 Hz

⁵⁾ Optional ist der Frequenzumrichter dieser Größe ohne internen Bremstransistor erhältlich.

⁶⁾ Bemessungswert bei empfohlener Motorleistung, 400V Netzspannung und Netzinduktivität U_K=4%

⁷⁾ Beachten Sie, dass zusätzlich zu dem AC 3x525V-Anschluss ein AC 3x400V-Anschluss notwendig ist, siehe Kapitel 7.7 "X13-Anschluss bei ANG 510 und ANG 610".

⁸⁾ Halbleiter-Sicherungen empfohlen (zum Beispiel Busmann Typ 170M)

⁹⁾ Für eine UL-konforme Absicherung müssen die angegebenen Sicherungen verwendet werden.

¹¹⁾ Kühlmitteltemperatur bei Flüssigkühlung siehe "Ergänzung zur Betriebsanleitung - Flüssigkühlung"

5.14 ANG 610 (160,0...400,0 kW, 690 V)

Typ								
ANG 610			-51	-53	-55	-57	-59	-61
Baugröße			8					
Ausgang Motorseitig								
Empfohlene Motorwellenleistung	P	kW	160	200	250	315	355	400
Ausgangsstrom	I	A _{eff.}	180	230	280	350	400	450
Langzeitüberlaststrom (60 s) ¹⁾	I	A _{eff.}	270	350	420	530	600	675
Kurzzeitüberlaststrom (1 s) ²⁾	I	A _{eff.}	330	420	510	630	720	750
Ausgangsspannung	U	V _{eff.}	Maximal Eingangsspannung, dreiphasig					
Schutz	-	-	Kurz- / Erdschlussfest					
Drehfeldfrequenz	f	Hz	0 ... 599, je nach Schaltfrequenz					
Schaltfrequenz	f	kHz	2, 4 (Werkseinst), 8					
Ausgang Bremswiderstand (extern) ⁵⁾								
min. Bremswiderstand	R	Ω	3,00	3,00	3,00	1,80	1,80	1,80
Empfohlener Bremswiderstand (U _{abc} = 770 V)	R	Ω	5,00	5,00	5,00	3,00	3,00	3,00
Eingang Netzseitig								
Netzstrom ⁶⁾	I	A	160	200	250	320	360	410
Netzspannung ⁷⁾	U	V	690 (für UL reduziert 600)					
Netzfrequenz	f	Hz	50 (60)					
Sicherungen ⁸⁾	I	A	250	315	350	450	500	550
Mechanik								
Abmessungen	HxBxT	mm	1063 x 439 x 375					
Gewicht (ca.)	m	kg	120	120	140	140	140	140
Schutzart	-	-	IP20 (EN60529)					
Anschlussklemmen	A	mm ²	bis 2 x 240					
Montageart	-	-	Senkrecht					
Umgebungsbedingungen								
Verlustleistung (2 kHz Schaltfrequenz)	P	W	3200	3950	4500	5500	6250	6900
Kühlmitteltemperatur bei Luftkühlung ¹¹⁾	T _n	°C	-25 ... 45 (3K3 DIN IEC 721-3-3)					

Ausgangsstrom (Maximaler Strom im kontinuierlichen Betrieb)

Frequenzrichter Nennleistung	Schaltfrequenz		
	2 kHz	4 kHz	8 kHz
160 kW	180 A	180 A	180 A
200 kW	230 A	230 A	230 A
250 kW	280 A	280 A	280 A
315 kW	350 A	350 A	350 A
355 kW	400 A	400 A	400 A
400 kW	450 A	436 A	410 A

¹⁾ Leistungsreduzierung bei Drehfrequenzen unter 15 Hz

²⁾ Nur bei Drehfrequenzen über 15 Hz

⁵⁾ Optional ist der Frequenzrichter dieser Größe ohne internen Bremstransistor erhältlich

⁶⁾ Bemessungswert bei empfohlener Motorleistung, 400V Netzspannung und Netzinduktivität U_K=4%

⁷⁾ Beachten Sie, dass zusätzlich zu dem AC 3x690V-Anschluss ein AC 3x400V-Anschluss notwendig ist, siehe Kapitel 7.7 "X13-Anschluss bei ANG 510 und ANG 610".

⁸⁾ Halbleiter-Sicherungen empfohlen (zum Beispiel Bussmann Typ 170M)

⁹⁾ Für eine UL-konforme Absicherung müssen die angegebenen Sicherungen verwendet werden.

¹¹⁾ Kühlmitteltemperatur bei Flüssigkühlung siehe "Ergänzung zur Betriebsanleitung - Flüssigkühlung"

5.15 Betriebsdiagramme

Die technischen Daten der Frequenzumrichter beziehen sich auf den Nennpunkt, welcher für ein weites Anwendungsspektrum gewählt wurde. Eine funktionssichere und wirtschaftliche Dimensionierung (Derating) der Frequenzumrichter ist über die nachfolgenden Diagramme möglich.

Aufstellungshöhe

Leistungsreduzierung (Derating);
5%/1000m oberhalb 1000m ü. NN;
 $h_{max}=4000m$

max. Kühlmitteltemperatur;
3,3°C/1000m oberhalb 1000m ü. NN

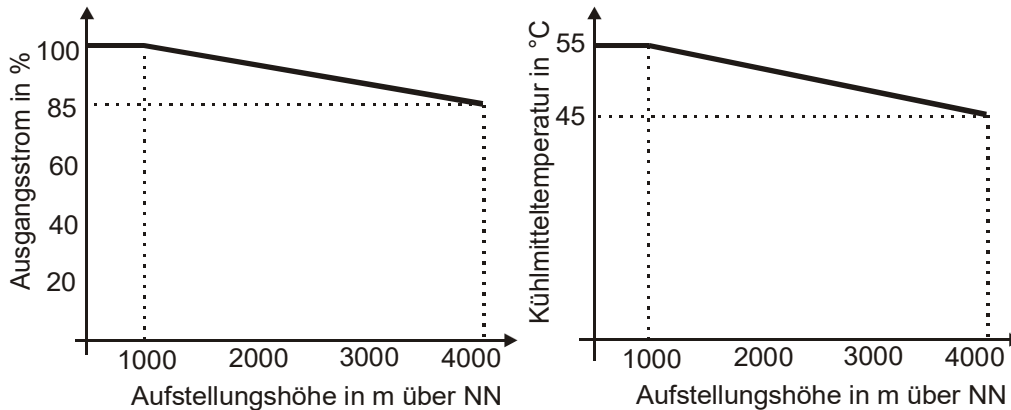

Kühlmitteltemperatur

Leistungsreduzierung (Derating);
2,5 %/K oberhalb 40 °C; $T_{max} = 55 °C$

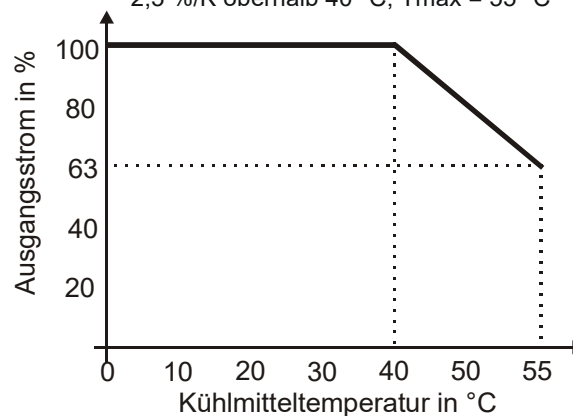

Netzspannung

Reduzierung des Ausgangsstroms bei konstanter Ausgangsleistung (Derating);
0,22 %/V oberhalb 400 V; $U_{max} = 480 V$

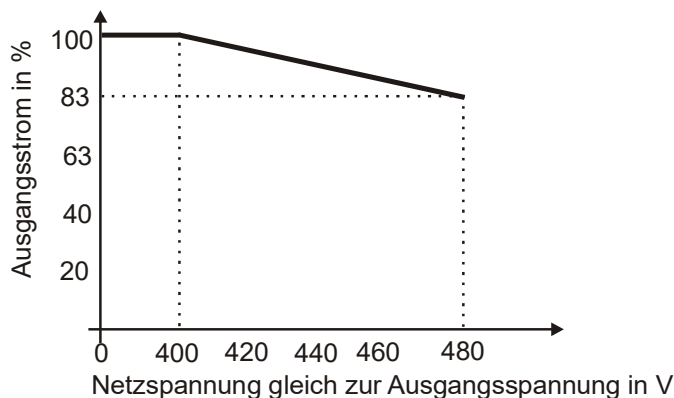

6 Mechanische Installation

Die Frequenzumrichter in der Schutzart IP20 sind standardmäßig für den Einbau in den Schaltschrank und die ortsfeste Aufstellung vorgesehen.

Neben der in dieser Betriebsanleitung beschriebenen Standardinstallationsvariante mit Luftkühlung sind weitere Installationsvarianten verfügbar:

- Durchsteckmontage für die Baugrößen 1 bis 8, siehe "Installationsanleitung – Durchsteckmontage"
- ColdPlate für die Baugrößen 1 bis 5, siehe "Installationsanleitung - ColdPlate"
- Flüssigkühlung für die Baugrößen 6 bis 8, siehe "Ergänzung zur Betriebsanleitung - Flüssigkühlung".

Bei der Montage die Installations- und Sicherheitshinweise sowie die Gerätespezifikation beachten.

WARNUNG



Unsachgemäße Handhabung des Geräts kann schwere Körperverletzungen oder erhebliche Sachschäden zur Folge haben.

- Zur Vermeidung von schweren Körperverletzungen oder erheblichen Sachschäden dürfen nur qualifizierte Personen am Gerät arbeiten.

WARNUNG



Kurzschlussgefahr und Feuergefahr

Der Frequenzumrichter erfüllt die Schutzart IP20 nur bei ordnungsgemäß aufgesteckten Abdeckungen, Bauteilen und Anschlussklemmen.

- Bei der Montage dürfen keine Fremdkörper (zum Beispiel Späne, Staub, Draht, Schrauben, Werkzeug) in das Innere des Frequenzumrichters gelangen. Andernfalls bestehen Kurzschlussgefahr und Feuergefahr.
- Eine Einbaulage über Kopf oder waagrecht ist unzulässig.



Bei Geräten mit Flüssigkühlung sind nach der mechanischen Installation die Kühlmittelleitungen anzuschließen. Beachten Sie hierzu "Ergänzung zur Betriebsanleitung - Flüssigkühlung".

6.1 Luftzirkulation

VORSICHT



Kurzschlussgefahr und Feuergefahr

Unzureichende Kühlluftzirkulation könnte erhebliche Sachschäden und mittelbar auch Körperverletzungen zur Folge haben.

- Die Geräte mit ausreichendem Freiraum montieren, so dass die Kühlluft ungehindert zirkulieren kann.
- Verschmutzung durch Fette und Luftverschmutzung durch Staub, aggressive Gase etc. vermeiden.
- Ansaug- und Austrittsöffnungen der Lüfter dürfen nicht abgedeckt sein.

Bei Luftkühlung

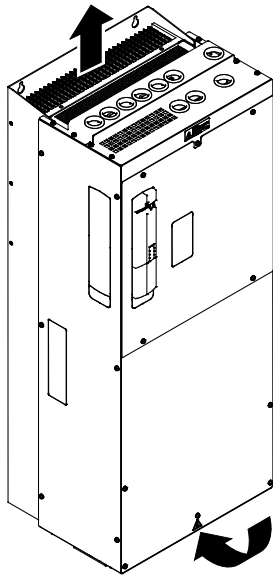

Zur Kühlung luftgekühlter Frequenzumrichter wird Luft durch Öffnungen in der Bodenplatte angesaugt. Die von unten kommende Luft erwärmt sich und strömt durch Öffnungen in der Gehäuseoberseite wieder aus. Die Abbildung veranschaulicht den Luftstrom von unten am Beispiel eines Frequenzumrichters der Baugröße 8.

6.2 Baugrößen 1 und 2

Die Montage erfolgt mit den Standardbefestigungen in senkrechter Einbaulage auf der Montageplatte.

Die folgende Abbildung zeigt die verschiedenen Möglichkeiten der Befestigung.

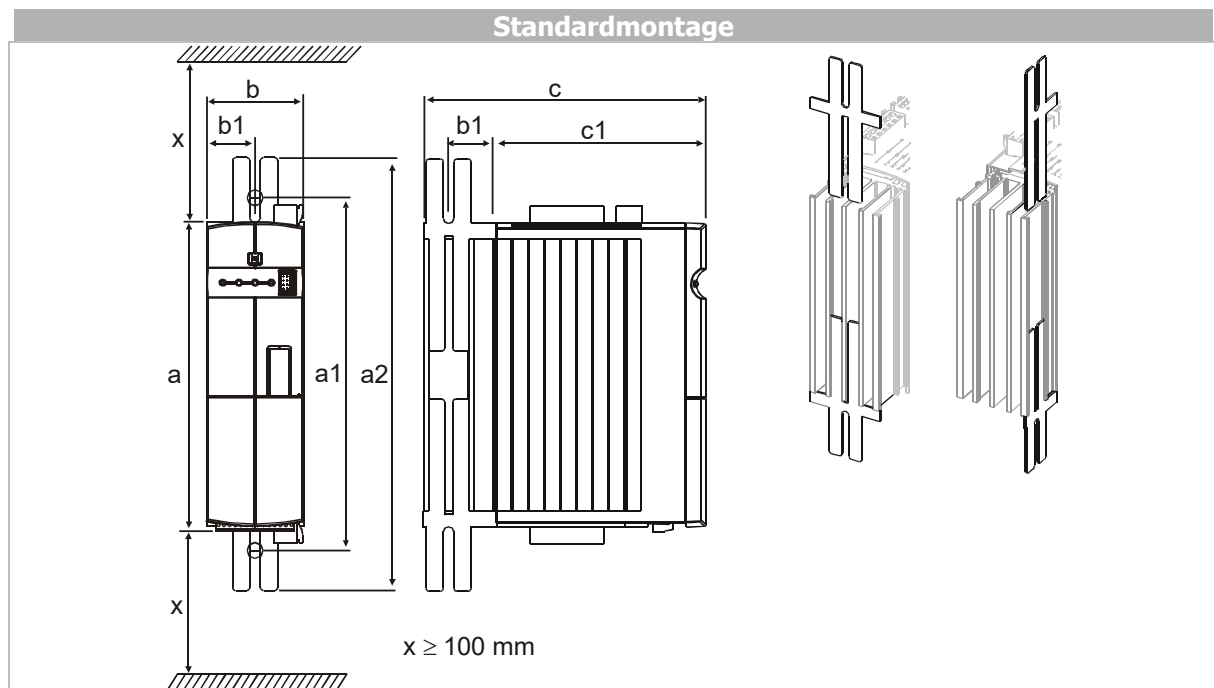

Die Montage erfolgt durch Einschieben der langen Seite des Befestigungsblechs in den Kühlkörper und Verschrauben mit der Montageplatte (Drehmoment 10 Nm, Schrauben M6, Festigkeit 8.8).

Die Abmessungen und Montagemaße entsprechen dem Standardgerät ohne optionale Komponenten in Millimeter.

		Abmessungen [mm]			Montagemaß [mm]			
ANG		a	b	c	a1	a2	b1	c1
210/410	BG1	190	60	178	210...218	230	30	133
	BG2	250	60	178	270...274	286	30	133

6.3 Baugrößen 3 und 4

Die Montage erfolgt mit den Standardbefestigungen in senkrechter Einbaulage auf der Montageplatte. Die folgende Abbildung zeigt die Standardbefestigung.

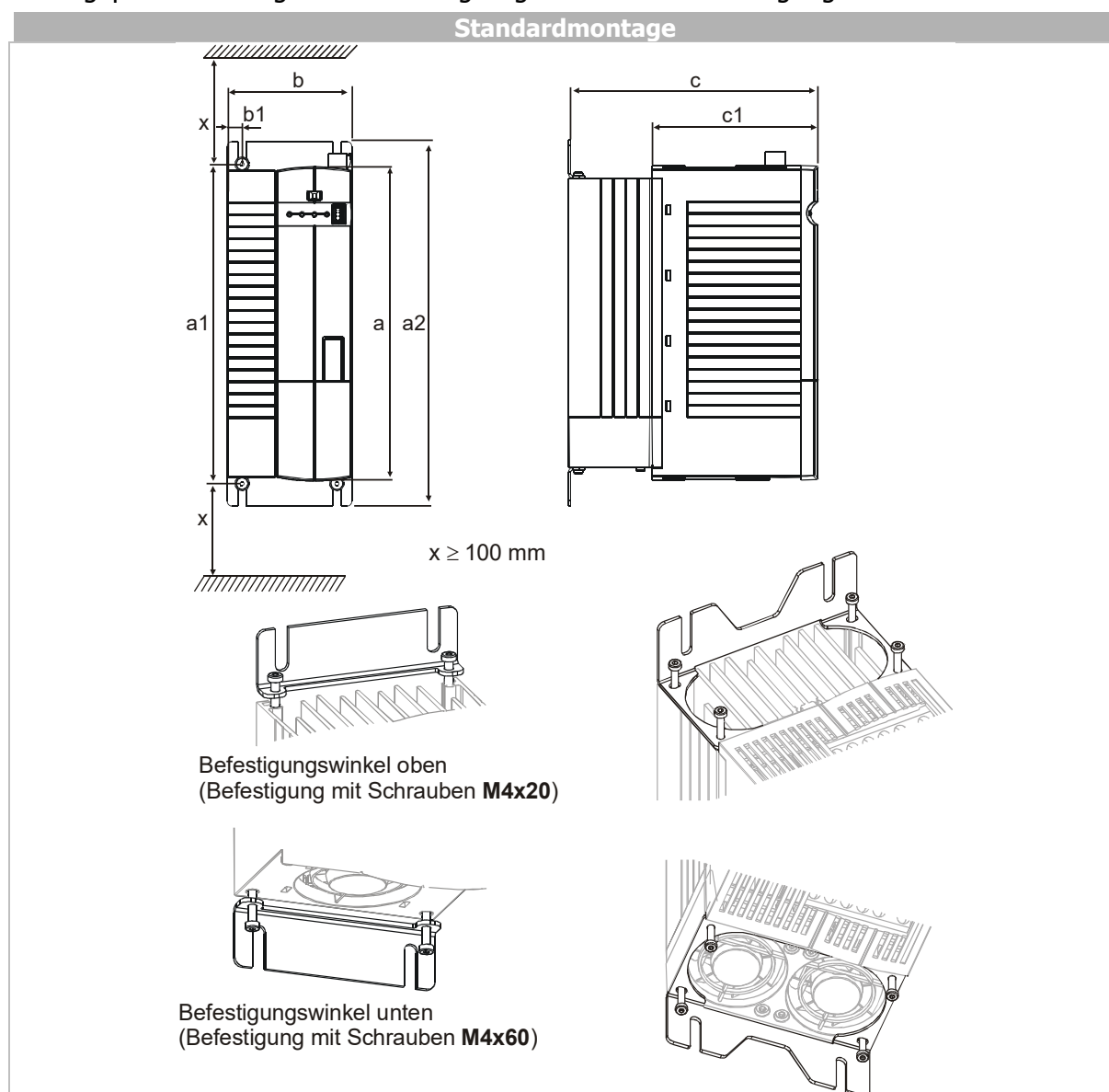

Die Montage erfolgt durch Verschrauben der beiden Befestigungswinkel mit dem Kühlkörper des Frequenzumrichters (Drehmoment: 3 Nm) und der Montageplatte (Drehmoment 10 Nm, Schrauben M6, Festigkeit 8.8).

Die Frequenzumrichter werden mit Befestigungswinkeln geliefert, die mit vier Gewindeformenden Schrauben befestigt werden. Die Abmessungen und Montagemaße entsprechen dem Standardgerät ohne optionale Komponenten in Millimeter.

		Abmessungen [mm]			Montagemaß [mm]			
ANG		a	b	c	a1	a2	b1	c1
210/410	BG3	250	100	200	270 ... 290	315	12	133
	BG4	250	125	200	270 ... 290	315	17,5	133

6.4 Baugröße 5

Die Montage erfolgt mit den Standardbefestigungen in senkrechter Einbaulage auf der Montageplatte. Die folgende Abbildung zeigt die Standardbefestigung.

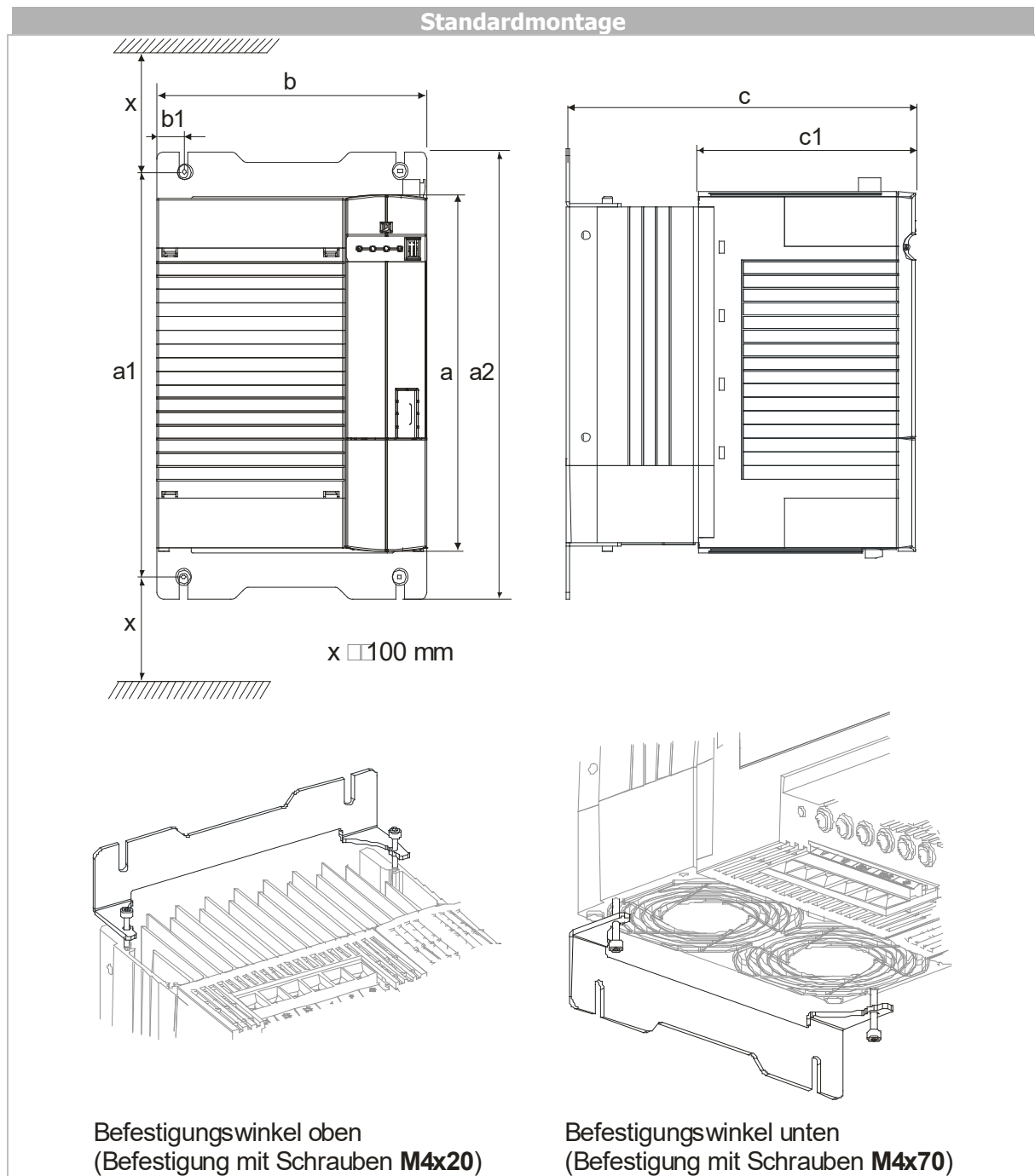

Die Montage erfolgt durch Verschrauben der beiden Befestigungswinkel mit dem Kühlkörper des Frequenzumrichters (Drehmoment: 3 Nm) und der Montageplatte (Drehmoment 10 Nm, Schrauben M6, Festigkeit 8.8).

Die Frequenzumrichter werden mit Befestigungswinkeln geliefert, die mit vier gewindeformenden Schrauben befestigt werden. Die Abmessungen und Montagemaße entsprechen dem Standardgerät ohne optionale Komponenten in Millimeter.

		Abmessungen [mm]			Montagemaß [mm]			
ANG		a	b	c	a1	a2	b1	c1
410	BG5	250	200	260	270 ... 290	315	20	160

6.5 Baugröße 6



Zur mechanischen Installation flüssiggekühlter Frequenzumrichter der Baugröße 6 siehe "Anwendungshandbuch Flüssigkühlung".

Die Montage erfolgt mit den Standardbefestigungen in senkrechter Einbaulage auf der Montageplatte. Die folgende Abbildung zeigt die Standardbefestigung.

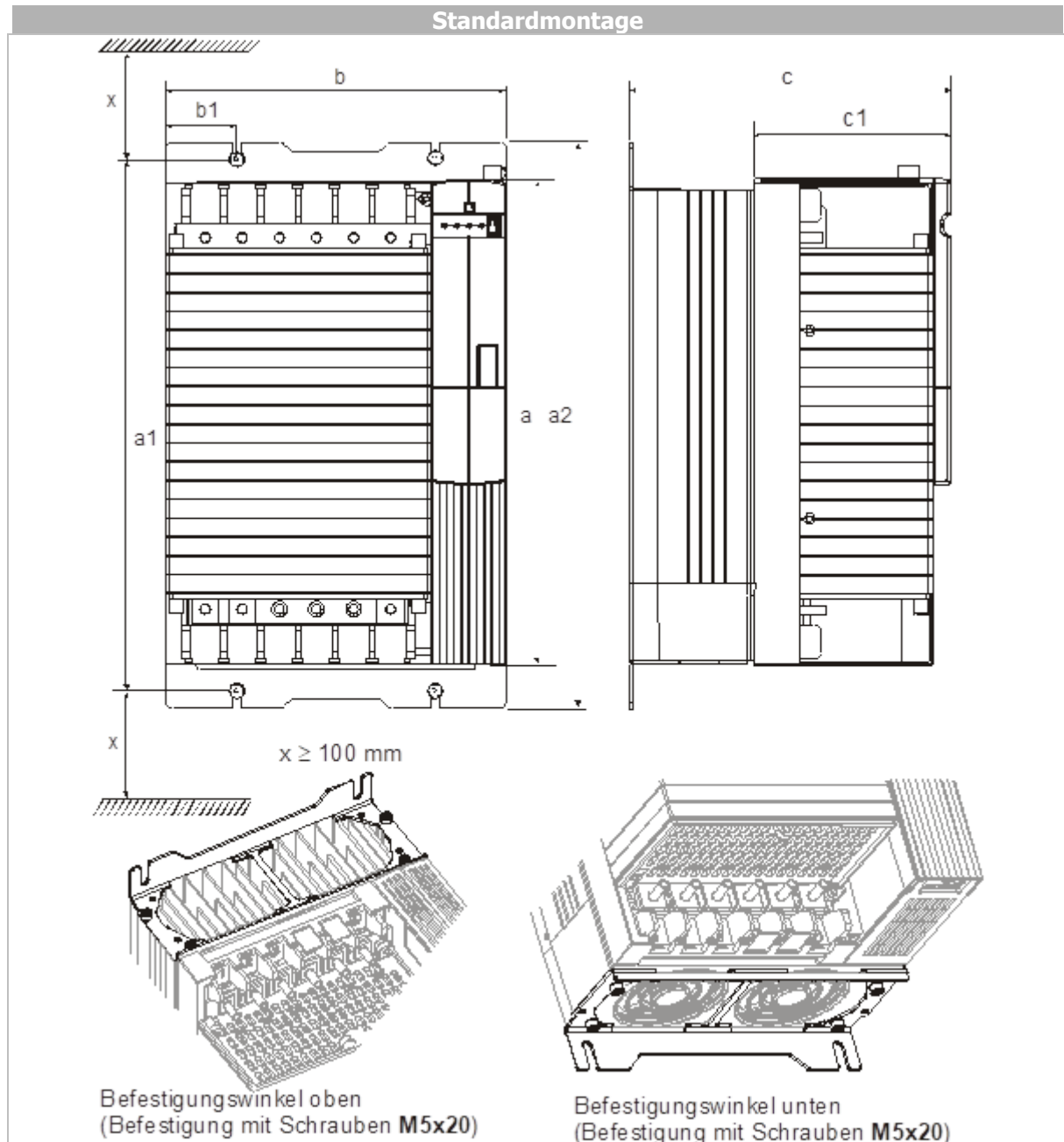

Die Montage erfolgt durch Verschrauben der beiden Befestigungswinkel mit dem Kühlkörper des Frequenzumrichters (Drehmoment: 5,5 Nm) und der Montageplatte (Drehmoment 23 Nm, Schrauben M8, Festigkeit 8.8).

Die Frequenzumrichter werden mit Befestigungswinkeln geliefert, die mit vier gewindeformenden Schrauben befestigt werden. Die Abmessungen und Montagemaße entsprechen dem Standardgerät ohne optionale Komponenten in Millimeter.

		Abmessungen [mm]			Montagemaß [mm]			
ANG		a	b	c	a1	a2	b1	c1
410	BG6	400	275	260	425 ... 445	470	20	160

6.6 Baugröße 7



Die Abbildungen zeigen beispielhaft die Montage für luftgekühlte Frequenzumrichter. Maße und Befestigungselemente entsprechen denen für flüssiggekühlte Geräte der Baugröße 7.

Die Montage erfolgt in senkrechter Einbaulage auf der Montageplatte. Die folgende Abbildung zeigt die Standardbefestigung.

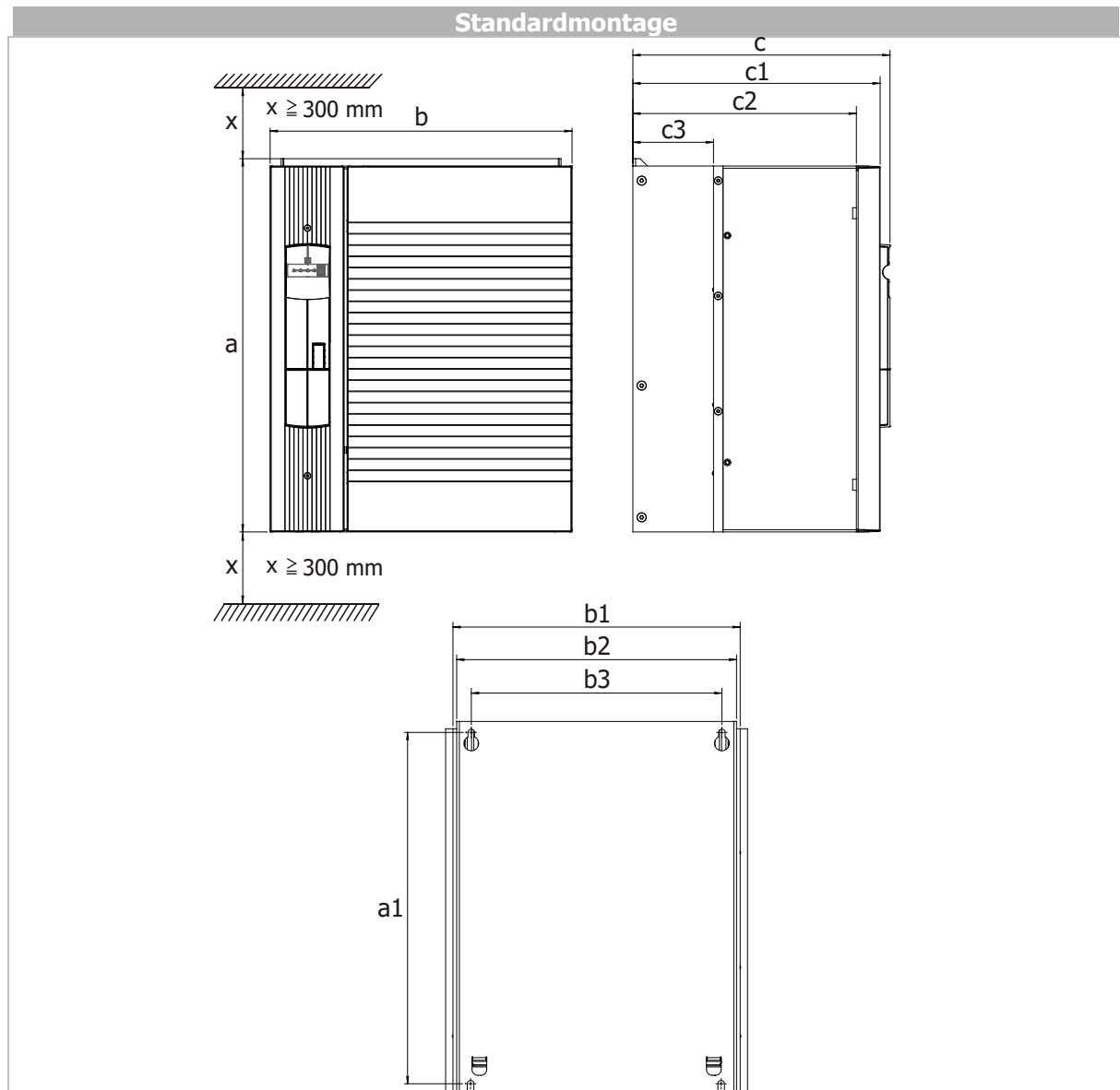

Der Durchmesser der Befestigungslöcher beträgt 9 mm.

Die Montage erfolgt durch Verschrauben der Kühlkörperrückwand vom Frequenzumrichter mit der Montageplatte (Drehmoment 23 Nm, Schrauben M8, Festigkeit 8.8).

Die Abmessungen und Montagemaße entsprechen dem Standardgerät ohne optionale Komponenten in Millimeter.

		Abmessungen [mm]			Montagemaß [mm]						
ANG		a	b	c	a1	b1	b2	b3	c1	c2	c3
410	BG7	510	412	351	480	392	382	342	338	305	110

6.7 Baugröße 8



Die Abbildungen zeigen beispielhaft die Montage für luftgekühlte Frequenzumrichter. Maße und Befestigungselemente entsprechen denen für flüssiggekühlte Geräte der Baugröße 8.

Die Montage erfolgt in senkrechter Einbaulage auf der Montageplatte. Die folgende Abbildung zeigt die Standardbefestigung.

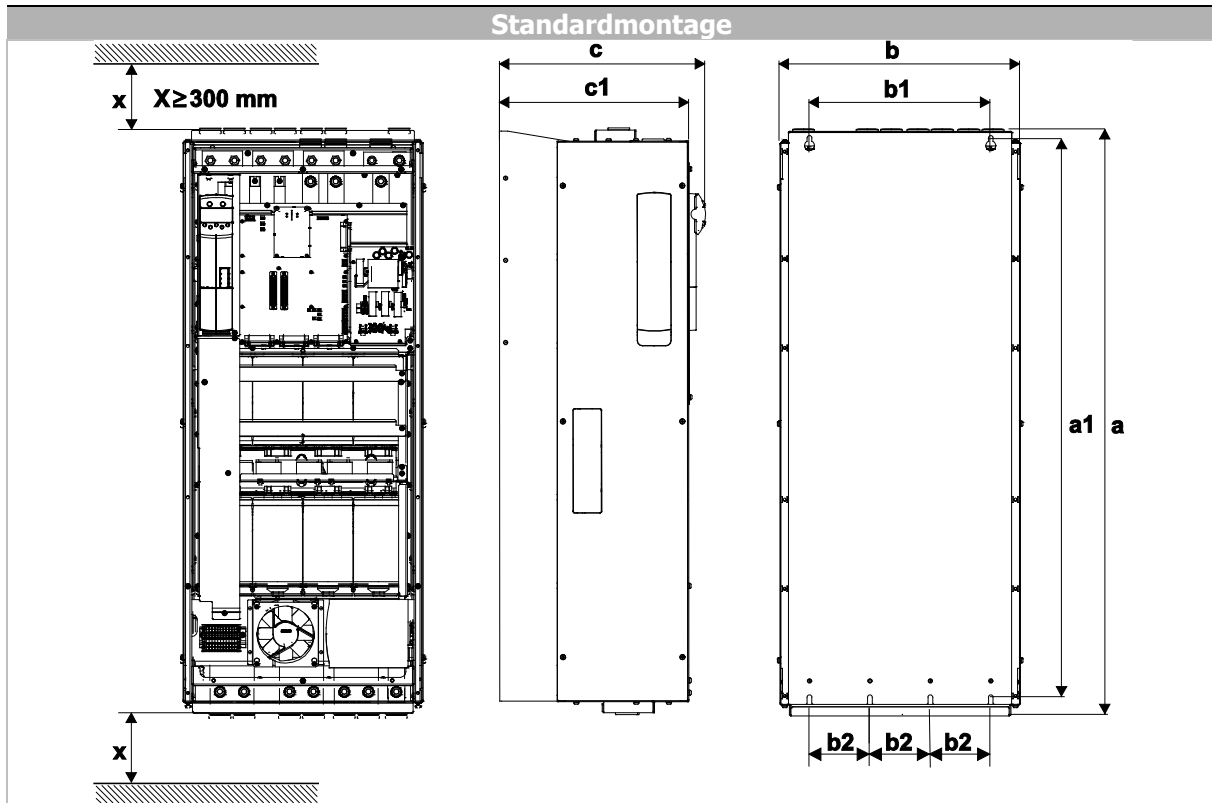

Der Durchmesser der Befestigungslöcher beträgt 9 mm. Kühlkörperrückwand vom Frequenzumrichter mit der Montageplatte verschrauben (Drehmoment 23 Nm, Schrauben M8, Festigkeit 8.8).

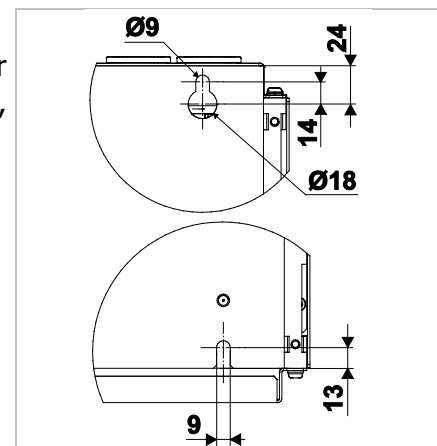

Abmessungen in mm		Montagemaß in mm						
ANG		a	b	c	a1	b1	b2	c1
410	BG8	1067	439	376	1097	330	110	345
510								
610								

7 Elektrische Installation



WARNUNG

Gefährliche Spannung!

Die Netz-, Gleichspannungs- und Motorklemmen können nach der Freischaltung des Frequenzumrichters gefährliche Spannungen führen. Erst wenn die Zwischenkreiskondensatoren entladen sind, darf am Gerät gearbeitet werden.

Die Wartezeit beträgt bei

- Baugrößen 1 bis 7 mindestens 3 Minuten
- der Baugröße 8 mindestens 10 (je nach Bauzustand bis zu 25) Minuten nach Ausschalten. Jeweils gültige Wartezeiten sind auf dem Gerät angegeben.
- Die elektrische Installation muss von qualifizierten Elektrofachkräften gemäß den allgemeinen und regionalen Sicherheits- und Installationsvorschriften ausgeführt werden.
- Die Dokumentation und die Gerätespezifikation bei der Installation beachten.
- Vor Montage- und Anschlussarbeiten den Frequenzumrichter spannungslos schalten.
- Die Spannungsfreiheit prüfen.
- Keine ungeeignete Spannungsquelle anschließen. Die Nennspannung des Frequenzumrichters muss mit der Versorgungsspannung übereinstimmen.
- Der Frequenzumrichter muss mit Erdpotential verbunden sein.
- Wenn die Spannungsversorgung eingeschaltet ist, dürfen keine Abdeckungen des Frequenzumrichters entfernt werden.

Der Schutz der Anschlussleitungen muss extern unter Beachtung der maximalen Spannungs- und Stromwerte der Sicherungen hergestellt werden. Die Netzsicherungen und Leitungsquerschnitte sind gemäß EN 60204-1, bzw. nach DIN VDE 0298 Teil 4 für den Nennbetriebspunkt des Frequenzumrichters auszulegen. Gemäß UL/CSA ist der Frequenzumrichter geeignet für den Betrieb an einem Versorgungsnetz von maximal 480 VAC, das einen symmetrischen Strom von höchstens 5000 A Effektivwert liefert, wenn er mit Sicherungen der Klasse RK5 geschützt ist. Verwenden Sie nur Kupferleitungen mit einem Temperaturbereich von 60 / 75 °C.

Die Frequenzumrichter fachgerecht mit dem Erdpotential großflächig und gut leitend verbinden. Der Ableitstrom der Frequenzumrichter kann größer als AC 3,5 mA oder DC 10 mA sein. Entsprechend der Norm EN 61800-5-1 muss ein fester Anschluss vorgesehen werden. Der zur Erdung der Montagefläche notwendige Schutzleiterquerschnitt muss entsprechend zur Gerätegröße gewählt werden. Der Querschnitt muss in diesen Anwendungen dem empfohlenen Leitungsquerschnitt entsprechen.

VORSICHT



Die Schutzart IP20 wird nur mit aufgesteckten Klemmen und ordnungsgemäß montierten Abdeckungen erreicht.

Neben der in dieser Betriebsanleitung beschriebenen Standardanschlussart sind besondere Anschlussarten möglich:

- Parallelschaltung (siehe "Anwendungshandbuch – Parallelschaltung")
- DC-Einspeisung (Bei Fragen hierzu wenden Sie sich an den BONFIGLIOLI Kunden-Service.)

HINWEIS

Bei den Geräten ANG 510 und ANG 610 der Baugröße 8 erfordert die DC-Einspeisung für die Funktion der Kühlung ein Umklemmen am Netzteil. Bitte halten Sie hierzu Rücksprache mit dem BONFIGLIOLI Kunden-Service.

Anschlussbedingungen

- Der Frequenzumrichter ist gemäß den technischen Daten zum Anschluss an das öffentliche bzw. industrielle Versorgungsnetz geeignet. Ist die Transformatorleistung des Versorgungsnetzes ≤ 500 kVA, ist für die in den technischen Daten gekennzeichneten Frequenzumrichter eine Netzkommütierungs-drossel notwendig. Die weiteren Frequenzumrichter sind bei einer relativen Netzimpedanz $\geq 1\%$ für den Anschluss ohne Netzkommütierungs-drossel geeignet.
- Der Anschluss an das öffentliche Stromversorgungsnetz ohne weitere Maßnahmen ist gemäß den Bestimmungen der Norm EN 61000-3-2 zu prüfen. Die Frequenzumrichter $\leq 9,2$ kW mit integriertem EMV-Filter erfüllen die Emissionsgrenzwerte gemäß der Produktnorm EN 61800-3 bis zu einer Motorleitungslänge von 10 m ohne zusätzliche Maßnahmen. Erhöhte Anforderungen an den Anwendungsbereich des Frequenzumrichters können durch optionale Komponenten erfüllt werden. Kommutierungs-drossel und Funkentstörfilter sind für die Gerätereihe optional erhältlich.
- Der Betrieb am ungeerdeten Netz (IT-Netz) ist nach Trennen der Y-Kondensatoren im Geräteinneren zulässig. Zum Trennen der Y-Kondensatoren halten Sie bitte Rücksprache mit BONFIGLIOLI.
- Der störungsfreie Betrieb mit Fehlerstrom-Schutzeinrichtung ist bei einem Auslösestrom ≥ 30 mA gewährleistet, wenn folgende Punkte beachtet werden
 - Einphasiger Netzanschluss (L1/N) Pulsstromsensitive und wechselstromsensitive FI-Schutzeinrichtungen (Typ A nach EN 61800-5-1)
 - Zweiphasiger Netzanschluss (L1/L2) oder dreiphasiger Netzanschluss (L1/L2/L3) Allstromsensitive FI-Schutzeinrichtungen (Typ B nach EN 61800-5-1)
 - Die FI-Schutzeinrichtung schützt einen Frequenzumrichter mit Ableitstrom-reduziertem Filter oder ohne Funkentstörfilter.
 - Die Länge der abgeschirmten Motorleitung ist ≤ 10 m und es sind keine zusätzlichen kapazitiven Komponenten zwischen den Netz- oder Motorleitungen und PE vorhanden.



WARNUNG

Bitte beachten Sie gemäß EN61800-5-1: Dieses Produkt kann einen Gleichstrom im Schutzerdungsleiter verursachen. Wo für den Schutz im Falle einer direkten oder indirekten Berührung eine Fehlerstrom-Schutzeinrichtung (RCD) oder ein Fehlerstrom-Überwachungsgerät (RCM) verwendet wird, ist auf der Stromversorgungsseite dieses Produktes nur ein RCD oder RCM vom Typ B zulässig.

- Die verwendeten Sicherungen sind applikationsabhängig auszulegen. Die Sicherungsempfehlungen in den Technischen Daten gelten für den dauerhaften Nennbetrieb ohne Überlasten.

7.1 EMV – Hinweise

Die Frequenzumrichter sind entsprechend den Anforderungen und Grenzwerten der Produktnorm EN 61800-3 mit einer Störfestigkeit (EMI) für den Betrieb in industriellen Anwendungen ausgelegt. Die elektromagnetische Störbeeinflussung muss durch eine fachgerechte Installation und Beachtung der spezifischen Produkthinweise vermieden werden.

Maßnahmen

- Frequenzumrichter und Kommutierungs-drossel flächig auf einer metallischen Montageplatte – idealerweise verzinkt, nicht lackiert – montieren.
- Auf einen guten Potentialausgleich innerhalb des Systems oder der Anlage achten. Anlagenteile wie Schaltschränke, Stellpulte, Maschinengestelle etc. mit PE - Leitungen flächig und gut leitend verbinden.
- Den Schirm der Leitungen beidseitig großflächig und gut leitend mit Erde verbinden (Schirmschelle). Schirmschellen für die Schirmung der Leitungen nah am Gerät montieren.
- Den Frequenzumrichter, die Kommutierungs-drossel, externe Filter und weitere Komponenten über kurze Leitungen mit einem Erdungspunkt verbinden.
- Unnötige Leitungslängen und die frei schwebende Verlegung bei der Installation vermeiden.
- Schütze, Relais und Magnetventile im Schaltschrank mit geeigneten Entstörkomponenten versehen.

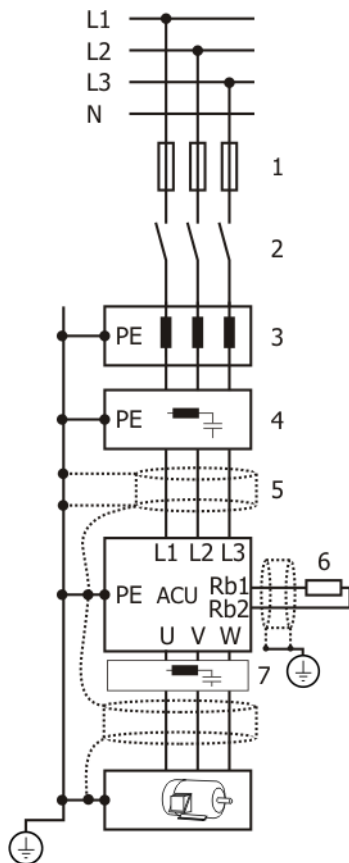

- 1 Sicherung
- 2 Leistungsschalter
- 3 Netzdrossel (optional)
- 4 Eingangsfiler (optional)
- 5 Leitungsschirmung
- 6 Bremswiderstand (optional)
- 7 Ausgangsfiler (optional)

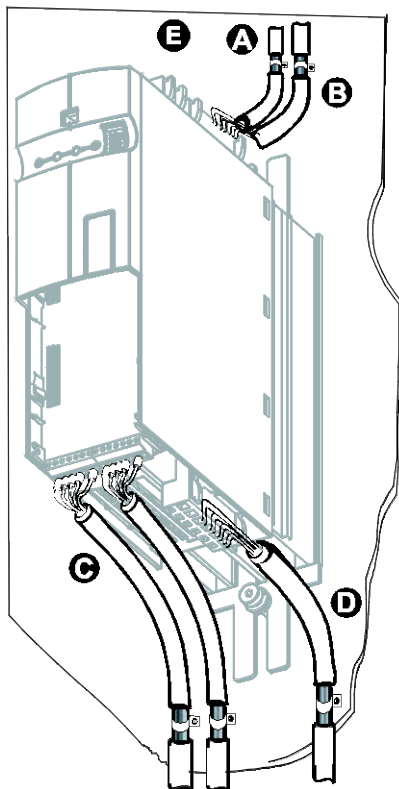

A Netzanschluss

Die Netzzuleitung kann beliebig lang sein, jedoch getrennt von Steuer-, Daten- und der Motorleitung verlegen.

B Zwischenkreisanschluss

Die Frequenzumrichter mit demselben Netzpotential oder mit einer gemeinsamen Gleichspannungsquelle verbinden. Leitungslängen >300 mm schirmen und beidseitig mit der Montageplatte verbinden.

C Steueranschluss

Verlegen Sie die Steuer- und Signalleitungen räumlich getrennt von den Leistungsleitungen. Analoge Signalleitungen einseitig mit dem Schirmpotential verbinden. Verlegen Sie Geberleitungen getrennt von Motorleitungen.

D Motor- und Bremswiderstand

Die geschirmte Motorleitung am Motor mit einer metallischen PG-Verschraubung und am Frequenzumrichter durch eine geeignete Schirmschelle gut leitend mit Erdpotential verbinden. Die Signalleitung zur Überwachung der Motortemperatur von der Motorleitung getrennt verlegen. Den Schirm dieser Leitung beidseitig auflegen. Bei Einsatz eines Bremswiderstandes dessen Anschlussleitung ebenfalls schirmen und den Schirm beidseitig auflegen.

E Relais

Das Relais ermöglicht den Betrieb von stromintensiven Signalen.

Netzdrossel

Netzdrosseln reduzieren Netzoberschwingungen und die Blindleistung. Zusätzlich ist eine Erhöhung der Lebensdauer des Frequenzumrichters möglich. Bei Einsatz einer Netzdrossel muss berücksichtigt werden, dass diese die maximale Ausgangsspannung des Frequenzumrichters senken.

Die Netzdrossel muss zwischen Netzanschluss und Eingangsfilter installiert werden.

Eingangsfilter

Eingangsfilter reduzieren leitungsgebundene hochfrequente Funkstörspannungen.

Das Eingangsfilter muss netzseitig vor dem Frequenzumrichter installiert werden.



VORSICHT

Die Frequenzumrichter erfüllen die Anforderungen der Niederspannungsrichtlinie 2014/35/EU und der EMV-Richtlinie 2014/30/EU. Die EMV-Produktnorm DIN EN 61800-3 bezieht sich auf das Antriebssystem. Die Dokumentation gibt Hinweise, wie die anzuwendenden Normen erfüllt werden können, wenn der Frequenzumrichter eine Komponente des Antriebssystems ist. Die Konformitätserklärung ist vom Errichter des Antriebssystems zu erbringen.

7.2 Blockschaltbild

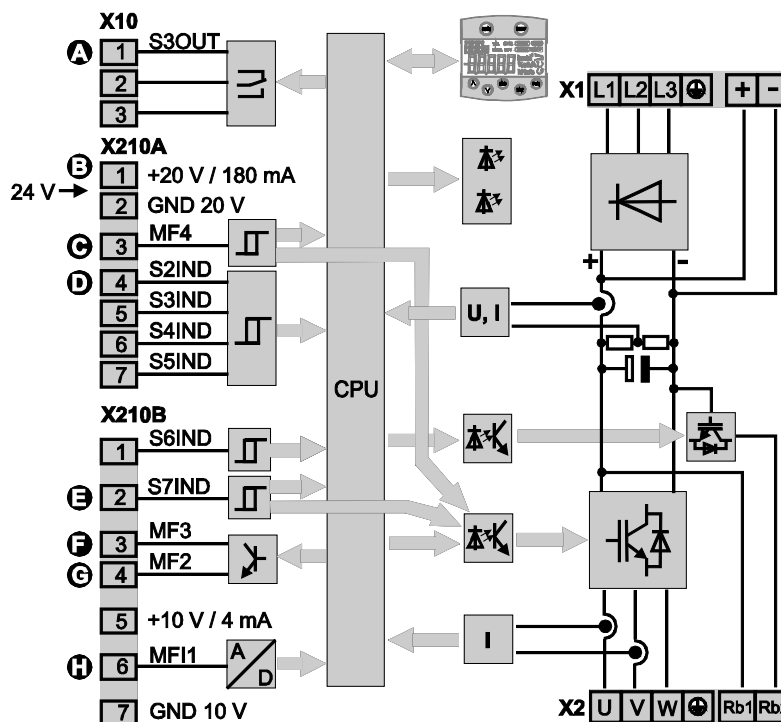

A	Relaisanschluss S3OUT
Wechslerkontakt, Ansprechzeit ca. 40 ms, Schließer AC 5 A / 240 V, DC 5 A (ohmsch) / 24 V Öffner AC 3 A / 240 V, DC 1 A (ohmsch) / 24 V	
B	Spannungsausgang/-eingang
Bidirektional, DC 20 V Spannungsausgang (Imax=130 mA) oder Eingang für externe Spannungsversorgung DC 24 V ±10%	
C	Digitaleingang MF4/STOA

Digitalsignal, STOA (1. Abschaltpfad für die Sicherheitsfunktion STO – „Sicher abgeschaltetes Moment“), Ansprechzeit ca. 10 ms (Ein), 10 µs (Aus), Umax = DC 30 V, 10 mA bei DC 24 V, SPS-kompatibel	
D	Digitaleingänge S2IND ... S6IND
Digitalsignal Ansprechzeit ca. 2 ms, Umax = DC 30 V, 10 mA bei DC 24 V, SPS-kompatibel, Frequenzsignal DC 8...30 V, 10 mA bei DC 24 V, fmax = 150 kHz	
E	Digitaleingang S7IND/STOB
Digitalsignal, STOB (2. Abschaltpfad für die Sicherheitsfunktion STO – „Sicher abgeschaltetes Moment“), Ansprechzeit ca. 10 ms (Ein), 10 µs (Aus), Umax = DC 30 V, 10 mA bei DC 24 V, SPS-kompatibel	
F	Digitalein-/ausgang MF3
Low-Signal DC 0 V ... 3 V, High-Signal DC 12 V ... 30 V, Max. Ausgangsstrom 50 mA, SPS-kompatibel	
G	Multifunktionsausgang MF2
Digitaleingang Low-Signal DC 0 V... 3 V, High-Signal DC 12 V ... 30 V, max. Ausgangsstrom 50 mA, SPS-kompatibel Digitalausgang Low-Signal DC 0 V... 3 V, High-Signal DC 12 V ... 30 V, SPS-kompatibel Analogausgang DC 19 ... 28 V, max. Ausgangsstrom 50 mA, Pulsweiten-moduliert (fPWM= 116 Hz), Frequenzsignal Ausgangsspannung DC 0 V ... 24 V, max. Ausgangsstrom 40 mA, max. Ausgangsfrequenz 150 kHz	
H	Multifunktionseingang MF1
Analogsignal Auflösung 12 Bit, DC 0...10 V (Ri = 70 kΩ), 0...20 mA (Ri = 500 Ω), Digitalsignal Ansprechzeit ca. 4 ms, Umax = DC 30 V, 4 mA bei DC 24 V, SPS-kompatibel	

7.3 Optionale Komponenten

7.3.1 Erweiterungs- / Kommunikationsmodule

Die Frequenzumrichter können durch die modularen Hardwarekomponenten leicht in das Automatisierungskonzept integriert werden. Die standardmäßigen und optionalen Module werden bei der Initialisierung erkannt und die Steuerungsfunktionalität automatisch angepasst. Die notwendigen Informationen zur Installation und Handhabung der optionalen Module können der zugehörigen Dokumentation entnommen werden.



WARNUNG

Gefährliche Spannung

Die Netz-, Gleichspannungs- und Motorklemmen können auch nach der Freischaltung des Frequenzumrichters gefährliche Spannungen führen. Erst wenn die Zwischenkreiskondensatoren entladen sind, darf am Gerät gearbeitet werden. Die Entladezeit beträgt bei den Baugrößen 1 bis 7 mindestens 3 Minuten und bei der Baugröße 8 mindestens 10 Minuten.

- Die Montage und Demontage der Hardwaremodule an den Steckplätzen B und C darf nur bei dem sicher vom Netz getrennten Frequenzumrichter erfolgen.
- Den Frequenzumrichter spannungslos schalten und gegen Wiedereinschalten sichern.
- Die Spannungsfreiheit überprüfen.

HINWEIS

Die Frequenzumrichter der ANG-Reihe verfügen über vorinstallierte Erweiterungsmodule. Die Erweiterungsmodule EM-AUT-xx sind Teil des Produkts. Aus diesem Grund ist das Montieren oder Entfernen der Module nicht erforderlich und nicht gestattet.

Hardwaremodule

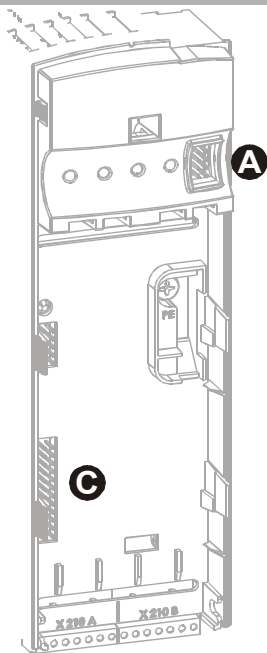

A Bedieneinheit KP500

Anschluss der optionalen Bedieneinheit KP500 oder eines Schnittstellenadapters KP232.

C Erweiterungsmodul EM

Steckplatz zur kundenspezifischen Anpassung:

- EM-AUT-01 Multifunktionseingang, Resolverauswertung, Inkrementalwertgeber, Absolutwertgeber, CANopen und EtherCAT®.
- EM-AUT-04 Multifunktionseingang, Resolverauswertung, Inkrementalwertgeber, CANopen und EtherCAT®.
- EM-AUT-11 Multifunktionseingang, Resolverauswertung, Inkrementalwertgeber, Absolutwertgeber, CANopen und Profinet.
- EM-AUT-21 Multifunktionseingang, Resolverauswertung, Inkrementalwertgeber, Absolutwertgeber, CANopen und Ethernet I/P.
- EM-AUT-31 Multifunktionseingang, Resolverauswertung, Inkrementalwertgeber, Absolutwertgeber, CANopen und VARAN bus.

7.3.2 Schirmplatten

Mithilfe optionaler Schirmschellenkits kann die Schirmung der Motorkabel mit dem PE-Potential verbunden werden, um die EMV und EMI-Charakteristiken zu verbessern.

Schirmplatten für Motorkabel

Die anwendbaren Schirmplatten hängen von der Gerätebaugröße ab.



Die in den Abbildungen angegebenen Maße sind in mm.

Größe 1-2 Typbezeichnung SCR 1-2

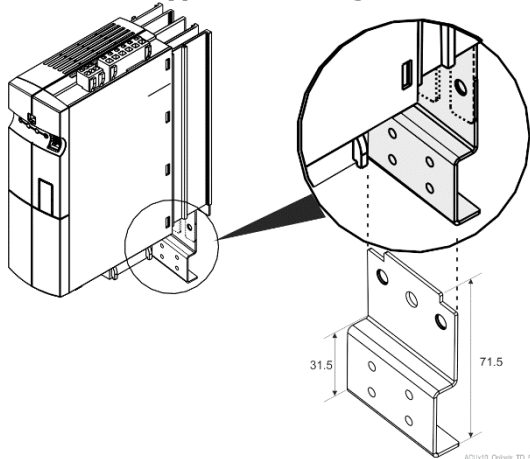

Größe 3 Typbezeichnung SCR 3

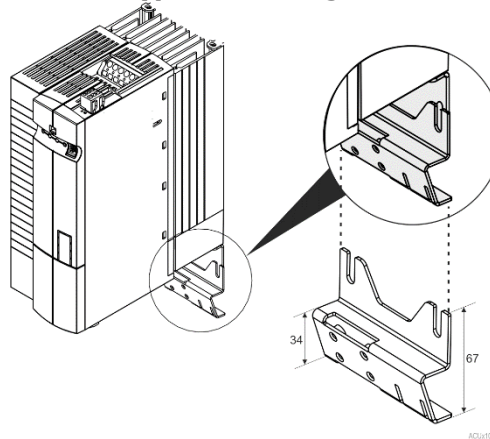

Größe 4 Typbezeichnung SCR 4

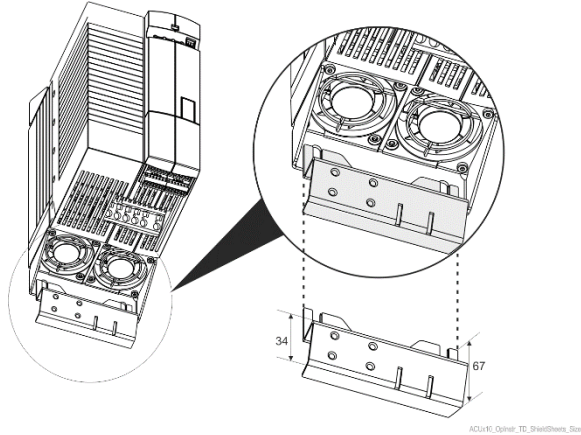

Größe 5 Typbezeichnung SCR 5

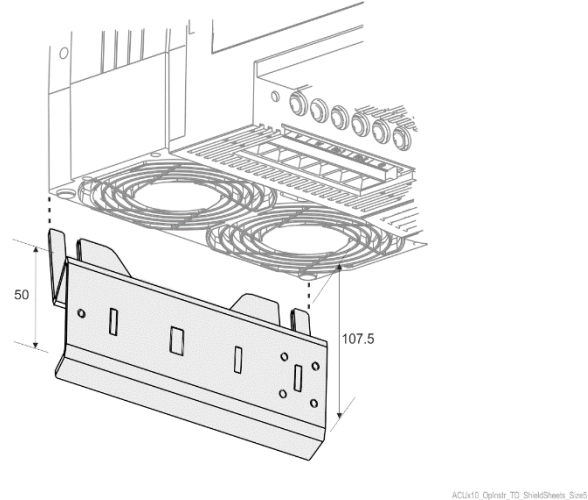

7.4 Geräteanschluss

7.4.1 Netzsicherungen und Leitungsquerschnitte

Der Schutz der Anschlussleitungen muss extern unter Beachtung der maximalen Spannungs- und Stromwerte der Sicherungen hergestellt werden. Die Netzsicherungen und Leitungsquerschnitte sind gemäß EN 60204-1, bzw. nach DIN VDE 0298 Teil 4 für den Nennbetriebspunkt des Frequenzumrichters auszulegen.

HINWEIS

Die verwendeten Sicherungen sind applikationsabhängig auszulegen. Die Sicherungsempfehlungen in den Technischen Daten gelten für den dauerhaften Nennbetrieb ohne Überlasten.

Dimensionieren Sie die Leitungen entsprechend ihrer Strombelastung und dem auftretenden Spannungsfall. Wählen Sie den Querschnitt der Leitungen so, dass der Spannungsfall möglichst gering ist. Ein zu großer Spannungsfall bewirkt, dass der Motor das volle Drehmoment nicht erreichen kann. Beachten Sie zusätzlich länderspezifische und anwendungsspezifische Vorschriften und die gesonderten UL-Hinweise. Die üblichen Absicherungen für die Netzzuleitungen finden Sie im Kapitel 5 "Technische Daten".

Gemäß EN61800-5-1 sind die Querschnitte des PE-Leiters wie folgt zu dimensionieren:

Netzzuleitung	Schutzleiter
Netzzuleitung bis 10 mm ²	Verlegen Sie zwei Schutzleiter mit dem Querschnitt der Netzzuleitung oder einmal 10 mm ² .
Netzzuleitung 10...16 mm ²	Verlegen Sie einen Schutzleiter mit dem gleichen Querschnitt der Netzzuleitung.
Netzzuleitung 16...35 mm ²	Verlegen Sie einen Schutzleiter mit dem Querschnitt 16 mm ² .
Netzzuleitung größer 35 mm ²	Verlegen Sie einen Schutzleiter mit dem halben Querschnitt der Netzzuleitung.

7.4.1.1 Typische Querschnitte Baugröße 1 bis 7 (0,25 kW ... 200 kW)

Die folgenden Tabellen geben einen Überblick über typische Leitungsquerschnitte (Kupferkabel mit PVC-Isolierung, 30 °C Umgebungstemperatur, Dauernetzstrom maximal 100% Eingangsnennstrom, Verlegeart B2/C). Durch die Einsatzbedingungen können sich abweichende Querschnitte für die Zuleitungen ergeben.

230 V Einphasiger (L/N) und Zweiphasiger (L1/L2) Anschluss

210		Netzzuleitung	PE-Leiter	Motorzuleitung
-01	0,25 kW	1,5 mm ²	2x1,5 mm ² oder 1x10 mm ²	1,5 mm ²
-03	0,37 kW			
-05	0,55 kW			
-07	0,75 kW			
-09	1,1 kW			
-11	1,5 kW	2,5 mm ²	2x2,5 mm ² oder 1x10 mm ²	1,5 mm ²
-13	2,2 kW			
-15	3 kW			
-18	4 kW	4 mm ²	2x4 mm ² oder 1x10 mm ²	4 mm ²

230 V Dreiphasiger Anschluss (L1/L2/L3)

210		Netzzuleitung	PE-Leiter	Motorzuleitung
-01	0,25 kW	1,5 mm ²	2x1,5 mm ² oder 1x10 mm ²	1,5 mm ²
-03	0,37 kW			
-05	0,55 kW			
-07	0,75 kW			
-09	1,1 kW			
-11	1,5 kW			
-13	2,2 kW	4 mm ²	2x4 mm ² oder 1x10 mm ²	4 mm ²
-15	3 kW			
-18	4 kW			
-19	5,5 kW	6 mm ²	2x 6 mm ² oder 1x10 mm ²	6 mm ²
-21	7,5 kW	10 mm ²	1x10 mm ²	10 mm ²
-22	9,2 kW			

400V Dreiphasiger Anschluss (L1/L2/L3)

410		Netzzuleitung	PE-Leiter	Motorzuleitung
-01	0,25 kW	1,5 mm ²	2x1,5 mm ² oder 1x10 mm ²	1,5 mm ²
-03	0,37 kW			
-05	0,55 kW			
-07	0,75 kW			
-09	1,1 kW			
-11	1,5 kW			
-12	1,85			
-13	2,2 kW			
-15	3 kW			
-18	4 kW			
-19	5,5 kW	2,5 mm ²	2x2,5 mm ² oder 1x10 mm ²	2,5 mm ²
-21	7,5 kW			
-22	9,2 kW	4 mm ²	2x4 mm ² oder 1x10 mm ²	4 mm ²
-23	11 kW			
-25	15 kW	6 mm ²	2x6 mm ² oder 1x10 mm ²	6 mm ²
-27	18,5 kW	10 mm ²	1x10 mm ²	10 mm ²
-29	22 kW	16 mm ²	1x16 mm ²	16 mm ²
-31	30 kW			
-33	37 kW	35 mm ²	1x16 mm ²	25 mm ²
-35	45 kW	50 mm ²	1x25 mm ²	35 mm ²
-37	55 kW	50 mm ²	1x25 mm ²	50 mm ²
-39	65 kW	70 mm ²	1x35 mm ²	70 mm ²
-43	75 kW	70 mm ²	1x50 mm ²	95 mm ²
-45	90 kW	95 mm ²	1x70 mm ²	2x70 mm ²
-47	110 kW	2x70 mm ²	1x70 mm ²	2x70 mm ²
-49	132 kW	2x70 mm ²	1x70 mm ²	2x70 mm ²
-51	160 kW	150 mm ²	95 mm ²	185 mm ²
-53	200 kW	240 mm ²	120 mm ²	240 mm ²

7.4.1.2 Typische Querschnitte Baugröße 8 (160 kW...400 kW)

Die folgenden Tabellen geben einen Überblick über typische Leitungsquerschnitte (Kupferkabel mit PVC-Isolierung, 30 °C Umgebungstemperatur, Dauernetzstrom maximal 100% Eingangsnennstrom, Verlegart C). Durch die Einsatzbedingungen können sich abweichende Querschnitte für die Zuleitungen ergeben.

400V Dreiphasiger Anschluss (L1/L2/L3)

	410	Netzzuleitung	PE-Leiter	Motorzuleitung
-51	160 kW	150 mm ²	95 mm ²	185 mm ²
-53	200 kW	240 mm ²	120 mm ²	240 mm ²
-55	250 kW	2x120 mm ²	120 mm ²	2x120 mm ²
-57	315 kW	2x150 mm ²	150 mm ²	2x150 mm ²
-59	355 kW	2x185 mm ²	185 mm ²	2x185 mm ²
-61	400 kW	2x240 mm ²	240 mm ²	2x240 mm ²

525V Dreiphasiger Anschluss (L1/L2/L3)

	510	Netzzuleitung	PE-Leiter	Motorzuleitung
-51	160 kW	95 mm ²	70 mm ²	120 mm ²
-53	200 kW	150 mm ²	95 mm ²	150 mm ²
-55	250 kW	185 mm ²	120 mm ²	240 mm ²
-57	315 kW	2x120 mm ²	120 mm ²	2x120 mm ²
-59	355 kW	2x120 mm ²	120 mm ²	2x120 mm ²
-61	400 kW	2x150 mm ²	150 mm ²	2x150 mm ²

690V Dreiphasiger Anschluss (L1/L2/L3)

	610	Netzzuleitung	PE-Leiter	Motorzuleitung
-51	160 kW	70 mm ²	Mindestens 35 mm ²	70 mm ²
-53	200 kW	95 mm ²	70 mm ²	120 mm ²
-55	250 kW	120 mm ² oder 2x70 mm ²	95 mm ²	150 mm ² oder 2x70 mm ²
-57	315 kW	185 mm ² oder 2x70 mm ²	120 mm ²	240 mm ² oder 2x95 mm ²
-59	355 kW	240 mm ² oder 2x95 mm ²	120 mm ²	240 mm ² oder 2x95 mm ²
-61	400 kW	2x120 mm ²	120 mm ²	2x120 mm ²

7.4.2 Netzanschluss



WARNUNG

Gefährliche Spannung!

Die Netz-, Gleichspannungs- und Motorklemmen können nach der Freischaltung des Frequenzumrichters gefährliche Spannungen führen. Erst wenn die Zwischenkreiskondensatoren entladen sind, darf am Gerät gearbeitet werden. Die Wartezeit beträgt bei

- Baugrößen 1 bis 7 mindestens 3 Minuten
- bei der Baugröße 8 mindestens 10 (je nach Bauzustand bis zu 25) Minuten nach Ausschalten. Jeweils gültige Wartezeiten sind auf dem Gerät angegeben.
- Die elektrische Installation muss von qualifizierten Elektrofachkräften gemäß den allgemeinen und regionalen Sicherheits- und Installationsvorschriften ausgeführt werden.
- Die Dokumentation und die Gerätespezifikation bei der Installation beachten.
- Vor Montage- und Anschlussarbeiten den Frequenzumrichter spannungslos schalten.
- Die Spannungsfreiheit prüfen.
- Keine ungeeignete Spannungsquelle anschließen. Die Nennspannung des Frequenzumrichters muss mit der Versorgungsspannung übereinstimmen.
- Der Frequenzumrichter muss mit Erdpotential verbunden sein.
- Wenn die Spannungsversorgung eingeschaltet ist, dürfen keine Abdeckungen des Frequenzumrichters entfernt werden.

VORSICHT



Geräteschaden möglich

Unsachgemäße Verlegung von Leitungen könnte zu Geräteschäden führen.

- Die Steuer-, Netz- und Motorleitungen räumlich getrennt verlegen.
- Eine Isolationsprüfung mit hoher Prüfspannung an angeschlossenen Leitungen darf nur mit vorherigen schaltungstechnischen Maßnahmen durchgeführt werden.

- Die Netzsicherungen und Leitungsquerschnitte gemäß DIN EN 60204-1, bzw. nach DIN VDE 0298 Teil 4 für den Nennbetriebspunkt des Frequenzumrichters auslegen.
- Gemäß UL/CSA sind zugelassene Kupferleitungen Klasse 1 mit einem Temperaturbereich von 60/75 °C für die Leistungsleitungen und die entsprechenden Netzsicherungen zu verwenden.
- Die elektrische Installation gemäß der Gerätespezifikation und den anzuwendenden Normen und Vorschriften ausführen.

7.4.3 Motoranschluss

WARNUNG



Gefährliche Spannung!

Die Netz-, Gleichspannungs- und Motorklemmen können nach der Freischaltung des Frequenzumrichters gefährliche Spannungen führen. Erst wenn die Zwischenkreiskondensatoren entladen sind, darf am Gerät gearbeitet werden. Die Wartezeit beträgt bei

- Baugrößen 1 bis 7 mindestens 3 Minuten
- bei der Baugröße 8 mindestens 10 (je nach Bauzustand bis zu 25) Minuten nach Ausschalten. Jeweils gültige Wartezeiten sind auf dem Gerät angegeben.
- Die elektrische Installation muss von qualifizierten Elektrofachkräften gemäß den allgemeinen und regionalen Sicherheits- und Installationsvorschriften ausgeführt werden.
- Die Dokumentation und die Gerätespezifikation bei der Installation beachten.
- Vor Montage- und Anschlussarbeiten den Frequenzumrichter spannungslos schalten.
- Die Spannungsfreiheit prüfen.
- Keine ungeeignete Spannungsquelle anschließen. Die Nennspannung des Frequenzumrichters muss mit der Versorgungsspannung übereinstimmen.
- Der Frequenzumrichter muss mit Erdpotential verbunden sein.
- Wenn die Spannungsversorgung eingeschaltet ist, dürfen keine Abdeckungen des Frequenzumrichters entfernt werden.

VORSICHT



Geräteschaden möglich

Unsachgemäße Verlegung von Leitungen könnte zu Geräteschäden führen.

- Die Steuer-, Netz- und Motorleitungen räumlich getrennt verlegen.
- Eine Isolationsprüfung mit hoher Prüfspannung an angeschlossenen Leitungen darf nur mit vorherigen schaltungstechnischen Maßnahmen durchgeführt werden.



BONFIGLIOLI empfiehlt, den Anschluss des Motors an den Frequenzumrichter mit geschirmten Leitungen auszuführen, welche beidseitig gut leitend mit PE-Potential verbunden sind.

- Abhängig von der Applikation, der Motorleitungslänge und Schaltfrequenz die Grenzwerte nationaler und internationaler Vorschriften beachten.

7.4.3.1 Motorleitungslängen, ohne Filter

Die in der Tabelle angegebenen Motorleitungslängen ohne Ausgangsfilter dürfen nicht überschritten werden.

Motorleitungslängen ohne Ausgangsfilter

Frequenzumrichter	ungeschirmte Leitung	geschirmte Leitung
0,25 kW ... 1,5 kW	50 m	25 m
1,85 kW ... 4,0 kW	100 m	50 m
5,5 kW ... 9,2 kW	100 m	50 m
11,0 kW ... 15,0 kW	100 m	50 m
18,5 kW ... 30,0 kW	150 m	100 m
37,0 kW ... 65,0 kW	150 m	100 m
75,0 kW ... 200,0 kW	150 m	100 m
160,0 kW ... 400,0 kW	150 m	100 m



Die Frequenzumrichter $\leq 9,2$ kW mit integriertem EMV-Filter erfüllen die Emissionsgrenzwerte gemäß der Produktnorm EN 61800-3 bei einer Motorleitungslänge bis 10 m. Die Frequenzumrichter $\leq 9,2$ kW der Bauform 3 mit integriertem EMV-Filter erfüllen diese gemäß der Produktnorm EN 61800-3 bei einer Motorleitungslänge bis 20 m. Mit optionalem Filter können kundenspezifische Anforderungen erfüllt werden.

7.4.3.2 Motorleitungslängen, mit Ausgangsfilter dU/dt

Die Motorleitungen können durch entsprechende technische Maßnahmen wie kapazitätsarme Leitungen und Ausgangsfilter verlängert werden. Die Tabelle beinhaltet Richtwerte für den Einsatz von Ausgangsfiltern.

Motorleitungslängen mit Ausgangsfilter

Frequenzumrichter	ungeschirmte Leitung	geschirmte Leitung
0,25 kW ... 1,5 kW	auf Anfrage	auf Anfrage
1,85 kW ... 4,0 kW	150 m	100 m
5,5 kW ... 9,2 kW	200 m	135 m
11,0 kW ... 15,0 kW	225 m	150 m
18,5 kW ... 30,0 kW	300 m	200 m
37,0 kW ... 65,0 kW	300 m	200 m
75,0 kW ... 200,0 kW	300 m	200 m
160,0 kW ... 400,0 kW	300 m	200 m

7.4.3.3 Motorleitungslängen, mit Sinusfilter

Die Motorleitungen können durch die Verwendung von Sinusfiltern erheblich verlängert werden. Durch die Glättung in sinusförmige Ströme werden hochfrequente Anteile herausgefiltert, die die Leitungslängen sonst stärker limitieren.

- Beachten Sie weiterhin den Spannungsfall über der Leitungslänge und den sich ergebenden Spannungsfall am Sinusfilter. Der Spannungsfall hat eine Erhöhung des Ausgangsstroms zur Folge. Überprüfen Sie, dass der höhere Ausgangsstrom vom Frequenzumrichter geleistet wird. Berücksichtigen Sie dies bereits in der Projektierung.

Bei einer Motorleitungslänge größer als 300 m Rücksprache mit BONFIGLIOLI halten.

7.4.3.4 Gruppenantrieb

- Bei einem Gruppenantrieb (mehrere Motoren an einem Frequenzumrichter) ist die Gesamtlänge entsprechend dem Tabellenwert auf die einzelnen Motoren aufzuteilen. Beachten Sie, dass ein Gruppenantrieb mit Synchronservomotoren nicht möglich ist.
- Verwenden Sie an jedem Motor ein thermisches Überwachungselement (zum Beispiel PTC-Widerstand), um Schäden zu vermeiden.

7.4.3.5 Drehgeberanschluss

- Verlegen Sie Geberleitungen räumlich getrennt von den Motorleitungen. Beachten Sie die Spezifikationen des Herstellers des Drehgebers.
- Legen Sie die Schirmung nah am Frequenzumrichter auf und begrenzen Sie die Länge auf das notwendige Minimum.

7.4.4 Anschluss eines Bremswiderstandes

Installieren Sie einen Bremswiderstand, wenn die Rückspeisung von generatorischer Energie erwartet wird. Überspannungsabschaltungen können dadurch vermieden werden.



WARNUNG

Gefährliche Spannung!

Die Netz-, Gleichspannungs- und Motorklemmen können nach der Freischaltung des Frequenzumrichters gefährliche Spannungen führen. Erst wenn die Zwischenkreiskondensatoren entladen sind, darf am Gerät gearbeitet werden.

Die Wartezeit beträgt bei

- Baugrößen 1 bis 7 mindestens 3 Minuten
- bei der Baugröße 8 mindestens 10 (je nach Bauzustand bis zu 25) Minuten nach Ausschalten. Jeweils gültige Wartezeiten sind auf dem Gerät angegeben.
- Die elektrische Installation muss von qualifizierten Elektrofachkräften gemäß den allgemeinen und regionalen Sicherheits- und Installationsvorschriften ausgeführt werden.
- Die Dokumentation und die Gerätespezifikation bei der Installation beachten.
- Vor Montage- und Anschlussarbeiten den Frequenzumrichter spannungslos schalten.
- Die Spannungsfreiheit prüfen.
- Keine ungeeignete Spannungsquelle anschließen. Die Nennspannung des Frequenzumrichters muss mit der Versorgungsspannung übereinstimmen.
- Der Frequenzumrichter muss mit Erdpotential verbunden sein.
- Wenn die Spannungsversorgung eingeschaltet ist, dürfen keine Abdeckungen des Frequenzumrichters entfernt werden.



WARNUNG

Heiße Oberfläche

Die Oberfläche des Bremswiderstands kann während des Betriebs eine hohe Temperatur erreichen und nach dem Betrieb für eine längere Zeit beibehalten.

- Den Bremswiderstand nicht berühren, wenn der Frequenzumrichter in Betrieb oder betriebsbereit ist. Das Nichtbeachten kann Hautverbrennungen zur Folge haben.
- Eine Sicherheitseinrichtung zum Schutz gegen Berühren installieren oder ein Warnschild anbringen.
- Den Bremswiderstand nicht in der Nähe von entflammaren oder wärmeempfindlichen Materialien installieren.
- Den Bremswiderstand nicht abdecken.



BONFIGLIOLI empfiehlt, einen Temperaturschalter zu verwenden. Abhängig vom gewählten Widerstand ist der Temperaturschalter standardmäßig integriert oder optional erhältlich. Der Temperaturschalter löst bei Überlastung des Bremswiderstandes die Trennung des Frequenzumrichters vom Netz.

Die Verwendung von Bremswiderständen ohne Temperaturschalter kann zu kritischen Zuständen führen.

Der Anschluss eines Bremswiderstandes erfolgt über die Klemme X2.

- Leitungslängen für Bremswiderstände auf das notwendige Minimum begrenzen.

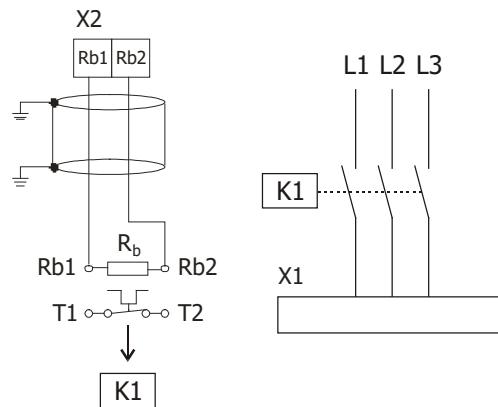

7.5 Anschlüsse nach Baugrößen

7.5.1 Baugrößen 1 und 2: ANG 210 (bis 3,0 kW) und 410 (bis 4,0 kW)

Der Netzanschluss der Frequenzumrichter erfolgt über die Steckklemme X1. Der Anschluss des Motors und des Bremswiderstandes an den Frequenzumrichter erfolgt über die Steckklemme X2. Die Schutzart IP20 (EN60529) ist nur bei aufgesteckten Klemmen gewährleistet.



WARNUNG

Gefährliche Spannung!

Die Netz-, Gleichspannungs- und Motorklemmen können nach der Freischaltung des Frequenzumrichters gefährliche Spannungen führen. Erst wenn die Zwischenkreiskondensatoren entladen sind, darf am Gerät gearbeitet werden. Die Wartezeit beträgt bei

- Baugrößen 1 bis 7 mindestens 3 Minuten
- bei der Baugröße 8 mindestens 10 (je nach Bauzustand bis zu 25) Minuten nach Ausschalten. Jeweils gültige Wartezeiten sind auf dem Gerät angegeben.
- Die elektrische Installation muss von qualifizierten Elektrofachkräften gemäß den allgemeinen und regionalen Sicherheits- und Installationsvorschriften ausgeführt werden.
- Die Dokumentation und die Gerätespezifikation bei der Installation beachten.
- Die verpolungssicheren Steckklemmen X1 und X2 leistungslos anschließen und leistungslos trennen.
- Den Frequenzumrichter spannungslos schalten und gegen Wiedereinschalten sichern.
- Die Spannungsfreiheit überprüfen.

Netzanschluss

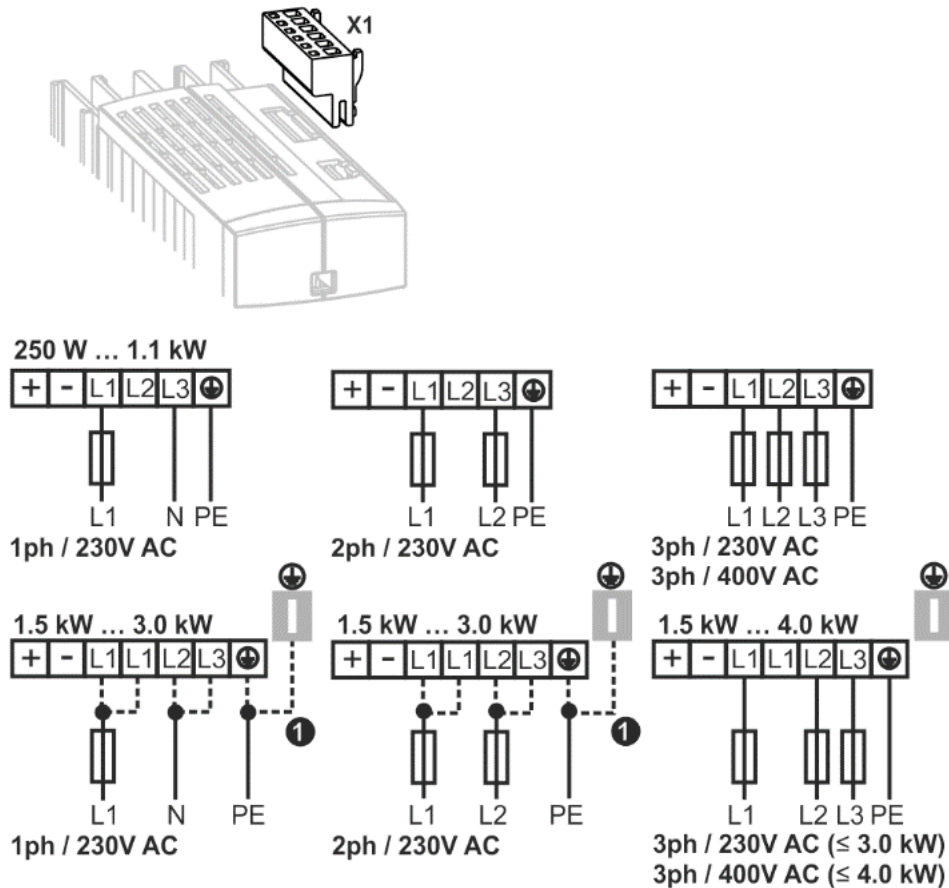

ACU_Size1+2_TD_MainsCabling

- ① Bei einem Netzstrom oberhalb 10 A den 230 V Netzanschluss 1ph/N/PE und 2ph/PE an zwei Anschlussklemmen vornehmen.

Motoranschluss

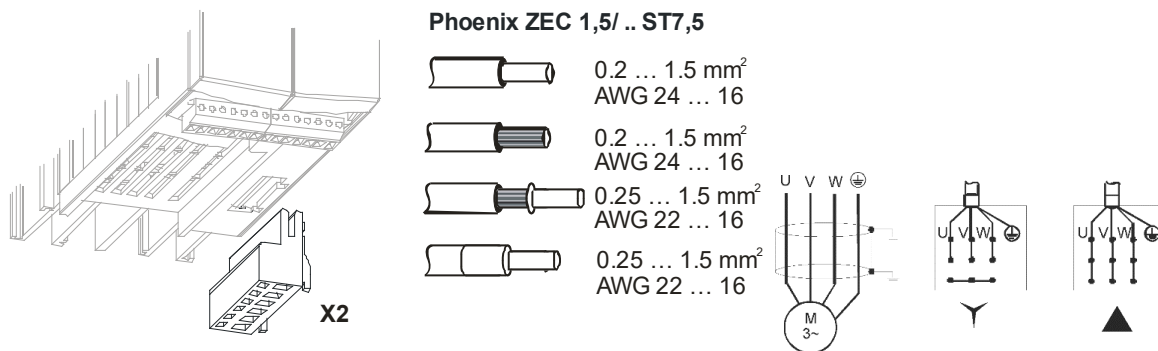

Anschluss Bremswiderstand mit Temperaturschalter

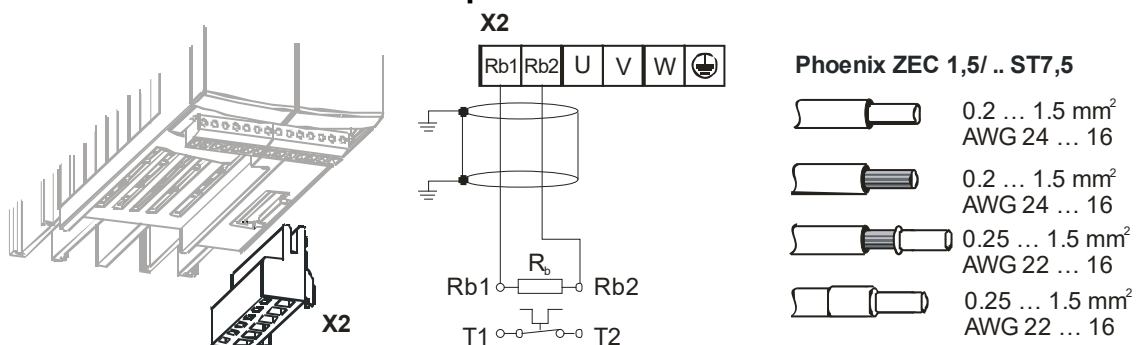

7.5.2 Baugrößen 3 und 4: ANG 210 (4,0...9,2 kW) und 410 (5,5...15,0 kW)

WARNUNG



Gefährliche Spannung!

Die Netz-, Gleichspannungs- und Motorklemmen können nach der Freischaltung des Frequenzumrichters gefährliche Spannungen führen. Erst wenn die Zwischenkreiskondensatoren entladen sind, darf am Gerät gearbeitet werden.

Die Wartezeit beträgt bei

- Baugrößen 1 bis 7 mindestens 3 Minuten
- bei der Baugröße 8 mindestens 10 (je nach Bauzustand bis zu 25) Minuten nach Ausschalten. Jeweils gültige Wartezeiten sind auf dem Gerät angegeben.
- Die elektrische Installation muss von qualifizierten Elektrofachkräften gemäß den allgemeinen und regionalen Sicherheits- und Installationsvorschriften ausgeführt werden.
- Die Dokumentation und die Gerätespezifikation bei der Installation beachten.
- Die Netzleitungen an der Klemme X1, die Motorleitungen und den Bremswiderstand an der Klemme X2 leistungslos anklemmen und leistungslos trennen.
- Den Frequenzumrichter spannungslos schalten und gegen Wiedereinschalten sichern.
- Die Spannungsfreiheit überprüfen.

Netzanschluss

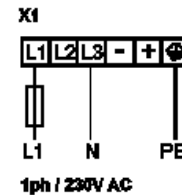
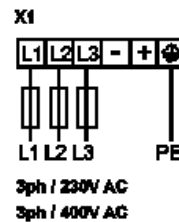
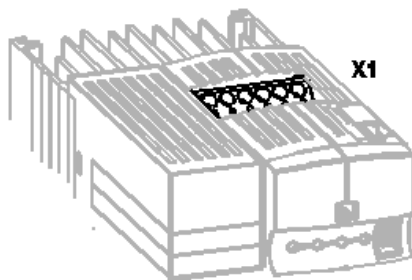

4.0 kW ... 9.2 kW
6qmm / RM7,5

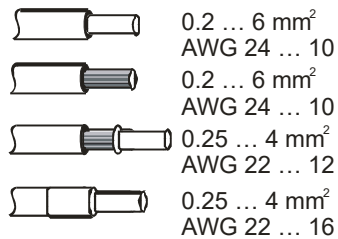

11 kW ... 15 kW
16qmm / RM10+15

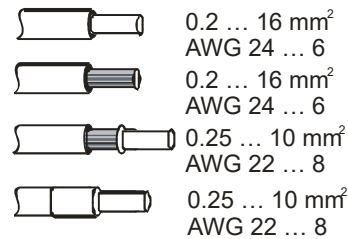

ANG 210-18 (4,0 kW) ein- und dreiphasiger Anschluss möglich

ANG 210-19 (5,5 kW) und größer dreiphasiger Anschluss möglich

Motoranschluss

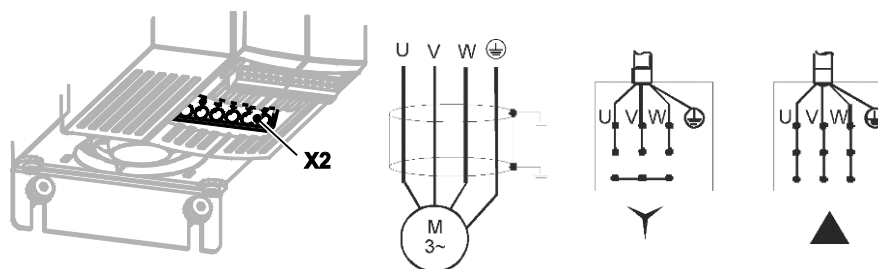

4.0 kW ... 9.2 kW
6qmm / RM7,5

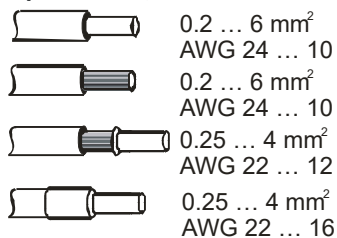

11.0 kW ... 15.0 kW
16qmm / RM10+15

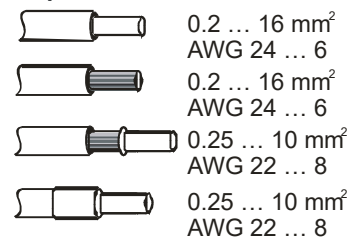

Anschluss Bremswiderstand mit Temperaturschalter

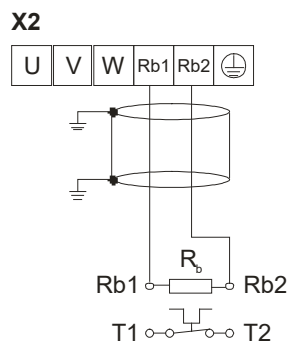
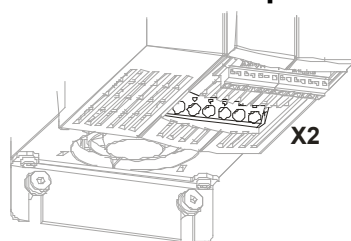

4.0 kW ... 9.2 kW
6qmm / RM7,5

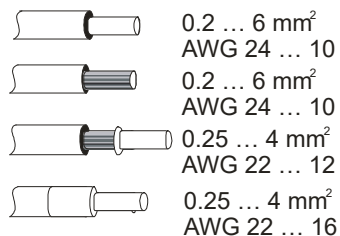

11.0 kW ... 15.0 kW
16qmm / RM10+15

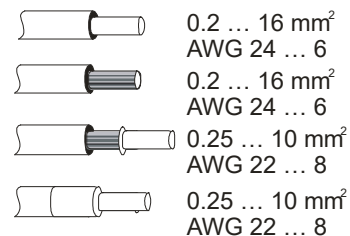

7.5.3 Baugröße 5: ANG 410 (18,5...30,0 kW)

WARNUNG



Gefährliche Spannung!

Die Netz-, Gleichspannungs- und Motorklemmen können nach der Freischaltung des Frequenzumrichters gefährliche Spannungen führen. Erst wenn die Zwischenkreiskondensatoren entladen sind, darf am Gerät gearbeitet werden.

Die Wartezeit beträgt bei

- Baugrößen 1 bis 7 mindestens 3 Minuten
- bei der Baugröße 8 mindestens 10 (je nach Bauzustand bis zu 25) Minuten nach Ausschalten. Jeweils gültige Wartezeiten sind auf dem Gerät angegeben.
- Die elektrische Installation muss von qualifizierten Elektrofachkräften gemäß den allgemeinen und regionalen Sicherheits- und Installationsvorschriften ausgeführt werden.
- Die Dokumentation und die Gerätespezifikation bei der Installation beachten.
- Die Netzleitungen an der Klemme X1, die Motorleitungen und den Bremswiderstand an der Klemme X2 leistungslos anklemmen und leistungslos trennen.
- Den Frequenzumrichter spannungslos schalten und gegen Wiedereinschalten sichern.
- Die Spannungsfreiheit überprüfen.

Netzanschluss

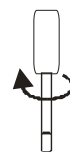
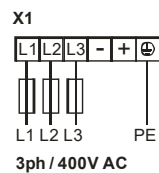
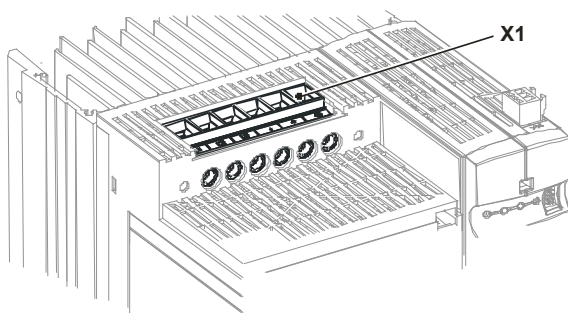

2.5 Nm
22.1 lb-in

18.5 kW ... 30.0 kW
PHOENIX MKDSP 25/ 6-15,00-F

	0.5 ... 35 mm ² AWG 20 ... 2
	0.5 ... 25 mm ² AWG 20 ... 4
	1.00 ... 25 mm ² AWG 18 ... 4
	1.5 ... 25 mm ² AWG 16 ... 4

Motoranschluss

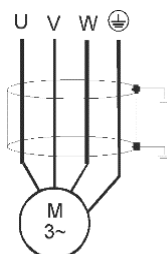
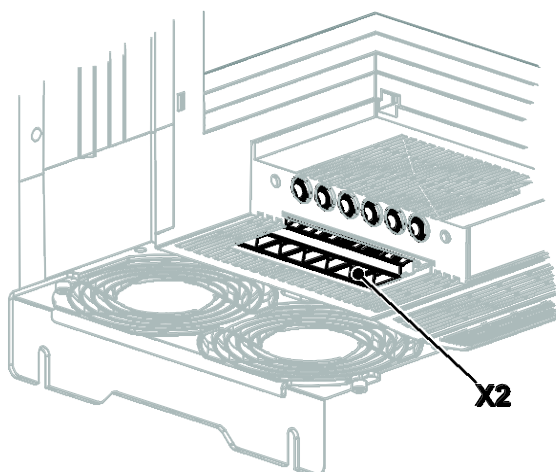

18.5 kW ... 30 kW
25/ 6-15,00

	0.5 ... 35 mm ² AWG 20 ... 2
	0.5 ... 25 mm ² AWG 20 ... 4
	1.00 ... 25 mm ² AWG 18 ... 4
	1.5 ... 25 mm ² AWG 16 ... 4

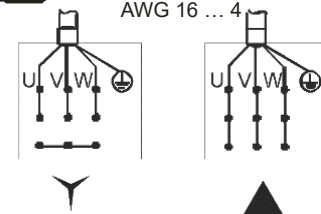

Anschluss Bremswiderstand mit Temperaturschalter

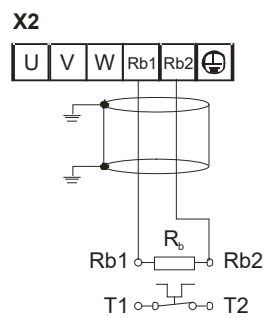

7.5.4 Baugröße 6: ANG 410 (37,0...65,0 kW)

WARNUNG



Gefährliche Spannung!

Die Netz-, Gleichspannungs- und Motorklemmen können nach der Freischaltung des Frequenzumrichters gefährliche Spannungen führen. Erst wenn die Zwischenkreiskondensatoren entladen sind, darf am Gerät gearbeitet werden.

Die Wartezeit beträgt bei

- Baugrößen 1 bis 7 mindestens 3 Minuten
- bei der Baugröße 8 mindestens 10 (je nach Bauzustand bis zu 25) Minuten nach Ausschalten. Jeweils gültige Wartezeiten sind auf dem Gerät angegeben.
- Die elektrische Installation muss von qualifizierten Elektrofachkräften gemäß den allgemeinen und regionalen Sicherheits- und Installationsvorschriften ausgeführt werden.
- Die Dokumentation und die Gerätespezifikation bei der Installation beachten.
- Die Netzleitungen an der Klemme X1, die Motorleitungen und den Bremswiderstand an der Klemme X2 leistungslos anklemmen und leistungslos trennen.
- Den Frequenzumrichter spannungslos schalten und gegen Wiedereinschalten sichern.
- Die Spannungsfreiheit überprüfen.

Die folgenden Abbildungen zeigen beispielhaft die luftgekühlte Variante eines ANG 410 der Baugröße 6. Abbildungen des entsprechenden flüssiggekühlten Geräts finden Sie in der „Ergänzung zur Betriebsanleitung - Flüssigkühlung“. Die Anschlüsse sind für beide Gerätevarianten prinzipiell gleich.

Netzanschluss

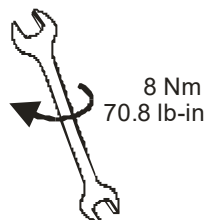
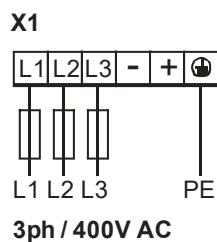
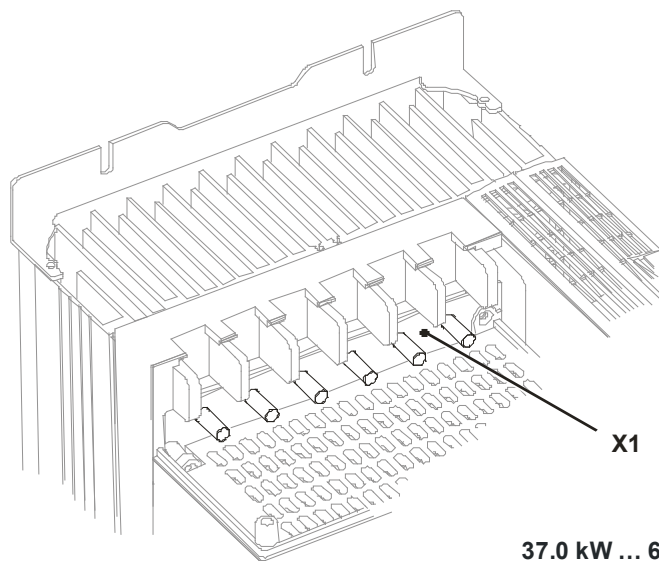

37.0 kW ... 65.0 kW
Gewindebolzen M8x25
 Leiterquerschnitt bis 70 mm²

Motoranschluss ANG 410 (37,0...65,0 kW)

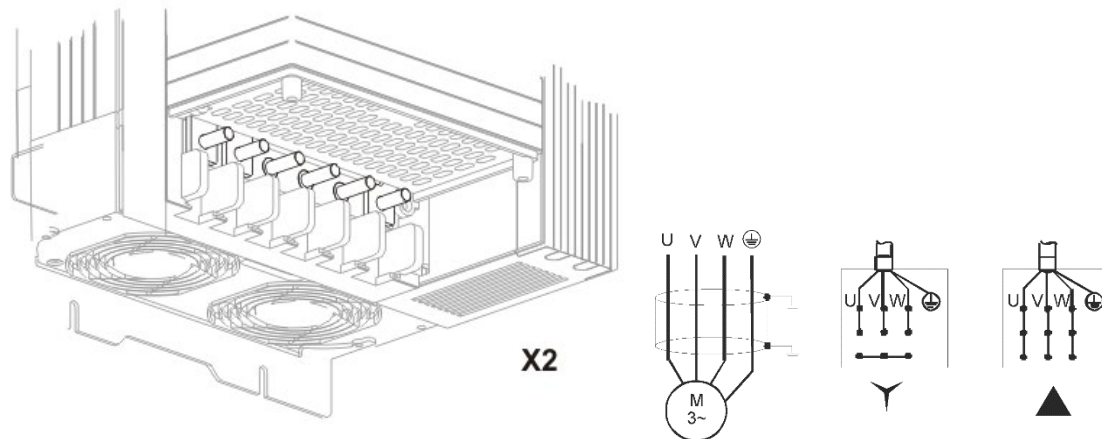

Anschluss Bremswiderstand mit Temperaturschalter

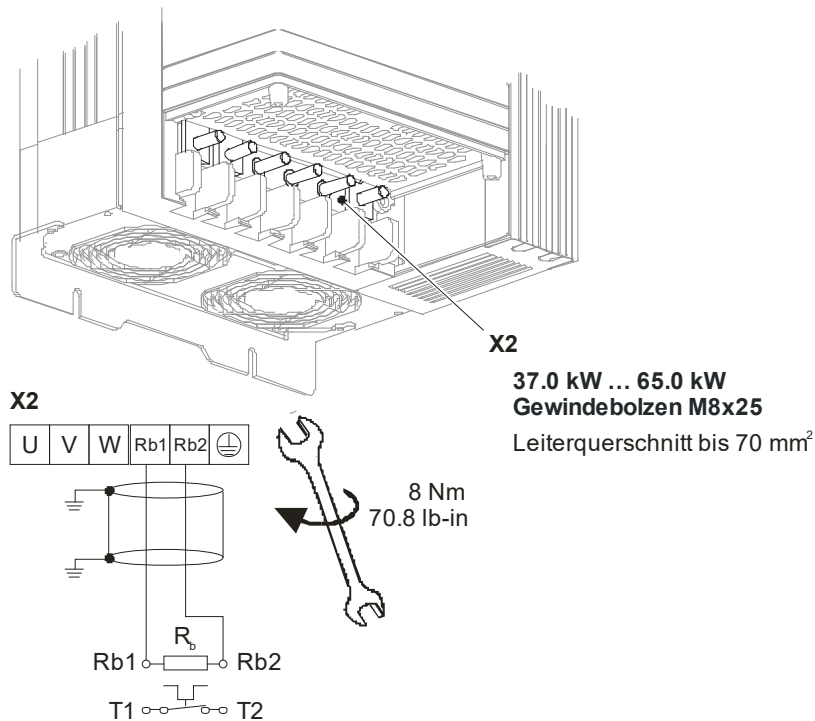

Optional können die Geräte in dieser Größe ohne Brems-Chopper bezogen werden und sind dann ohne Anschlussklemmen für den Bremswiderstand ausgeführt.

7.5.5 Baugröße 7: ANG 410 (75,0...200,0 kW)

WARNUNG



Gefährliche Spannung!

Die Netz-, Gleichspannungs- und Motorklemmen können nach der Freischaltung des Frequenzumrichters gefährliche Spannungen führen. Erst wenn die Zwischenkreiskondensatoren entladen sind, darf am Gerät gearbeitet werden.

Die Wartezeit beträgt bei

- Baugrößen 1 bis 7 mindestens 3 Minuten
- bei der Baugröße 8 mindestens 10 (je nach Bauzustand bis zu 25) Minuten nach Ausschalten. Jeweils gültige Wartezeiten sind auf dem Gerät angegeben.
- Die elektrische Installation muss von qualifizierten Elektrofachkräften gemäß den allgemeinen und regionalen Sicherheits- und Installationsvorschriften ausgeführt werden.
- Die Dokumentation und die Gerätespezifikation bei der Installation beachten.
- Die Netzleitungen an der Klemme X1, die Motorleitungen und den Bremswiderstand an der Klemme X2 leistungslos anklemmen und leistungslos trennen.
- Den Frequenzumrichter spannungslos schalten und gegen Wiedereinschalten sichern.
- Die Spannungsfreiheit überprüfen.

Netzanschluss

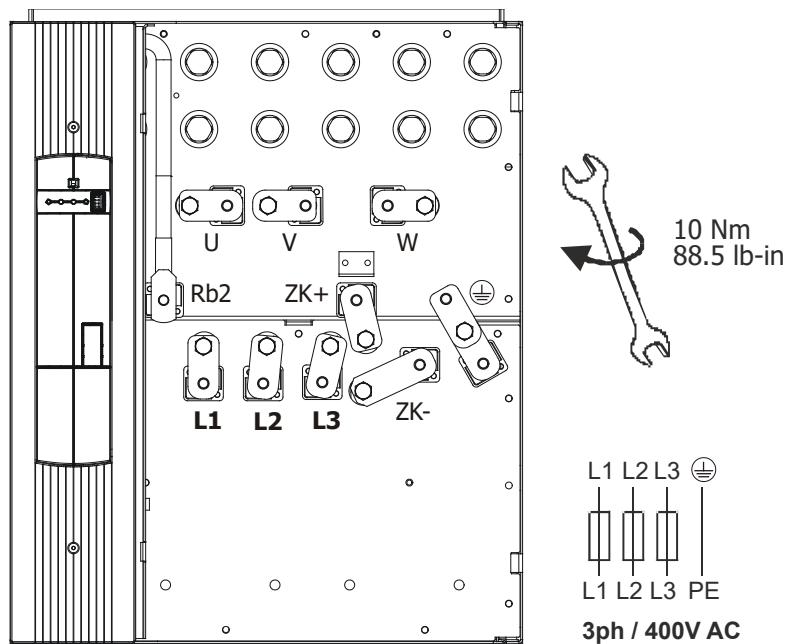

Gewindebolzen M8x20

Motoranschluss

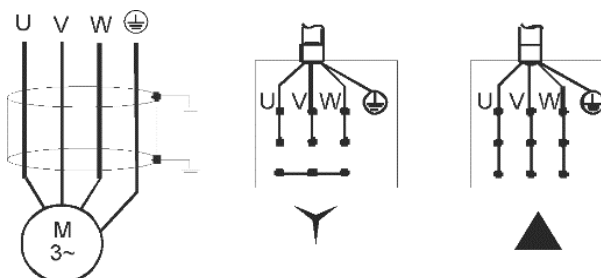

Gewindebolzen M8x20

Anschluss Bremswiderstand mit Temperaturschalter

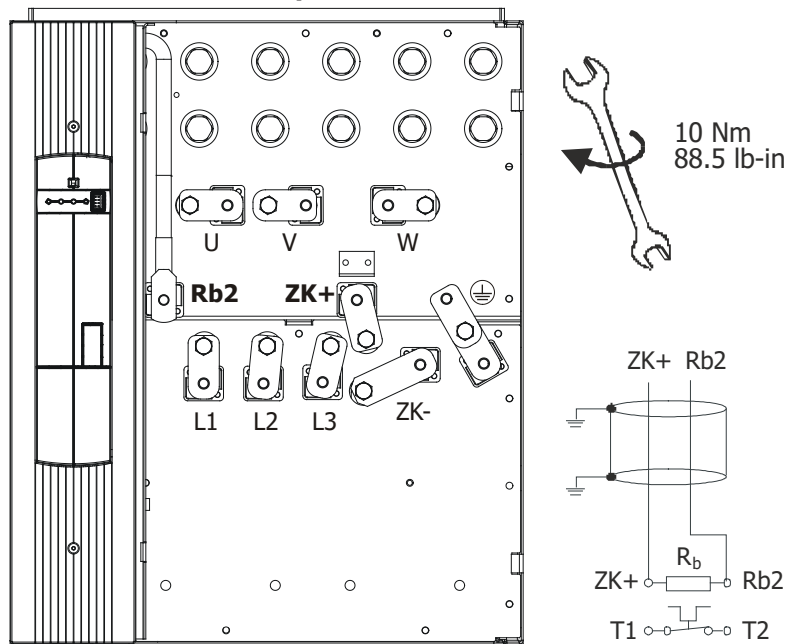

Gewindebolzen M8x20
ZK+ = Rb1



Optional können die Geräte in dieser Größe ohne Brems-Chopper bezogen werden und sind dann ohne Anschlussklemmen für den Bremswiderstand ausgeführt.

7.5.6 Baugröße 8: ANG 410 / ANG 510 / ANG 610 (160,0...400,0 kW)

WARNUNG



Gefährliche Spannung!

Die Netz-, Gleichspannungs- und Motorklemmen können nach der Freischaltung des Frequenzumrichters gefährliche Spannungen führen. Erst wenn die Zwischenkreiskondensatoren entladen sind, darf am Gerät gearbeitet werden. Die Wartezeit beträgt bei

- Baugrößen 1 bis 7 mindestens 3 Minuten
- bei der Baugröße 8 mindestens 10 (je nach Bauzustand bis zu 25) Minuten nach Ausschalten. Jeweils gültige Wartezeiten sind auf dem Gerät angegeben.
- Die elektrische Installation muss von qualifizierten Elektrofachkräften gemäß den allgemeinen und regionalen Sicherheits- und Installationsvorschriften ausgeführt werden.
- Die Dokumentation und die Gerätespezifikation bei der Installation beachten.
- Die Netzleitungen an der Klemme X1, die Motorleitungen und den Bremswiderstand an der Klemme X2 leistungslos anklemmen und leistungslos trennen.
- Den Frequenzumrichter spannungslos schalten und gegen Wiedereinschalten sichern.
- Die Spannungsfreiheit überprüfen.

WARNUNG



Gefährliche Spannung!

Geräte der Baugröße 8 verfügen über Kabelhauben an der Ober- und der Unterseite des Gehäuses. Diese Kabelhauben müssen zwingend montiert werden! Werden die Kabelhauben weggelassen, entsteht Todesgefahr bzw. Gefahr von schweren Verletzungen durch fehlenden Berührungsschutz. Weiterhin gehen bei fehlenden Kabelhauben der IP20-Schutz und die Garantieansprüche verloren. Die Geräteleistung kann wegen Eindringen von Fremdpartikeln vermindert sein.

- Kabelhauben gemäß Dokument VEC510 montieren.

VORSICHT



Falsch montierte Abdeckungen

Die Schutzart IP20 wird nur mit aufgesteckten Klemmen und ordnungsgemäß montierten Abdeckungen erreicht. Fehlerhaft montierte oder nicht montierte Abdeckungen führen zum Eindringen von Schmutz oder Fremdkörpern in das Gehäuse des Frequenzumrichters und könnten zu Fehlfunktionen oder Defekt des Geräts führen.

- Auf korrekte Montage der Abdeckungen achten.
- Für den Betrieb stets alle Klemmen aufstecken und Abdeckungen montieren.

HINWEIS

Unsachgemäße Verkabelung kann zu Schäden am Gerät führen. Beim Netzanschluss beachten:

- Breite der Kabelschuhe maximal 31 mm
- Isolierlänge unter der Kabeldurchführung noch mindestens 10 mm
- Auf korrekte Kabelabmessungen achten.

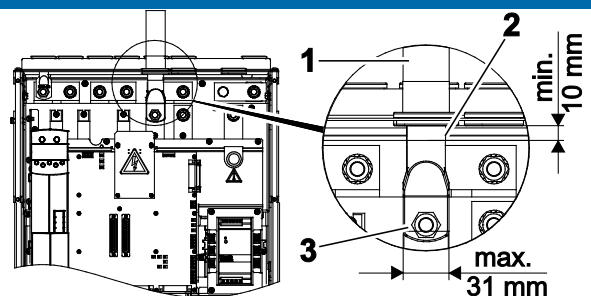

Netzanschluss

Netzanschluss 3 Phasen

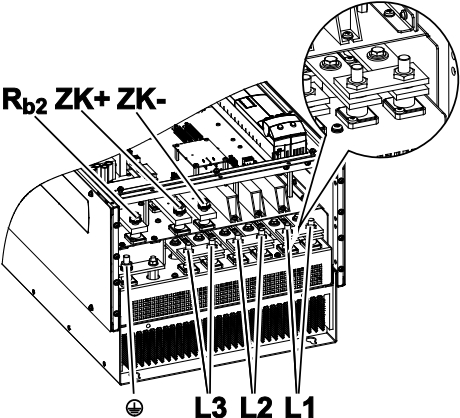

L1 L2 L3 \oplus

L1 L2 L3 PE

ANG 410 3ph/400V AC
ANG 510 3ph/525V AC
ANG 610 3ph/690V AC

15 Nm
132.8 lb-in

Gewindebolzen M10x20

Netzanschluss 6 Phasen

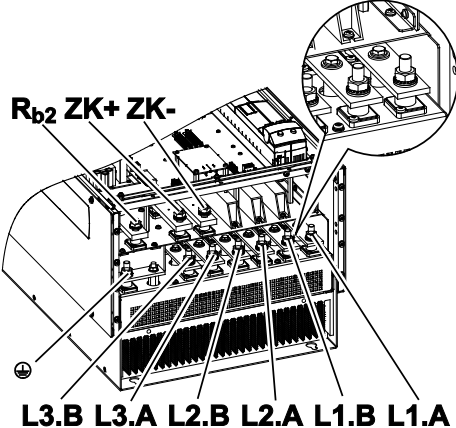

L1 L2 L3 \oplus

L1.A L3.A L2.B PE
L2.A L1.B L3.B

ANG 410 6ph/400V AC
ANG 510 6ph/525V AC
ANG 610 6ph/690V AC



Der 6-phasige Anschluss muss über die gleichen Netzzuleitungen und einen geeigneten Transformator (zum Beispiel eine d- und eine y-Wicklung sekundärseitig) erfolgen, der alle Phasen um 30° zueinander verschiebt. Alternativ können auch zwei Transformatoren verwendet werden (einmal mit d-Wicklung, einmal mit y- Wicklung sekundärseitig).

Motoranschluss

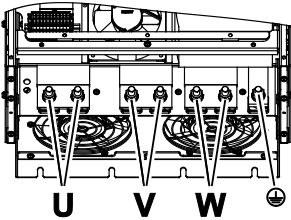

U V W \oplus

U V W \oplus

U V W \oplus

15 Nm
132.8 lb-in

Gewindebolzen M10x20

Anschluss Bremswiderstand mit Temperaturschalter

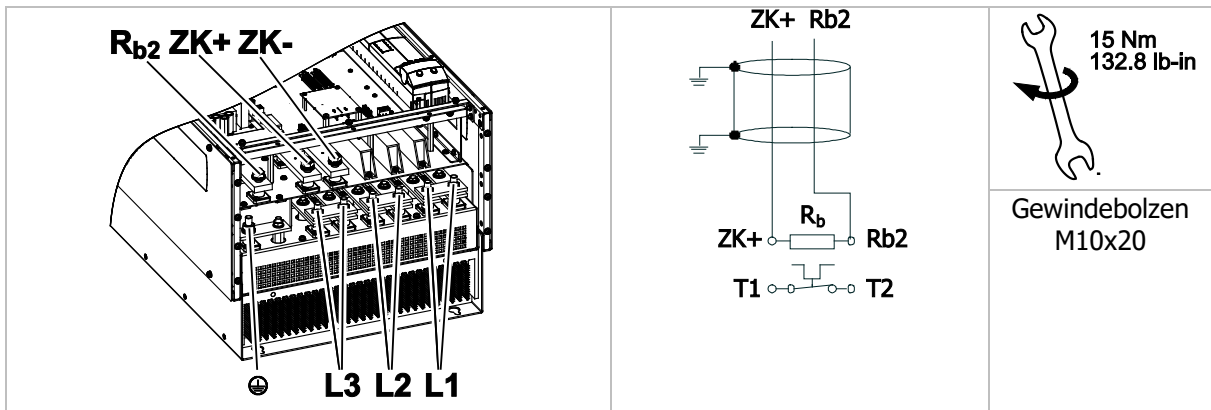

7.6 Steuerklemmen

Die Steuer- und Softwarefunktionalität ist für einen funktionssicheren und wirtschaftlichen Betrieb frei konfigurierbar. Die Betriebsanleitung beschreibt die Werkseinstellung der Standardanschlüsse in der jeweiligen *Konfiguration 30* und die Softwareparameter zur Einstellung.

VORSICHT

Kontakte unter Spannung

Steuerklemmen könnten unter Spannung stehen.



- Den Anschluss nur bei ausgeschalteter Spannungsversorgung durchführen.
- Die Spannungsfreiheit prüfen.
- Die Steuereingänge und -ausgänge müssen leistungslos angeschlossen und getrennt werden. Ansonsten können Bauteile beschädigt werden.

Steuerklemmen

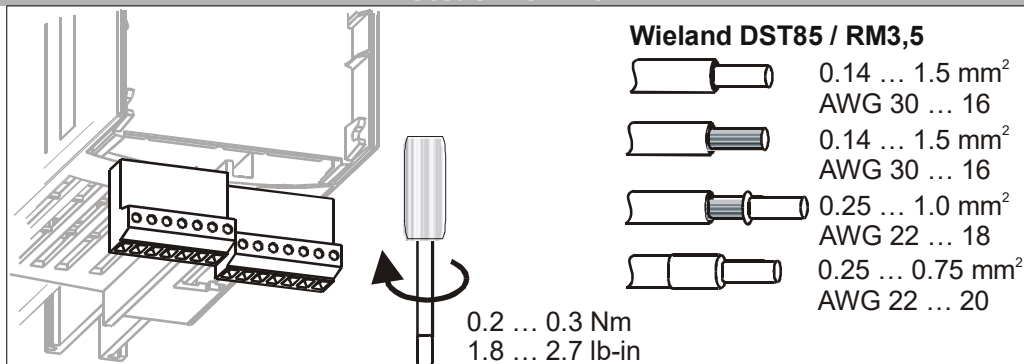

Steuerklemme X210A

Kl.	Beschreibung
1	- Spannungsausgang 20 V, $I_{\max}=130 \text{ mA}$ ¹⁾ oder - Eingang für externe Spannungsversorgung DC 24 V $\pm 10\%$
2	Masse/GND 20 V und Masse/GND 24 V (ext.)
3	Digitaleingang STOA (1. Abschaltpfad für die Funktion „Sicher abgeschaltetes Moment“), $U_{\max}=\text{DC } 30 \text{ V}$, 10 mA bei DC 24 V, Eingangswiderstand 2,3 k Ω , SPS-kompatibel, Ansprechzeit ca. 10 ms
4	Digitaleingang S2IND, $U_{\max}=\text{DC } 30 \text{ V}$, 10 mA bei DC 24 V, Eingangswiderstand 2,3 k Ω , SPS-kompatibel, Ansprechzeit ca. 2 ms
5	Digitaleingang S3IND, $U_{\max}=\text{DC } 30 \text{ V}$, 10 mA bei DC 24 V, Eingangswiderstand 2,3 k Ω , SPS-kompatibel, Ansprechzeit ca. 2 ms
6	Digitaleingang S4IND, $U_{\max}=\text{DC } 30 \text{ V}$, 10 mA bei DC 24 V, Eingangswiderstand 2,3 k Ω , SPS-kompatibel, Frequenzsignal 0...30 V, 10 mA bei 24 V, $f_{\max}=150 \text{ kHz}$

Steuerklemme X210A	
Kl.	Beschreibung
7	Digitaleingang S5IND, U_{\max} =DC 30 V, 10 mA bei DC 24 V, Eingangswiderstand 2,3 k Ω , SPS-kompatibel, Frequenzsignal 0...30 V, 10 mA bei 24 V, f_{\max} =150 kHz

Steuerklemme X210B	
Kl.	Beschreibung
1	Digitaleingang S6IND, U_{\max} =30 V, 10 mA bei 24 V, Eingangswiderstand 2,3 k Ω , SPS-kompatibel, Ansprechzeit ca. 2 ms
2	Digitaleingang STOB (2. Abschaltpfad für die Funktion „Sicher abgeschaltetes Moment“), U_{\max} =30 V, 10 mA bei 24 V, Eingangswiderstand 2,3 k Ω , SPS-kompatibel, Ansprechzeit ca. 10 ms
3	Digitalausgang MF3, U =24 V, I_{\max} =50 mA, überlast- und kurzschlussfest
4	Multifunktionsausgang MFO1, Analogsignal U =24 V, I_{\max} =50 mA, pulsweitenmoduliert, f_{PWM} =116 Hz, Digitalsignal U =24 V, I_{\max} =50 mA, überlast- und kurzschlussfest, Frequenzsignal 0...24 V, I_{\max} =50 mA, f_{\max} =150 kHz
5	Referenzausgang 10 V, I_{\max} =4 mA
6	Multifunktionsingang MF1, Analogsignal Auflösung 12 Bit, 0...+10 V (R_i =70 k Ω), 0...20 mA (R_i = 500 Ω), Digitalsignal Ansprechzeit ca. 4 ms, U_{\max} = 30 V, 4 mA bei 24 V, SPS-kompatibel
7	Masse/GND 10 V

¹⁾ Der Spannungsausgang an der Klemme X210A.1 darf maximal mit einem Strom I_{\max} =130 mA belastet werden. Der maximal zur Verfügung stehende Strom wird durch den Digitalausgang MF3 und Multifunktionsausgang MFO1 reduziert.

	Pegel
Digitaleingänge (X210A.3 ... X210B.2)	Low 0 V ... 3 V, High 12 V ... 30 V
Digitalausgang (X210B.3)	

7.6.1 Externe DC 24 V Spannungsversorgung

HINWEIS

Geräteschaden möglich

Die digitalen Eingänge und die DC 24 V Klemme der Steuerelektronik sind fremdspannungsfest bis DC 30 V. Höhere Spannungspegel können das Gerät zerstören.

- Höhere Spannungspegel vermeiden.
- Geeignete externe Spannungsversorgungen mit einem maximalen Ausgangspegel von DC 30 V verwenden oder Sicherungen passend zum Geräteschutz dimensionieren.

Die bidirektionalen Steuerklemmen X210A.1/ X210A.2 können als Spannungsausgang oder Spannungseingang verwendet werden. Der Anschluss einer externen Spannungsversorgung von DC 24 V \pm 10% an die Klemmen X210A.1/X210A.2 ermöglicht auch bei abgeschalteter Netzspannung das Parametrieren, Aufrechterhalten der Funktion von Ein- und Ausgängen und die Kommunikation.





Anforderungen an die externe Spannungsversorgung	
Eingangsspannungsbereich	DC 24 V \pm 10%
Eingangsnennstrom	Max. 1,0 A (typisch 0,45 A)
Einschaltspitzenstrom	Typisch < 20 A
Externe Absicherung	Über handelsübliche Leitungsschutzelemente für Nennstrom, Charakteristik träge
Sicherheit	Sicherheitskleinspannungskreis (en Extra safety low voltage, SELV) nach EN 61800-5-1

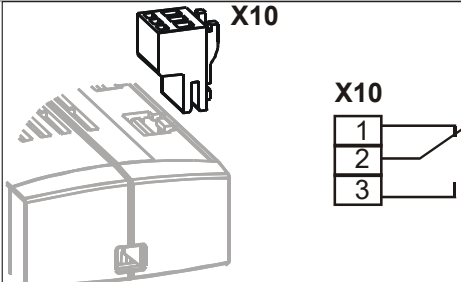

Das Anwendungshandbuch „Sicher abgeschaltetes Drehmoment STO“ beachten, insbesondere wenn die dort beschriebene sicherheitsgerichtete Funktion verwendet wird.

7.6.2 Relaisausgang

Der frei programmierbare Relaisausgang ist werkseitig mit der Überwachungsfunktion verknüpft. Die logische Verknüpfung mit verschiedenen Funktionen kann über Softwareparameter frei konfiguriert werden. Der Anschluss des Relaisausgangs ist für die Funktion des Frequenzumrichters nicht unbedingt erforderlich.

Relaisausgang	
	Phoenix ZEC 1,5/3ST5,0  0.2 ... 1.5 mm ² AWG 24 ... 16
	 0.2 ... 1.5 mm ² AWG 24 ... 16
	 0.25 ... 1.5 mm ² AWG 22 ... 16
	 0.25 ... 1.5 mm ² AWG 22 ... 16

Steuerklemme X10	
Kl.	Beschreibung
1 ... 3	Relaisausgang, potentialfreier Wechslerkontakt, Ansprechzeit ca. 40 ms, maximale Kontaktbelastung – Schließer AC 5 A / 240 V, DC 5 A (ohmsch) / 24 V, – Öffner AC 3 A / 240 V, DC 1 A (ohmsch) / 24 V

7.7 X13-Anschluss bei ANG 510 und ANG 610

Bei Verwendung eines ANG 510 oder ANG 610 Gerätes ist der Anschluss von AC 3x400 V auf der Klemme X13 notwendig. Die Abbildung zeigt die Klemme X13 beispielhaft an einem luftgekühlten Gerät.

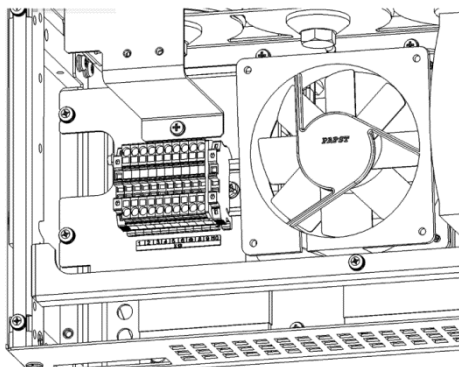

Hilfsspannungsklemme X13	
1 ... 6	Nicht belegt
7	⊕ PE
8	L1
9	L2
10	L3

Anschluss	
Anschlussleistung	≥ 1,2 kW
Anschlussspannung	400 V +- 10 %
Anschlussfrequenz	50 / 60 Hz

7.8 Motor-Thermo-Kontakt

Die Frequenzumrichter ANG sind geeignet, Bimetallschalter vom Motor auszuwerten. Werkseitig ist für diese Auswertung die Klemme X210B.1 (S6IND) als Eingang parametrierbar. Schließen Sie den Bimetallschalter an den digitalen Eingang und die DC 24 V Versorgung X210A.1 an. Für die Parametrierung die Abschnitte 14.6 „Motortemperatur“ und 16.4.5 „Thermokontakt“ beachten.

7.9 Steuerklemmen – Anschlusspläne der Konfigurationen

WARNUNG



Ausfallen der Sicherheitsfunktionen!

Bei Ansteuerung der digitalen Eingänge MF4ID/STOA und S2IND mit dem gleichen Signal ist das sichere Abschalten der Energieversorgung zum Motor gemäß der Sicherheitsfunktion STO („Sicher abgeschaltetes Moment“) nicht gegeben.

- Korrekte Signalführung beachten.

Die Steuerhardware und die Software der Frequenzumrichter sind nahezu frei konfigurierbar. Den Steueranschlüssen können bestimmte Funktionen zugeordnet werden und die interne Verknüpfung der Softwaremodule kann frei gewählt werden.

Das modulare Konzept erlaubt somit die Anpassung des Frequenzumrichters an vielfältige Antriebsaufgaben.

Für etablierte Antriebsaufgaben sind die Anforderungen an die Steuerhardware und Software bekannt. Diese bestimmten Schaltungen der Steueranschlüsse und internen Funktionszuordnungen der Softwaremodule stehen in Konfigurationen zur Verfügung. Die Konfigurationen werden im folgenden Abschnitt beschrieben.



Die Geräte der Gerätreihe ACTIVE NEXT GENERATION haben die Funktion STO („Sicher abgeschaltetes Moment“) integriert. Wird diese Funktion nicht benötigt, muss das Signal „Reglerfreigabe“ auf die Eingänge MF4/STOA und S7IND/STOB geführt werden. Die Eingänge MF4/STOA und S7IND/STOB sind in Reihe geschaltet.

7.10 Übersicht Konfigurationen

Der folgenden Tabelle können Sie entnehmen, welche Kombination von Funktion und Regelverfahren möglich ist. Die Konfigurationen „Standard“, „Technologieregler“ und „Drehmomentregelung“ werden in den folgenden Abschnitten erklärt. Für die Konfigurationen „Elektronisches Getriebe“, „Positionierung“ und „Bremsenregelung“ die entsprechenden Anwendungshandbücher beachten.

Konfigurationen

Funktion	U/f	Geberlos Vektor	Drehzahl geregelt	Servo	Geberlos Servo
Standard	110	410	210	510	610
Technologieregler	111	411	211	511	611
Elektronisches Getriebe mit Lageregler ¹⁾	115	415	215	515	
Elektronisches Getriebe + Indexregler ¹⁾	116		216	516	
Drehmomentregelung		430	230	530	630
Positionierung ²⁾		440	240	540	640
Bremsenregelung ³⁾	160	460	260	560	

Folgende Handbücher beachten

- 1) Anwendungshandbuch Elektronisches Getriebe Lageregelung und Indexregelung
- 2) Anwendungshandbuch Positionierung
- 3) Anwendungshandbuch Hubwerksantriebe Bremsenansteuerung und Lastschätzung



Die Regelverfahren 2_{xx} können mit **HTL**-Gebern (mit oder ohne Referenzspur) am Basisgerät betrieben werden.

Für die Nutzung der Regelverfahren 2_{xx} mit **TTL**-Gebern (Regelverfahren 5_{xx}) ist ein Erweiterungsmodul EM-AUT-xx erforderlich.

7.10.1 Konfiguration 110 – Geberlose Regelung

Die Konfiguration 110 beinhaltet die Funktionen zur drehzahlveränderlichen Regelung einer Asynchronmaschine in einer Vielzahl von Standardanwendungen. Die Motordrehzahl stellt sich entsprechend dem eingestellten Verhältnis von Sollfrequenz und notwendiger Spannung ein.

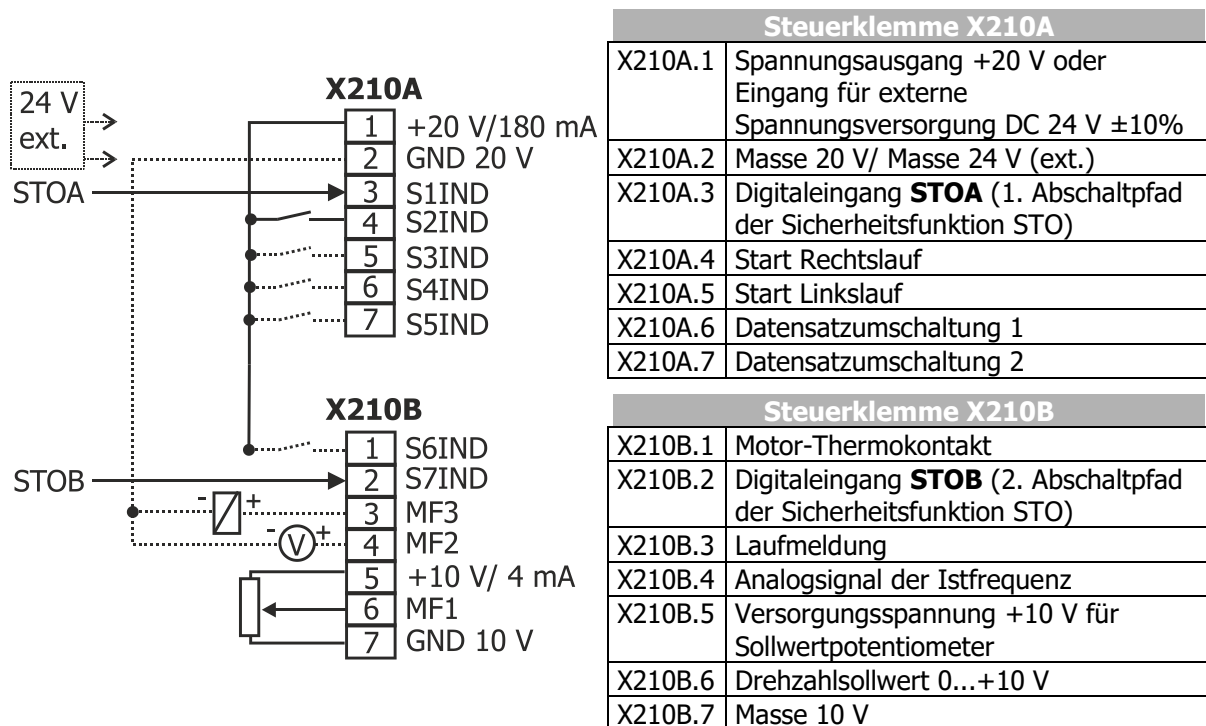

7.10.2 Konfiguration 111 – Geberlose Regelung mit Technologieregler

Die Konfiguration 111 erweitert die geberlose Regelung um Softwarefunktionen, die in verschiedenen Anwendungen die kundengerechte Anpassung erleichtern.

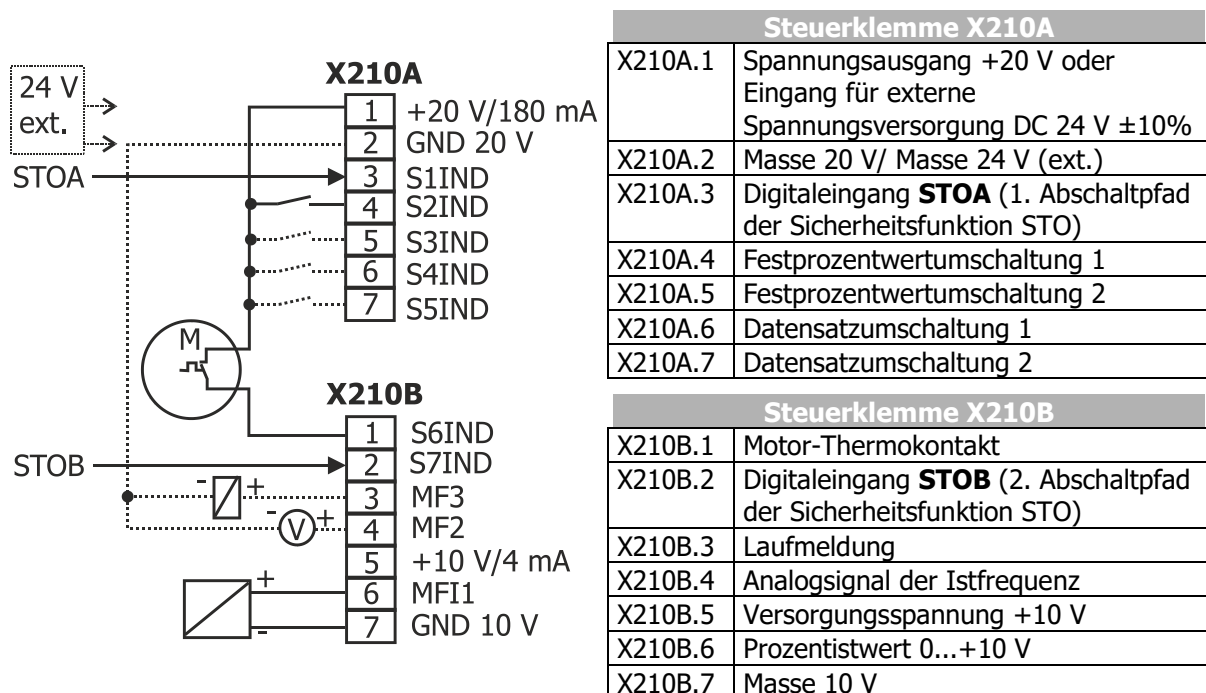

7.10.3 Konfiguration 210 – FOC, drehzahl geregelt



Die Regelverfahren 2xx können mit **HTL**-Gebern (mit oder ohne Referenzspur) am Basisgerät betrieben werden. Für die Nutzung der Regelverfahren 2xx mit **TTL**-Gebern und mit Absolutwertgebern (Hiperface, EnDat2.1, SSI) ist ein Erweiterungsmodul erforderlich.

Die Konfiguration 210 beinhaltet die Funktionen für die drehzahl geregelte feldorientierte Regelung einer Asynchronmaschine mit Drehgeberrückführung. Die getrennte Regelung von drehmoment- und flussbildendem Strom ermöglicht eine hohe Antriebsdynamik mit hohem Lastmoment. Die notwendige Drehgeberrückführung führt zu einem exakten Drehzahl- und Drehmomentverhalten.

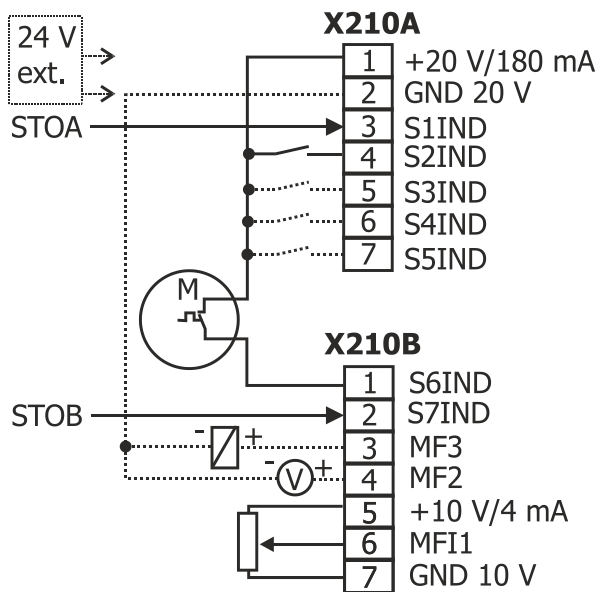

Steuerklemme X210A

X210A.1	Spannungsausgang +20 V oder Eingang für externe Spannungsversorgung DC 24 V ±10%
X210A.2	Masse 20 V/ Masse 24 V (ext.)
X210A.3	Digitaleingang STOA (1. Abschaltpfad der Sicherheitsfunktion STO)
X210A.4	Start Rechtslauf
X210A.5	Start Linkslauf
X210A.6	Drehgeber Spur B
X210A.7	Drehgeber Spur A

Steuerklemme X210B

X210B.1	Motor-Thermokontakt
X210B.2	Digitaleingang STOB (2. Abschaltpfad der Sicherheitsfunktion STO)
X210B.3	Laufmeldung
X210B.4	Analogsignal der Istfrequenz
X210B.5	Versorgungsspannung +10 V für Sollwertpotentiometer
X210B.6	Drehzahlsollwert 0...+10V
X210B.7	Masse 10 V

7.10.4 Konfiguration 211 - FOC, mit Technologieregler

Die Konfiguration 211 erweitert die drehzahlgeregelte feldorientierte Regelung der Konfiguration 210 um einen Technologieregler. Dieser ermöglicht Volumenstrom-, Druck-, Füllstands- oder Drehzahlregelung.

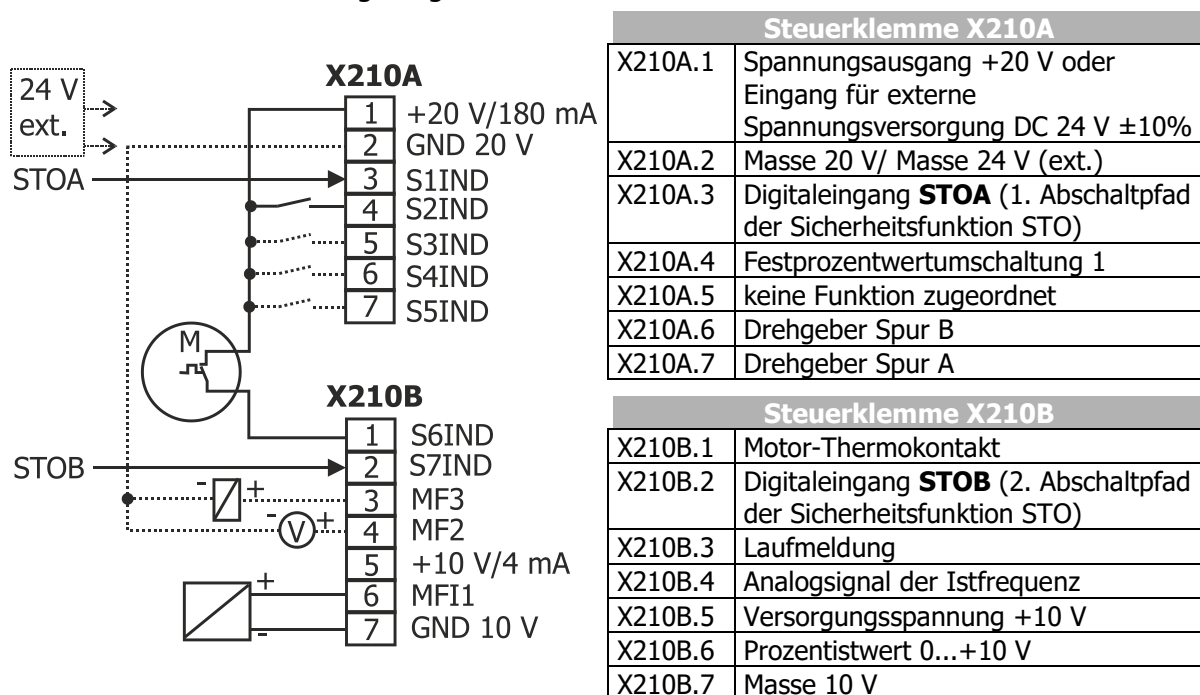

7.10.5 Konfiguration 230 – FOC, drehzahl- und drehmomentgeregelt

Die Konfiguration 230 erweitert die Konfiguration 210 um Funktionen zur drehmomentabhängigen feldorientierten Regelung. Der Drehmomentsollwert wird als Prozentwert abgebildet und in ein entsprechendes Betriebsverhalten der Anwendung übertragen. Die Umschaltung zwischen drehzahlveränderlicher Regelung und drehmomentabhängiger Regelung erfolgt ruckfrei im Betrieb.

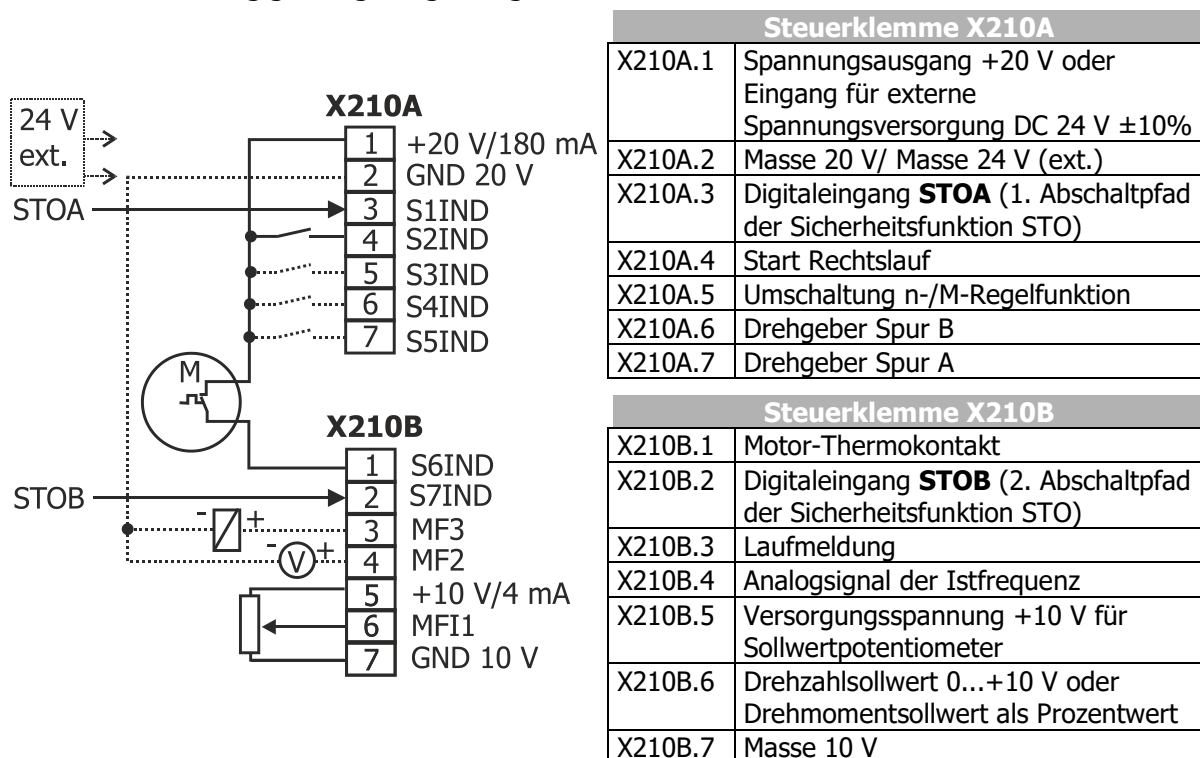

7.10.6 Konfiguration 410 – Geberlose feldorientierte Regelung (FOC)

Die Konfiguration 410 beinhaltet die Funktionen für die geberlose feldorientierte Regelung einer Asynchronmaschine. Die aktuelle Motordrehzahl wird aus den momentanen Strömen und Spannungen in Kombination mit den Maschinenparametern ermittelt.

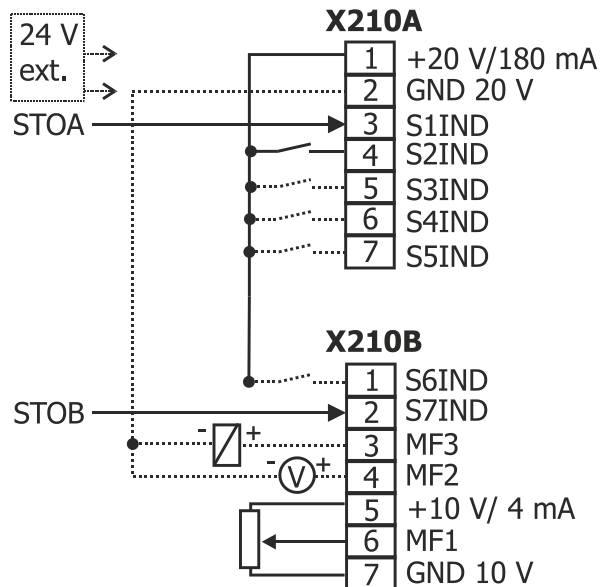

Steuerklemme X210A

X210A.1	Spannungsausgang +20 V oder Eingang für externe Spannungsversorgung DC 24 V ±10%
X210A.2	Masse 20 V/ Masse 24 V (ext.)
X210A.3	Digitaleingang STOA (1. Abschaltpfad der Sicherheitsfunktion STO)
X210A.4	Start Rechtslauf
X210A.5	Start Linkslauf
X210A.6	Datensatzumschaltung 1
X210A.7	Datensatzumschaltung 2

Steuerklemme X210B

X210B.1	Motor-Thermokontakt
X210B.2	Digitaleingang STOB (2. Abschaltpfad der Sicherheitsfunktion STO)
X210B.3	Laufmeldung
X210B.4	Analogsignal der Istfrequenz
X210B.5	Versorgungsspannung +10 V für Sollwertpotentiometer
X210B.6	Drehzahlsollwert 0...+10 V
X210B.7	Masse 10 V

7.10.7 Konfiguration 411 – Geberlose FOC mit Technologieregler

Die Konfiguration 411 erweitert die geberlose feldorientierte Regelung der Konfiguration 410 um einen Technologieregler. Dieser ermöglicht eine Volumenstrom-, Druck-, Füllstands- oder Drehzahlregelung.

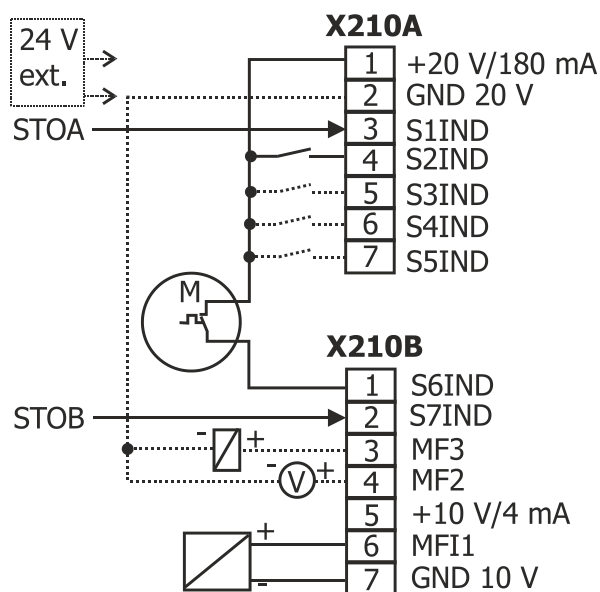

Steuerklemme X210A

X210A.1	Spannungsausgang +20 V oder Eingang für externe Spannungsversorgung DC 24 V ±10%
X210A.2	Masse 20 V/ Masse 24 V (ext.)
X210A.3	Digitaleingang STOA (1. Abschaltpfad der Sicherheitsfunktion STO)
X210A.4	Festprozentwertumschaltung 1
X210A.5	keine Funktion zugeordnet
X210A.6	Datensatzumschaltung 1
X210A.7	Datensatzumschaltung 2

Steuerklemme X210B

X210B.1	Motor-Thermokontakt
X210B.2	Digitaleingang STOB (2. Abschaltpfad der Sicherheitsfunktion STO)
X210B.3	Laufmeldung
X210B.4	Analogsignal der Istfrequenz
X210B.5	Versorgungsspannung +10 V
X210B.6	Prozentistwert 0...+10 V
X210B.7	Masse 10 V

7.10.8 Konfiguration 430 – Geberlose FOC, drehzahl- und drehmomentgeregelt

Die Konfiguration 430 erweitert die geberlose feldorientierte Regelung der Konfiguration 410 um eine Drehmomentregelung. Der Drehmomentsollwert wird als Prozentwert abgebildet und in ein entsprechendes Betriebsverhalten der Anwendung übertragen. Die Umschaltung zwischen drehzahlveränderlicher Regelung und drehmomentabhängiger Regelung erfolgt ruckfrei im Betrieb.

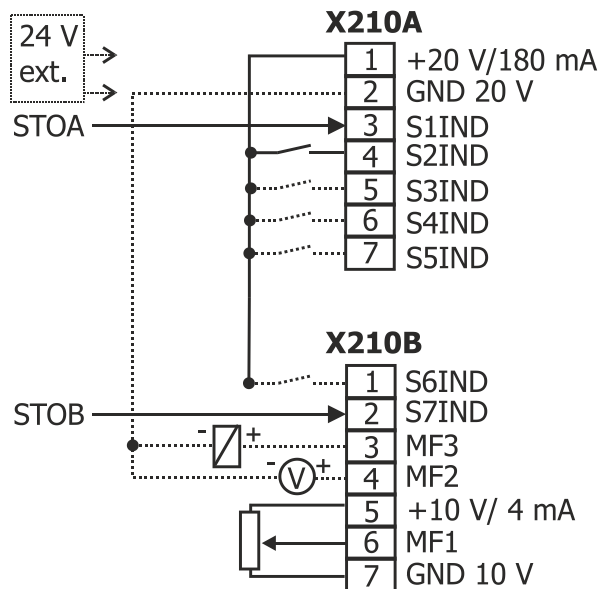

Steuerklemme X210A

X210A.1	Spannungsausgang +20 V oder Eingang für externe Spannungsversorgung DC 24 V \pm 10%
X210A.2	Masse 20 V/ Masse 24 V (ext.)
X210A.3	Digitaleingang STOA (1. Abschaltpfad der Sicherheitsfunktion STO)
X210A.4	Start Rechtslauf
X210A.5	Umschaltung n-/M-Regelfunktion
X210A.6	Datensatzumschaltung 1
X210A.7	Datensatzumschaltung 2

Steuerklemme X210B

X210B.1	Motor-Thermokontakt
X210B.2	Digitaleingang STOB (2. Abschaltpfad der Sicherheitsfunktion STO)
X210B.3	Laufmeldung
X210B.4	Analogsignal der Istfrequenz
X210B.5	Versorgungsspannung +10 V für Sollwertpotentiometer
X210B.6	Drehzahlsollwert 0...+10 V oder Drehmomentsollwert als Prozentwert
X210B.7	Masse 10 V

7.10.9 Konfiguration 510 – FOC Synchronmaschine, drehzahlgeregelt



Für den Betrieb einer Synchronmaschine (Regelverfahren 5xx) ist ein Erweiterungsmodul EM-AUT zur Auswertung von Resolversignalen erforderlich. Für den Betrieb mit Absolutwertgebern (Hiperface, EnDat2.1, SSI) ist ein Erweiterungsmodul EM-AUT zur Auswertung der Signale erforderlich. Beachten Sie auch die Betriebsanleitung des Erweiterungsmoduls für den Anschluss des Resolvers oder Absolutwertgebers.

Die Konfiguration 510 beinhaltet die Funktionen für die drehzahlgeregelte feldorientierte Regelung einer Synchronmaschine mit Resolverrückführung. Die getrennte Regelung von drehmoment- und flussbildendem Strom ermöglicht eine hohe Antriebsdynamik mit hohem Lastmoment. Die notwendige Resolverrückführung führt zu einem exakten Drehzahl- und Drehmomentverhalten.

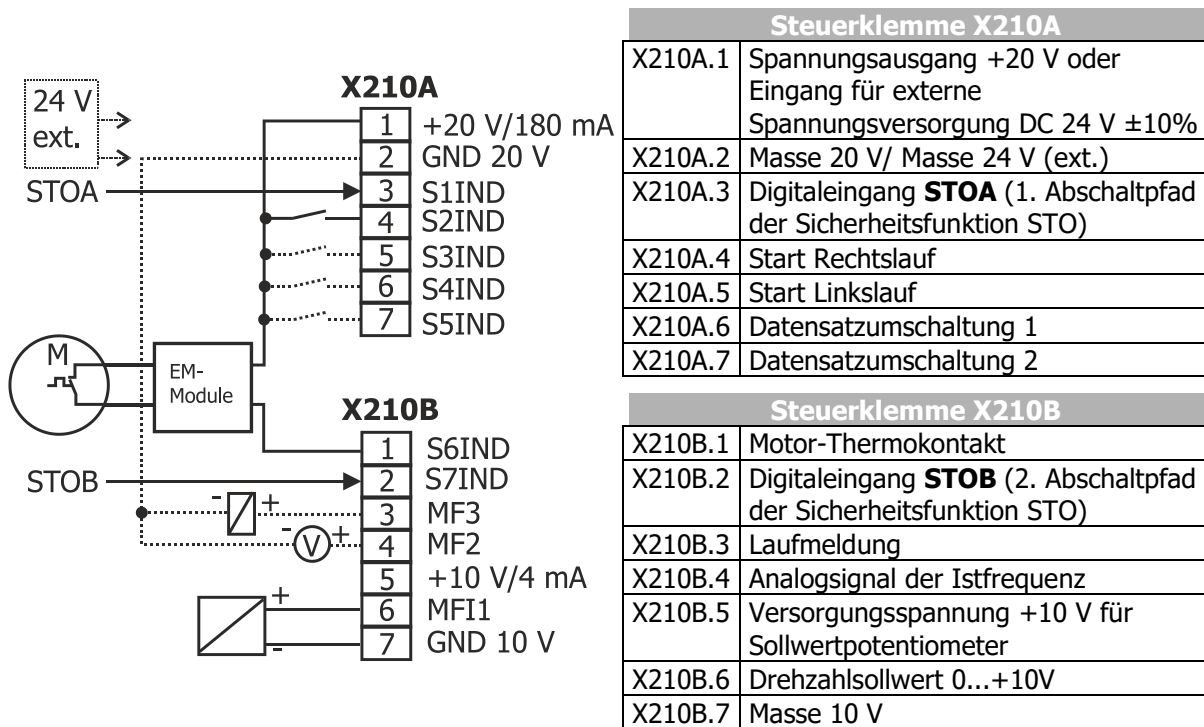

7.10.10 Konfiguration 511 – FOC Synchronmaschine mit Technologieregler



Für den Betrieb einer Synchronmaschine (Regelverfahren 5_{xx}) ist ein Erweiterungsmodul EM-AUT zur Auswertung von Resolverignalen erforderlich. Für den Betrieb mit Absolutwertgebern (Hiperface, EnDat2.1, SSI) ist ein Erweiterungsmodul EM-AUT zur Auswertung der Signale erforderlich. Beachten Sie auch die Betriebsanleitung des Erweiterungsmoduls für den Anschluss des Resolvers oder Absolutwertgebers.

Die Konfiguration 511 erweitert die Konfiguration 510 um Funktionen des Technologiereglers. Dieser ermöglicht eine Volumenstrom-, Druck-, Füllstands- oder Drehzahlregelung.

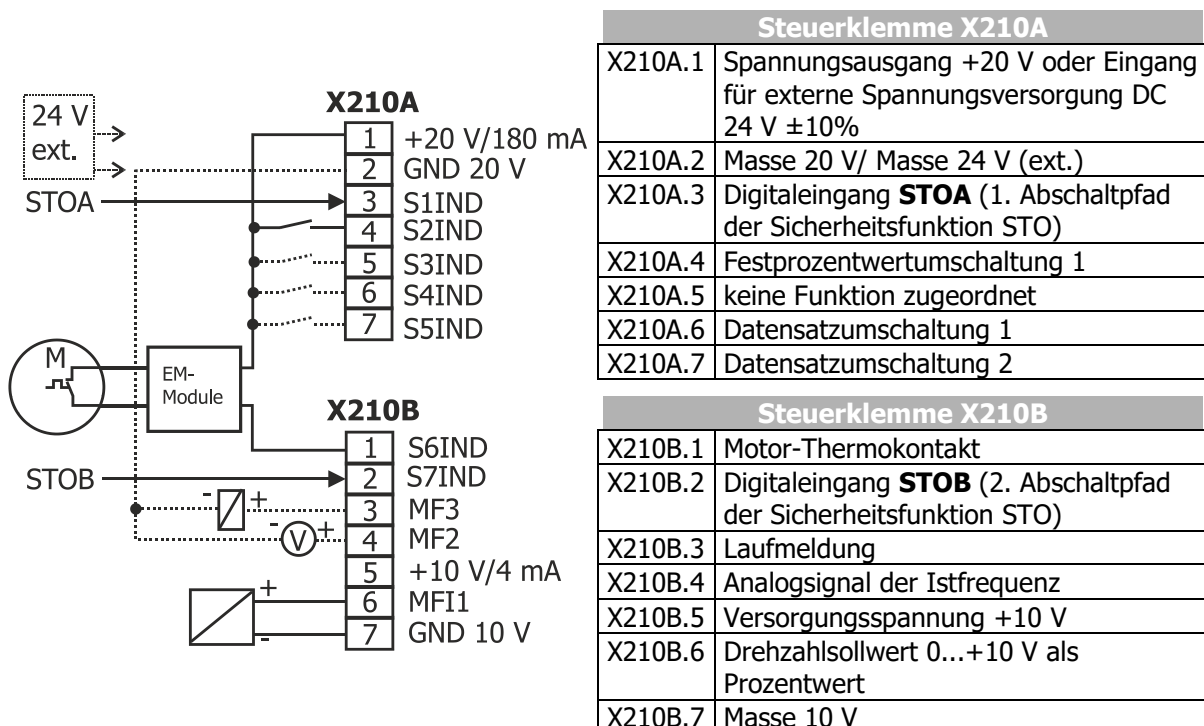

7.10.11 Konfiguration 530 – FOC Synchronmaschine, drehzahl- und drehmomentgeregelt

Die Konfiguration 530 erweitert die Konfiguration 510 um Funktionen zur drehmomentabhängigen feldorientierten Regelung. Der Drehmomentsollwert wird als Prozentwert abgebildet und in ein entsprechendes Betriebsverhalten der Anwendung übertragen.

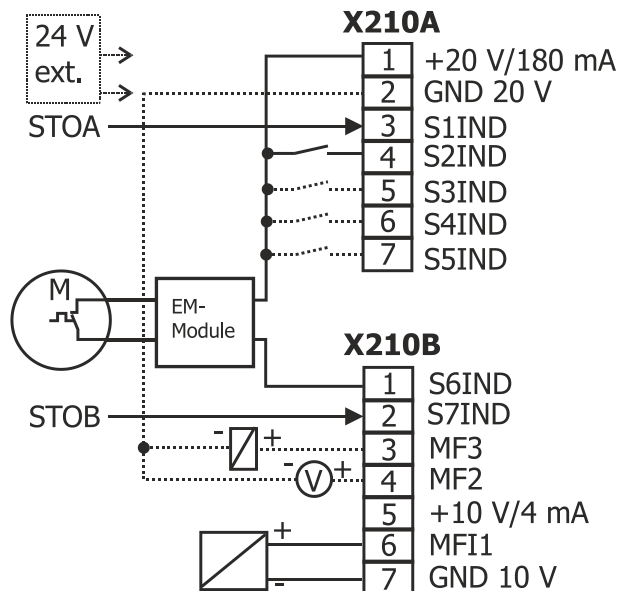

Steuerklemme X210A

X210A.1	Spannungsausgang +20 V oder Eingang für externe Spannungsversorgung DC 24 V ±10%
X210A.2	Masse 20 V/ Masse 24 V (ext.)
X210A.3	Digitaleingang STOA (1. Abschaltpfad der Sicherheitsfunktion STO)
X210A.4	Start Rechtslauf
X210A.5	Umschaltung n-/M-Regelfunktion
X210A.6	Datensatzumschaltung 1
X210A.7	Datensatzumschaltung 2

Steuerklemme X210B

X210B.1	Motor-Thermokontakt
X210B.2	Digitaleingang STOB (2. Abschaltpfad der Sicherheitsfunktion STO)
X210B.3	Laufmeldung
X210B.4	Analogsignal der Istfrequenz
X210B.5	Versorgungsspannung +10 V für Sollwertpotentiometer
X210B.6	Drehzahlsollwert 0...+10 V oder Drehmomentsollwert als Prozentwert
X210B.7	Masse 10 V

7.10.12 Konfiguration 610 – Geberlose FOC Synchronmaschine, drehzahlgeregelt

Die Konfiguration 610 beinhaltet die Funktionen für die geberlose feldorientierte Regelung einer Synchronmaschine ohne Resolverrickführung.

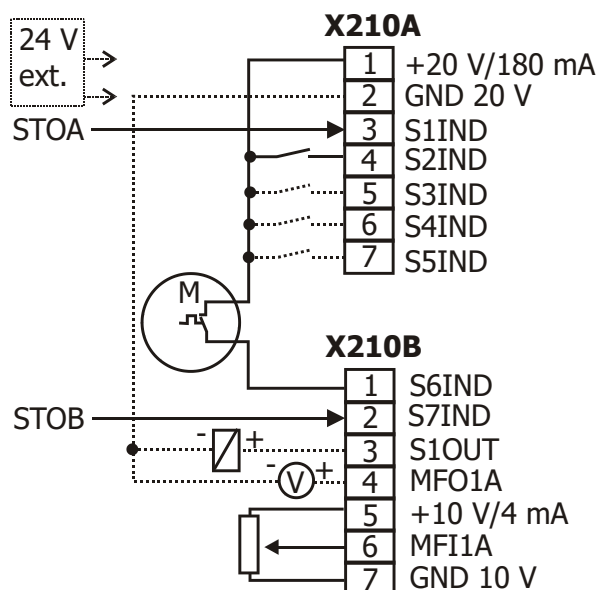

Steuerklemme X210A

X210A.1	Spannungsausgang +20 V oder Eingang für externe Spannungsversorgung DC 24 V ±10%
X210A.2	Masse 20 V/ Masse 24 V (ext.)
X210A.3	Digitaleingang STOA (1. Abschaltpfad der Sicherheitsfunktion STO)
X210A.4	Start Rechtslauf
X210A.5	Start Linkslauf
X210A.6	Datensatzumschaltung 1
X210A.7	Datensatzumschaltung 2

Steuerklemme X210B

X210B.1	Motor-Thermokontakt
X210B.2	Digitaleingang STOB (2. Abschaltpfad der Sicherheitsfunktion STO)
X210B.3	Laufmeldung
X210B.4	Analogsignal der Istfrequenz
X210B.5	Versorgungsspannung +10 V für Sollwertpotentiometer
X210B.6	Drehzahlsollwert 0...+10 V
X210B.7	Masse 10 V

7.10.13 Konfiguration 611 – Geberlose FOC Synchronmaschine mit Technologieregler

Die Konfiguration 611 erweitert die geberlose feldorientierte Regelung einer Synchronmaschine der Konfiguration 610 um einen Technologieregler. Dieser ermöglicht eine Volumenstrom-, Druck-, Füllstands- oder Drehzahlregelung.

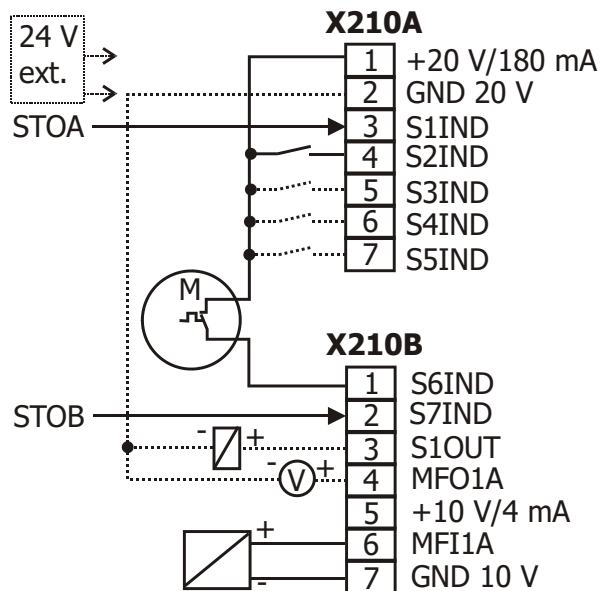

Steuerklemme X210A

X210A.1	Spannungsausgang +20 V oder Eingang für externe Spannungsversorgung DC 24 V ±10%
X210A.2	Masse 20 V/ Masse 24 V (ext.)
X210A.3	Digitaleingang STOA (1. Abschaltpfad der Sicherheitsfunktion STO)
X210A.4	Festprozentwertumschaltung 1
X210A.5	keine Funktion zugeordnet
X210A.6	Datensatzumschaltung 1
X210A.7	Datensatzumschaltung 2

Steuerklemme X210B

X210B.1	Motor-Thermokontakt
X210B.2	Digitaleingang STOB (2. Abschaltpfad der Sicherheitsfunktion STO)
X210B.3	Laufmeldung
X210B.4	Analogsignal der Istfrequenz
X210B.5	Versorgungsspannung +10 V
X210B.6	Prozentwert 0...+10 V
X210B.7	Masse 10 V

7.10.14 Konfiguration 630 – Geberlose FOC Synchronmaschine, drehzahl- und drehmomentregelt

Die Konfiguration 630 erweitert die geberlose feldorientierte Regelung der Konfiguration 610 um eine Drehmomentregelung. Der Drehmomentsollwert wird als Prozentwert abgebildet und in ein entsprechendes Betriebsverhalten der Anwendung übertragen.

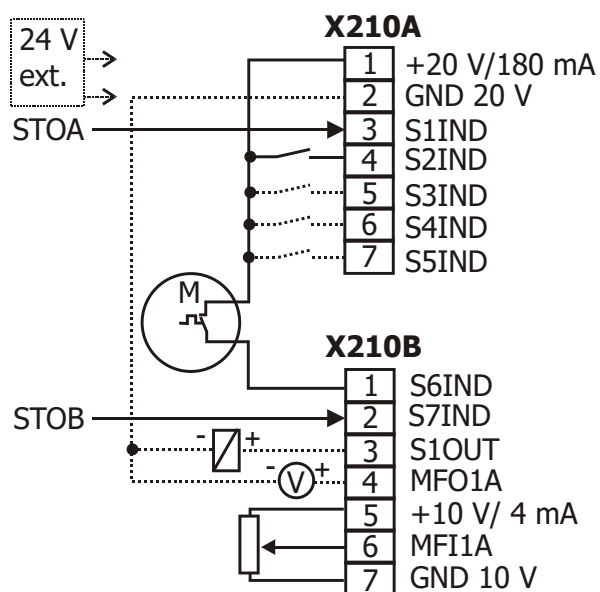

Steuerklemme X210A

X210A.1	Spannungsausgang +20 V oder Eingang für externe Spannungsversorgung DC 24 V ±10%
X210A.2	Masse 20 V/ Masse 24 V (ext.)
X210A.3	Digitaleingang STOA (1. Abschaltpfad der Sicherheitsfunktion STO)
X210A.4	Start Rechtslauf
X210A.5	Umschaltung n-/M-Regelfunktion
X210A.6	Datensatzumschaltung 1
X210A.7	Datensatzumschaltung 2

Steuerklemme X210B

X210B.1	Motor-Thermokontakt
X210B.2	Digitaleingang STOB (2. Abschaltpfad der Sicherheitsfunktion STO)
X210B.3	Laufmeldung
X210B.4	Analogsignal der Istfrequenz
X210B.5	Versorgungsspannung +10 V für Sollwertpotentiometer
X210B.6	Drehzahlsollwert 0...+10 V oder Drehmomentsollwert als Prozentwert
X210B.7	Masse 10 V

7.11 Hinweise zur Installation gemäß UL508c / UL 61800-5-1

HINWEIS

Kein Schutz für Zweigstromkreise

Der integrierte Halbleiter-Kurzschlussschutz bietet keinen Schutz für Zweigstromkreise.

- Zweigstromkreise gemäß den entsprechenden Herstellerangaben, nationalen Vorschriften und etwaigen lokalen Bestimmungen absichern.

Für eine Installation gemäß UL508c / UL 61800-5-1 muss das thermische Verhalten des Motors überwacht werden.

Der thermische Motorschutz gemäß UL508c / UL 61800-5-1 kann in Geräten, die mit „TM included“ unterhalb des Typenschildes gekennzeichnet, realisiert werden.

Der Überlastschutz greift bei über 100% der Volllast bzgl. der Nennstromstärke des Motors. Die eingestellte Umrichterparametrierung darf die Strom-Nennwerte des Motors nicht überschreiten. Der thermische Motorschutz ist gewährleistet.

Für Umrichter ohne Kennzeichnung „TM included“ unterhalb des Typenschildes muss die Kennzeichnung "Motor overtemperature sensing is not provided by the drive" angebracht werden.

Für eine Installation gemäß UL508c / UL 61800-5-1

- darf die Absicherung der Netzzuleitung nur mit entsprechend zugelassenen Sicherungen ausgeführt werden. Die zugelassenen Sicherungen sind in Kapitel 5 "Technische Daten" beschrieben.
- darf die im Kapitel 5 "Technische Daten" angegeben maximalen Temperaturen nicht überschritten werden.
- dürfen nur Kupferleitungen mit einem thermischen Bemessungswert von 60/75°C verwendet werden.
- dürfen die Geräte nur in Umgebungen entsprechend "Pollution Degree 2" verwendet werden.

Der Anschluss und die Parametrierung zur thermischen Motor-Auswertung ist in Kapitel 14.6 "Motortemperatur", 16.4.5 "Thermokontakt" und 19.5 "Motorschutz" beschrieben.

Sämtliche Warn- und Markierungshinweise dürfen gemäß UL508c / UL 61800-5-1 nicht entfernt werden.

- Sämtliche Warn- und Markierungshinweise dürfen gemäß UL508c nicht entfernt werden.

Kurzschluss-Strombemessung

Für Größe 1 bis 6

Geeignet für den Einsatz auf einem Stromkreis, der nicht mehr als 5,000 rms (A) symmetrisch liefern kann, 480 V AC maximum, falls durch K5 Class-Sicherungen geschützt.

Für Größe 7

Geeignet für den Einsatz auf einem Stromkreis, der nicht mehr als 10,000 rms (A) symmetrisch liefern kann, 480 V AC maximum, falls durch RK5 Class-Sicherungen geschützt oder R/C (JFHR2) Halbleiter-Sicherungen, Typ FWH-xxxA, hergestellt von Cooper Bussmann LLC.

Für Größe 8 -51, -53, -55

Geeignet für den Einsatz auf einem Stromkreis, der nicht mehr als 18 kA rms (A) symmetrisch liefern kann, 480 V AC maximum, falls durch Halbleiter-Sicherungen geschützt, Typ 170M5* hergestellt von Cooper Bussmann LLC.

Für Größe 8 -57, -59, -61

Geeignet für den Einsatz auf einem Stromkreis, der nicht mehr als 30 kA rms (A) symmetrisch liefern kann, 480 V AC maximum, falls durch Halbleiter-Sicherungen geschützt, Typ 170M5* hergestellt von Cooper Bussmann LLC.

8 Bedieneinheit KP500

Die Parametrierung, Parameteranzeige und Steuerung des Frequenzumrichters kann über die optionale Bedieneinheit KP500 erfolgen.

Die Bedieneinheit ist für den Betrieb des Frequenzumrichters nicht unbedingt erforderlich und kann bei Bedarf aufgesteckt werden.

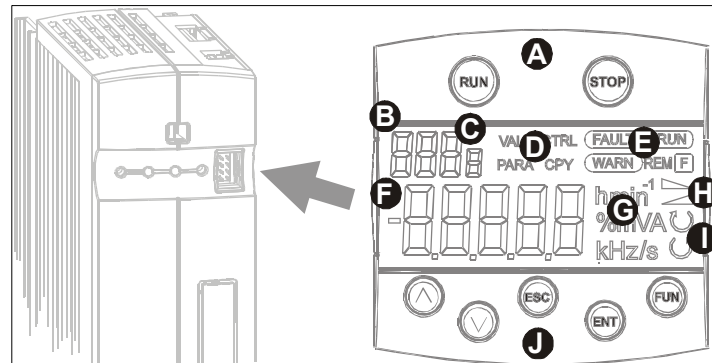

Tasten

A	RUN	Starten des Antriebs und Wechseln in das CTRL Menü. Drücken der RUN - Taste verzweigt zur Motorpotifunktion.
	STOP	Wechseln in das CTRL Menü, Stoppen des Antriebs, Fehler quittieren
J	▲ ▼	Navigieren in der Menüstruktur und Auswählen von Parametern. Parameterwerte vergrößern und verkleinern.
	ENT	Aufrufen von Parametern oder Wechseln innerhalb der Menüstruktur. Bestätigen der gewählten Funktion oder des Parameters.
	ESC	Verlassen von Parametern oder Zurückspringen innerhalb der Menüstruktur. Abbrechen der Funktion oder Parameterwert zurücksetzen.
	FUN	Umschalten der Tastenfunktion und Zugang zu Sonderfunktionen.

Display

B	Dreistellige 7-Segment-Anzeige zur Darstellung der Parameternummer.	
C	Einstellige 7-Segment-Anzeige für den aktiven Datensatz, Drehrichtung usw.	
D	Anzeigen des gewählten Menüzweigs	
	VAL	Istwerte anzeigen.
	PARA	Parameter auswählen und Parameterwerte einstellen.
	CTRL	Funktionen auswählen, die über Bedieneinheit eingestellt / angezeigt werden können SETUP geführte Inbetriebnahme. Ctrl Motorpoti- und Jog-Funktion.
	CPY	Parameter kopieren über die Bedieneinheit ALL Alle Parameterwerte werden kopiert. Act Nur die aktiven Parameterwerte werden kopiert. FOr Speicher in der Bedieneinheit wird formatiert bzw. gelöscht.
E	Status- und Betriebsmeldungen	
	WARN	Warnung vor einem kritischen Betriebsverhalten.
	FAULT	Fehlerabschaltung mit zugehöriger Meldung.
	RUN	blinkend signalisiert Betriebsbereitschaft. leuchtend signalisiert den Betrieb und die Freigabe der Endstufe.
	REM	aktive Fernsteuerung über Schnittstellenverbindung.
F	Funktionsumschaltung durch die FUN-Taste.	
F	Fünfstellige 7-Segment-Anzeige für Parameterwert und Vorzeichen.	
G	Physikalische Einheit zum angezeigten Parameterwert.	
H	Aktive Beschleunigungs- oder Verzögerungsrampe.	
I	Aktuelle Drehrichtung des Antriebs.	

8.1 Menüstruktur

Die Menüstruktur der Bedieneinheit ist entsprechend der grafischen Übersicht angeordnet. Durch die Pfeiltasten sowie ESC und ENT kann innerhalb des Menüs navigiert werden. Die vollständigen Informationen sind in der Software gespeichert und ermöglichen die flexible Verwendung der Optionen zur Parametrierung und Steuerung der Frequenzumrichter.

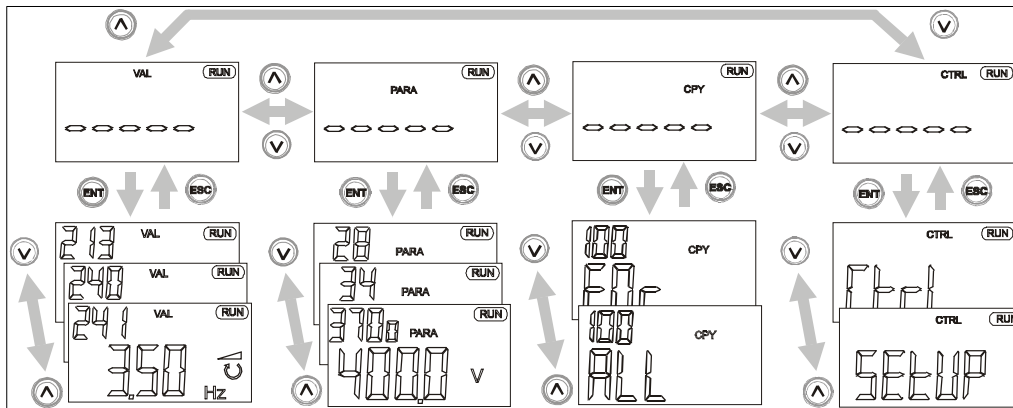

8.2 Hauptmenü

Die verschiedenen Parameter und Informationen der Frequenzumrichter können mit Hilfe der Bedieneinheit angezeigt werden. Die verschiedenen Funktionen und Parameter sind in vier Menüzeilen gruppiert. Innerhalb der Menüstruktur wird durch längeres Drücken oder mehrfaches Betätigen der ESC-Taste in das Hauptmenü gewechselt.

HINWEIS

In der folgenden Beschreibung der Tastenfunktionen bedeutet ein Pluszeichen (+) zwischen den Tastensymbolen gleichzeitiges Betätigen der Tasten.

Ein Komma (,) zwischen den Tastensymbolen bedeutet, die Tasten müssen nacheinander betätigt werden.

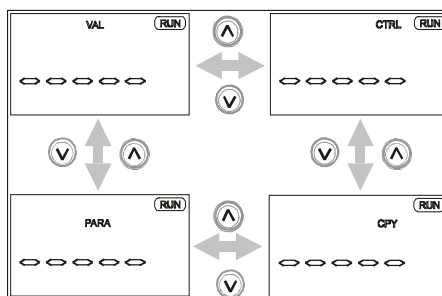

Menüzeig – VAL

Anzeigen von Istwerten

Menüzeig – CTRL

Auswahl von Steuer- und Testfunktionen

Menüzeig – CPY

Kopierfunktion der Parameter

Menüzeig – PARA

Parameter anzeigen und verändern

Mit Hilfe der Pfeiltasten wählen Sie den gewünschten Menüzeig. Der gewählte Menüzeig wird im Display blinkend angezeigt.

Durch Drücken der ENT-Taste wählen Sie den Menüzeig aus. Die Anzeige wechselt auf den ersten Parameter oder die erste Funktion im gewählten Menüzeig.

Betätigen der ESC-Taste führt zurück in das Hauptmenü der Bedieneinheit.

Tasten

▲ ▼	Navigation in der Menüstruktur und Anwahl eines Menüzeigs.
ENT	Übergang in den gewählten Menüzeig.
ESC	Verlassen des Menüzeiges und Rücksprung zum Hauptmenü.

8.3 Istwertmenü (VAL)

Die Bedieneinheit zeigt im Menüzug VAL, abhängig von der gewählten Konfiguration und den installierten Optionen, eine Vielzahl von Istwerten an. Die Betriebsanleitung dokumentiert die Parameter und die Basisfunktionen der Software, die mit dem jeweiligen Istwert verknüpft sind.

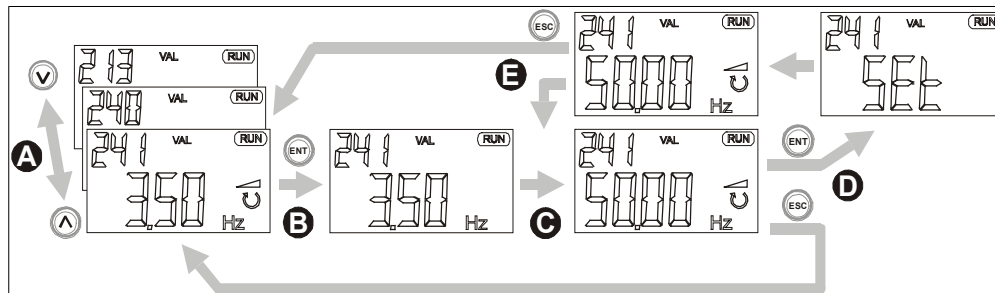

A Mit den Pfeiltasten die gewünschte Nummer aus den in numerischer Reihenfolge angezeigten Istwerten auswählen.
Ist die höchste Parameternummer erreicht, wird nach Betätigen der ▲-Taste die kleinste Parameternummer angezeigt.
Ist die kleinste Parameternummer erreicht, wird nach Betätigen der ▼-Taste die höchste Parameternummer angezeigt.
Datensatzumschaltbare Istwertparameter werden im aktuellen Datensatz mit zugehöriger Datensatznummer angezeigt. Die Siebensegmentanzeige zeigt den Datensatz 0, wenn die Istwerte in den vier Datensätzen gleich sind.

Tasten	
▲ + ▼	Wechseln zum Istwertparameter beim Einschalten.
FUN , ▲	Anzeigen des letzten Istwertparameters (höchste Nummer).
FUN , ▼	Anzeigen des ersten Istwertparameters (kleinste Nummer).

B Mit der ENT-Taste den Istwert auswählen. Dieser wird mit aktuellem Parameterwert, Einheit und aktivem Datensatz angezeigt.

C Im Rahmen der Inbetriebnahme, Betriebs- und Fehleranalyse ist es möglich, jeden Istwertparameter gezielt zu überwachen.
Die Istwertparameter sind zum Teil in den vier zur Verfügung stehenden Datensätzen angeordnet. Sind die Parameterwerte in den vier Datensätzen identisch, wird der Istwert im Datensatz 0 angezeigt. Unterschiedliche Istwerte in den vier Datensätzen werden im Datensatz 0 durch die Anzeige dIFF gekennzeichnet.

Tasten	
▲ , ▼	Wechseln des Datensatzes bei umschaltbaren Istwerten.
FUN , ▲	Maximalen Istwert bestimmen und dauerhaft anzeigen.
FUN , ▼	Minimalen Istwert bestimmen und dauerhaft anzeigen.
FUN , ENT	Anzeigen des Mittelwertes der Istwertgröße im Zeitraum der Überwachung.

D Mit der ENT-Taste den ausgewählten Istwert als Parameter für die Anzeige beim Einschalten speichern. Kurzzeitig erscheint die Meldung SEt mit der Parameternummer. Beim Einschalten des Frequenzumrichters wird zukünftig dieser Istwert automatisch angezeigt.

E Nachdem der Parameter abgespeichert wurde, kann der Wert erneut überwacht und angezeigt werden. Mit der ESC-Taste in die Parameterauswahl des Menüzugs VAL wechseln.

8.4 Parametermenü (PARA)

Die innerhalb der geführten Inbetriebnahme abgefragten Parameter sind aus bekannten Anwendungen ausgewählt und können nach Bedarf durch weitere Einstellungen im Menüzweig PARA ergänzt werden. Die Betriebsanleitung dokumentiert die Parameter und die Basisfunktionen der Software, die mit dem jeweiligen Istwert verknüpft sind.

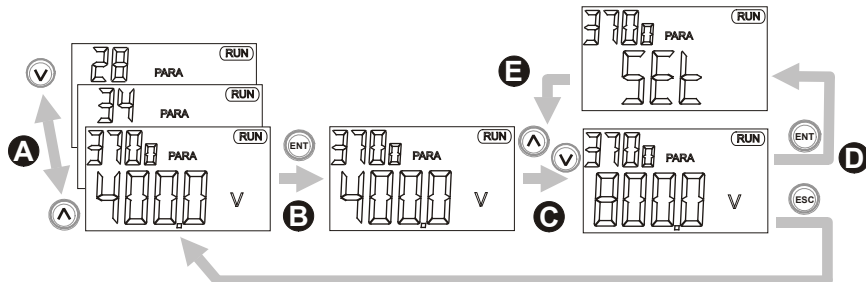

A	<p>Mit den Pfeiltasten die gewünschte Nummer aus den in numerischer Reihenfolge angezeigten Parametern auswählen. Die Parameternummer wird mit dem aktiven Datensatz im Display blinkend angezeigt.</p> <p>Ist die höchste Parameternummer erreicht, wird nach Betätigen der ▲-Taste die kleinste Parameternummer angezeigt.</p> <p>Ist die kleinste Parameternummer erreicht, wird nach Betätigen der ▼-Taste die höchste Parameternummer angezeigt.</p> <p>Parameternummern > 999 werden an der führenden Stelle hexadezimal angezeigt (999, A00 ... B5 ... C66).</p> <p>Datensatzumschaltbare Parameter werden im aktuellen Datensatz mit zugehöriger Datensatznummer angezeigt. Die Siebensegmentanzeige zeigt den Datensatz 0, wenn die Parameterwerte in den vier Datensätzen gleich sind.</p>
Tasten	
▲ + ▼	Wechseln zum zuletzt geänderten Parameter.
FUN , ▲	Anzeigen des letzten Parameters (höchste Nummer).
FUN , ▼	Anzeigen des ersten Parameters (kleinste Nummer).
B	<p>Mit der ENT-Taste den Parameter auswählen. Dieser wird mit Parameterwert, Einheit und aktivem Datensatz angezeigt. Einstellungen im Datensatz 0 verändern die Parameterwerte in den vier Datensätzen.</p>
C	<p>Mit den Pfeiltasten den Parameterwert einstellen oder eine Betriebsart auswählen. Die Möglichkeiten der Einstellung sind vom Parameter abhängig.</p> <p>Das Halten der Pfeiltasten über längere Zeit ermöglicht eine schnelle Änderung der angezeigten Werte. Nach einer Unterbrechung wird die Geschwindigkeit, mit der sich die Werte ändern, wieder reduziert.</p> <p>Beginnt der Parameterwert zu blinken, wird die Geschwindigkeit, mit der sich die Werte ändern, wieder auf den Anfangswert zurückgesetzt.</p>
Tasten	
▲ + ▼	Parameter auf die werkseitige Einstellung setzen.
FUN , ▲	Parameter auf höchsten Wert einstellen.
FUN , ▼	Parameter auf kleinsten Wert einstellen.
FUN , ENT	Wechseln des Datensatzes bei umschaltbaren Parametern.
D	<p>Mit der ENT-Taste den Parameterwert speichern. Kurzzeitig wird die Meldung SEt mit Parameternummer und Datensatz angezeigt. Zum Verlassen des Parameters ohne Änderung die ESC-Taste betätigen.</p>
Meldungen	
Err1 EEPrO	Parameter konnte nicht gespeichert werden.
Err2 StOP	Parameter kann im Betrieb nur gelesen werden.
Err3 Error	Sonstiger Fehler.
E	<p>Nachdem der Parameter abgespeichert wurde, kann der Wert erneut verändert werden oder mit der ESC-Taste in die Parameterauswahl gewechselt werden.</p>

8.5 Kopiermenü (CPY)

Die Kopierfunktion der Bedieneinheit ermöglicht das Kopieren der Parameterwerte vom Frequenzumrichter in einen nichtflüchtigen Speicher (upload) in der Bedieneinheit und das Zurückspeichern der Werte (download) in einen Frequenzumrichter.

Die Parametrierung sich wiederholender Anwendungen wird durch die Kopierfunktion erleichtert. Die Funktion archiviert alle Parameterwerte unabhängig von der Zugriffssteuerung und dem Wertebereich. Der für die Dateien zur Verfügung stehende Speicherplatz in der Bedieneinheit wird dynamisch dem Datenumfang entsprechend skaliert.



Das Kopiermenü (CPY) ist in der Bedienebene 3 sichtbar und auszuführen. Die eingestellte Bedienebene ist gegebenenfalls über den Parameter *Bedienebene* **28** anzupassen.

8.5.1 Lesen der Speicherinformation

<p>Wird der Menüweig CPY aufgerufen, werden die in der Bedieneinheit gespeicherten Daten ausgelesen. Dieser Vorgang dauert einige Sekunden. Für die Dauer wird init und eine Fortschrittsanzeige angezeigt. Nach der Initialisierung im Kopiermenü kann die Auswahl der Funktion erfolgen.</p>	
<p>Wenn die vorhandenen Speicherinformationen in der Bedieneinheit nicht gültig sind, wird die Initialisierung mit einer Fehlermeldung abgebrochen. In diesem Fall muss der Speicher in der Bedieneinheit folgendermaßen formatiert werden:</p>	
<ul style="list-style-type: none"> • Mit der ENT-Taste die Fehlermeldung bestätigen. • Mit den Pfeiltasten die Funktion FOR des Speichers auswählen. • Mit der ENT-Taste die Auswahl bestätigen. <p>Die Anzeige zeigt für die Dauer der Formatierung das Kürzel FCOPY und eine Fortschrittsanzeige.</p>	
<p>Nach wenigen Sekunden ist der Vorgang beendet. Die Anzeige zeigt die Meldung rdY.</p>	
<ul style="list-style-type: none"> • Die Anzeige mit der ENT-Taste bestätigen. <p>Nun kann die Kopierfunktion ausgewählt werden, wie im Folgenden beschrieben.</p>	

8.5.2 Menüstruktur

Das Kopiermenü **CPY** gliedert sich in drei grundsätzliche Teilfunktionen. Mit den Pfeiltasten kann zwischen der Speicherfunktionalität und dem Löschen der gespeicherten Daten gewählt werden. Für den Vorgang jeweils die Quelle und das Ziel auswählen. Die dreistellige Siebensegmentanzeige informiert über den freien Speicherplatz im nichtflüchtigen Speicher der Bedieneinheit als Prozentwert.

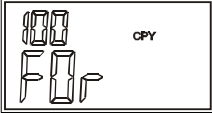
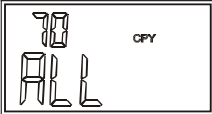
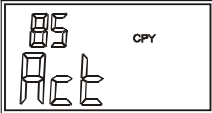
<p>Funktion – FOr Mit der Funktion FOr kann der Speicher in der Bedieneinheit formatiert und gelöscht werden. Dies kann bei der ersten Benutzung einer neuen Bedieneinheit erforderlich sein.</p>	
<p>Funktion – ALL Alle schreib- und lesbaren Parameterwerte werden übertragen.</p> <ul style="list-style-type: none"> Für den Kopiervorgang diese Auswahl mit der ENT-Taste bestätigen und mit der Auswahl der Quelle fortfahren. 	
<p>Funktion – Act Es werden nur die aktiven Parameterwerte des Frequenzumrichters in die Bedieneinheit kopiert. Die Anzahl der aktiven Parameterwerte ist abhängig von der aktuellen oder gewählten Konfiguration des Frequenzumrichters. Beim Kopieren der Daten von der Bedieneinheit zum Frequenzumrichter werden, wie bei der Funktion ALL, alle gespeicherten Parameterwerte übertragen.</p> <ul style="list-style-type: none"> Für den Kopiervorgang die Auswahl Act mit der ENT-Taste bestätigen und mit der Auswahl der Quelle fortfahren. 	

8.5.3 Auswahl der Quelle

Die Teilfunktionen ALL und Act im Menüweig CPY sind anwendungsspezifisch parametrierbar. Die Siebensegmentanzeige zeigt den freien Speicherplatz der Bedieneinheit an.

- Mit den Pfeiltasten die Quelle (Src.) der Daten für den Kopiervorgang auswählen (upload). Als Datenquelle stehen entweder die Datensätze des Frequenzumrichters (Src. x) oder die Dateien der Bedieneinheit (Src. Fy) zur Verfügung.
- Die ausgewählte Datenquelle mit der ENT-Taste bestätigen und mit der Auswahl des Ziels fortfahren.

Anzeige	Beschreibung
Src. 0	Die Daten der vier Datensätze des Frequenzumrichters werden kopiert.
Src. 1	Die Daten aus Datensatz 1 des Frequenzumrichters werden kopiert.
Src. 2	Die Daten aus Datensatz 2 des Frequenzumrichters werden kopiert.
Src. 3	Die Daten aus Datensatz 3 des Frequenzumrichters werden kopiert.
Src. 4	Die Daten aus Datensatz 4 des Frequenzumrichters werden kopiert.
Src. E	Ein leerer Datensatz zum Löschen einer Datei in der Bedieneinheit.
Src. F1	Die Datei 1 wird aus dem Speicher der Bedieneinheit übertragen. ¹⁾
Src. F2	Die Datei 2 wird aus dem Speicher der Bedieneinheit übertragen. ¹⁾
Src. F3	Die Datei 3 wird aus dem Speicher der Bedieneinheit übertragen. ¹⁾
Src. F4	Die Datei 4 wird aus dem Speicher der Bedieneinheit übertragen. ¹⁾
Src. F5	Die Datei 5 wird aus dem Speicher der Bedieneinheit übertragen. ¹⁾
Src. F6	Die Datei 6 wird aus dem Speicher der Bedieneinheit übertragen. ¹⁾
Src. F7	Die Datei 7 wird aus dem Speicher der Bedieneinheit übertragen. ¹⁾
Src. F8	Die Datei 8 wird aus dem Speicher der Bedieneinheit übertragen. ¹⁾

¹⁾ Leere Dateien, die noch nicht mit Daten gefüllt sind, werden nicht als Signalquelle angeboten. Der Speicher der Bedieneinheit wird dynamisch verwaltet (Kapitel 8.5 "Kopiermenü (CPY)").

8.5.4 Auswahl des Ziels

Das Ziel (dSt.) für den Kopiervorgang ist in gleicher Weise anwendungsspezifisch wählbar. Die Datenquelle wird auf das ausgewählte Ziel übertragen (download).

- Mit den Pfeiltasten das Ziel (dSt.) für die kopierten Daten auswählen (download). Abhängig von der Wahl der Datenquelle stehen entweder die Datensätze des Frequenzumrichters (dSt. x) oder noch nicht beschriebene Dateien der Bedieneinheit (dSt. F y) zur Verfügung.
- Die Auswahl mit der ENT-Taste bestätigen. Der Kopiervorgang startet und die Anzeige zeigt COPY.

Anzeige	Beschreibung
dSt. 0	Die vier Datensätze des Frequenzumrichters werden überschrieben.
dSt. 1	Die Daten werden in den Datensatz 1 des Frequenzumrichters kopiert.
dSt. 2	Die Daten werden in den Datensatz 2 des Frequenzumrichters kopiert.
dSt. 3	Die Daten werden in den Datensatz 3 des Frequenzumrichters kopiert.
dSt. 4	Die Daten werden in den Datensatz 4 des Frequenzumrichters kopiert.
dSt. F1	Die Daten werden in die Datei 1 der Bedieneinheit übertragen. ¹⁾
dSt. F2	Die Daten werden in die Datei 2 der Bedieneinheit übertragen. ¹⁾
dSt. F3	Die Daten werden in die Datei 3 der Bedieneinheit übertragen. ¹⁾
dSt. F4	Die Daten werden in die Datei 4 der Bedieneinheit übertragen. ¹⁾
dSt. F5	Die Daten werden in die Datei 5 der Bedieneinheit übertragen. ¹⁾
dSt. F6	Die Daten werden in die Datei 6 der Bedieneinheit übertragen. ¹⁾
dSt. F7	Die Daten werden in die Datei 7 der Bedieneinheit übertragen. ¹⁾
dSt. F8	Die Daten werden in die Datei 8 der Bedieneinheit übertragen. ¹⁾

¹⁾ Bereits vorhandene Dateien werden nicht als Ziel zur Speicherung angeboten.

8.5.5 Kopiervorgang



Das Übertragen der Parametereinstellung auf den Frequenzumrichter erfordert die Prüfung der einzelnen Parameterwerte.

Der Wertebereich und die Parametereinstellung können entsprechend dem Leistungsbereich des Frequenzumrichters unterschiedlich sein. Parameterwerte, die außerhalb des Wertebereichs liegen, führen zu einer Kopier-Fehlermeldung. Wenn durch das Verändern der Parameter durch das Kopieren ein Gerätefehler ausgelöst wird, wird der Gerätefehler erst angezeigt nachdem der Kopiervorgang abgeschlossen ist.

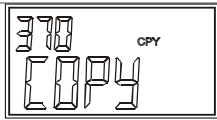
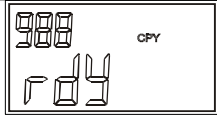
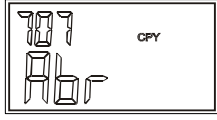
<p>Während des Kopiervorgangs werden die Meldung <code>COPY</code> und als Fortschrittsanzeige die Nummer des aktuell kopierten Parameters angezeigt.</p> <p>Bei der Funktion <code>Act</code> werden nur die aktiven Parameterwerte kopiert. Mit der Funktion <code>ALL</code> werden auch Parameter kopiert, die für die ausgewählte Konfiguration keine Bedeutung haben.</p>	
<p>Abhängig von der gewählten Kopierfunktion (<code>ALL</code> oder <code>Act</code>) ist der Kopiervorgang nach ca. 100 Sekunden abgeschlossen und die Anzeige zeigt <code>rdY</code>.</p> <p>Durch Drücken der ENT-Taste wechselt die Anzeige in das Kopiermenü und mit Hilfe der ESC-Taste zur Auswahl des Ziels.</p>	
<p>Wird während des Kopiervorgangs die ESC-Taste betätigt, wird der Kopiervorgang abgebrochen und die Daten unvollständig übertragen. Die Anzeige zeigt <code>Abr</code> und die Nummer des letzten Parameters, der kopiert wurde.</p> <p>Die ENT-Taste führt zurück zur Auswahl im Kopiermenü und die ESC-Taste zur Auswahl des Ziels.</p>	

8.5.6 Fehlermeldungen

Die Kopierfunktion archiviert alle Parameter unabhängig von der Zugriffssteuerung und dem Wertebereich. Einige der Parameter sind nur schreibbar, wenn der Frequenzumrichter nicht in Betrieb ist. Die Reglerfreigabe (MF4ID/STOA, S7IND/STOB) darf während des Kopiervorgangs nicht aktiviert werden und führt zu einem Abbruch der Datenübertragung. Die Anzeige zeigt `stO` und die Nummer des letzten Parameters, der kopiert wurde. Wird die Reglerfreigabe wieder deaktiviert, wird der unterbrochene Kopiervorgang fortgesetzt.

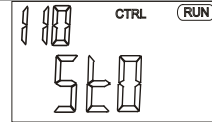

Die Datenübertragung von der gewählten Quelle zum Ziel wird von der Kopierfunktion kontinuierlich überwacht. Tritt ein Fehler auf, wird der Kopiervorgang abgebrochen und die Meldung `Err` mit einem Fehlerschlüssel angezeigt.

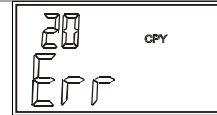

Fehlermeldungen

Schlüssel		Bedeutung
0	1	Schreibfehler im Speicher der Bedieneinheit; den Kopiervorgang wiederholen. Bei erneuter Fehlermeldung den Speicher formatieren.
	2	Lesefehler im Speicher der Bedieneinheit; den Kopiervorgang wiederholen. Bei erneuter Fehlermeldung den Speicher formatieren.
	3	Die Speichergröße der Bedieneinheit wurde fehlerhaft ermittelt. Tritt dieser Fehler mehrfach auf, die Bedieneinheit austauschen.
	4	Kein ausreichender Speicherplatz; die Daten sind unvollständig. Die unvollständige Datei und nicht mehr benötigte Daten aus der Bedieneinheit löschen.
	5	Die Kommunikation wurde gestört oder unterbrochen; den Kopiervorgang wiederholen, ggf. die unvollständige Datei löschen.
1	0	Ungültige Kennung einer Datei in der Bedieneinheit; fehlerhafte Datei löschen und falls erforderlich Speicher formatieren.
	2	Der Speicherplatz der gewählten Zieldatei ist belegt; Datei löschen oder andere Zieldatei in der Bedieneinheit verwenden.
	3	Die zu lesende Quelldatei in der Bedieneinheit ist leer; nur Dateien als Quelle auswählen, die sinnvolle Daten enthalten.
	4	Fehlerhafte Datei in der Bedieneinheit; defekte Datei löschen und ggf. den Speicher formatieren.
2	0	Der Speicher in der Bedieneinheit ist nicht formatiert; die Funktion FOr zum Formatieren im Kopiermenü ausführen.
3	0	Lesefehler eines Parameters aus dem Frequenzumrichter; Kontakt zwischen Bedieneinheit und Frequenzumrichter prüfen und Lesevorgang wiederholen.
	1	Schreibfehler eines Parameters im Frequenzumrichter; Kontakt zwischen Bedieneinheit und Frequenzumrichter prüfen und Schreibvorgang wiederholen.
	2	Unbekannter Parametertyp; fehlerhafte Datei löschen und falls erforderlich Speicher formatieren.
4	0	Die Kommunikation wurde gestört oder unterbrochen; den Kopiervorgang wiederholen, ggf. die unvollständige Datei löschen.

8.6 Daten aus der Bedieneinheit auslesen

Die Betriebsart „Parameterübertragung“ ermöglicht die Übertragung von Parameterwerten von der Bedieneinheit KP 500 zum Frequenzumrichter. In dieser Betriebsart sind, mit Ausnahme der Funktion COPY, alle anderen Funktionen der Bedieneinheit gesperrt. Die Übertragung vom Frequenzumrichter zur Bedieneinheit ist ebenfalls gesperrt.

Die Aktivierung der Bedieneinheit KP 500 zur Parameterübertragung wird über den Parameter *Programm(ieren)* **34** vorbereitet. Die Bedieneinheit KP 500 muss dazu am Frequenzumrichter angeschlossen sein.

<i>Programm(ieren)</i> 34	Funktion
111 - Parameterübertragung	Die Bedieneinheit KP 500 ist zur Parameterübertragung vorbereitet. Ein angeschlossener Frequenzumrichter kann Daten von der Bedieneinheit empfangen.
110 - Normalbetrieb	Zurücksetzen der Bedieneinheit KP 500 auf Standardbetrieb.



Die Bedieneinheit KP 500 kann nur dann zur Parameterübertragung aktiviert werden, wenn mindestens 1 Datei in der Bedieneinheit gespeichert ist. Ansonsten zeigt das Display bei einem Aktivierungsversuch die Fehlermeldung „FOA10“.

8.6.1 Aktivieren

Die Bedieneinheit KP 500 kann sowohl über die Tasten der KP 500 als auch über jedes verfügbare Kommunikationsmodul CM konfiguriert werden. Zum Konfigurieren und Aktivieren der Bedieneinheit KP 500 wie folgt vorgehen:

Aktivieren über Tastatur der Bedieneinheit

- Im Parametermenü PARA mit den Pfeiltasten den Parameter *Programm(ieren)* **34** wählen und die Auswahl mit der Taste ENT bestätigen.
- Mit den Pfeiltasten den Wert 111 - Parameterübertragung einstellen und die Auswahl mit der Taste ENT bestätigen.

Die Bedieneinheit ist für die Aktivierung vorbereitet.

Vor der Datenübertragung muss die Bedieneinheit initialisiert werden:

- Die Bedieneinheit vom Frequenzumrichter abziehen und erneut auf denselben oder auf einen anderen Frequenzumrichter aufstecken.

Die Initialisierung startet. Für die Dauer der Initialisierung wird `init` und eine Fortschrittsanzeige angezeigt. Nach der Initialisierung ist die Bedieneinheit KP 500 bereit, Daten zum Frequenzumrichter zu übertragen.



Die Einstellung des Parameters *Programm(ieren)* **34** auf den Wert 111 - Parameterübertragung kann mit der Bedieneinheit rückgängig gemacht werden, sofern die Bedieneinheit noch nicht initialisiert ist.

Im Parameter *Programm(ieren)* **34** mit den Pfeiltasten den Wert 110 - Normalbetrieb einstellen und mit der Taste ENT bestätigen.

Aktivieren über Kommunikationsschnittstelle

- Kommunikationsverbindung zum Frequenzumrichter herstellen.
- Kommunikation starten und über die Kommunikationsschnittstelle den Parameter *Programm(ieren)* **34** anwählen.
- Über die Kommunikationsschnittstelle im Parameter *Programm(ieren)* **34** den Wert 111 eingeben und bestätigen.
- Über die Kommunikationsschnittstelle im Parameter *Programm(ieren)* **34** den Wert 123 eingeben und bestätigen.
- Der Frequenzumrichter wird neu initialisiert. Die Anzeige der Bedieneinheit zeigt `rESet`. Danach startet die Initialisierung.

8.6.2 Daten übertragen

Um eine Datei von der Bedieneinheit zum Frequenzumrichter zu übertragen wie folgt vorgehen:

- Bedieneinheit KP 500 mit dem Frequenzumrichter verbinden.
Nach der Initialisierung zeigt die Anzeige die Datenquellen an, die zur Übertragung zur Verfügung stehen.
- Mit den Pfeiltasten die Datenquelle (Src. Fy) für den Kopiervorgang zum Frequenzumrichter auswählen.
Als Datenquelle stehen gespeicherte Dateien der Bedieneinheit zur Verfügung.



Die gespeicherten Dateien der Bedieneinheit enthalten sämtliche Informationen und Parameter, die entsprechend der gewählten Kopierfunktion ALL oder Act (siehe Kapitel 8.5 "Kopiermenü (CPY)") in der Bedieneinheit gespeichert sind.

- Die Auswahl mit der ENT-Taste bestätigen.
Der Kopiervorgang startet. Die Anzeige zeigt COPY und als Fortschrittsanzeige die Nummer des aktuell kopierten Parameters.
Nach abgeschlossenem Kopiervorgang wird die Bedieneinheit erneut initialisiert.

8.6.3 Zurücksetzen auf Normalbetrieb

Eine zur Parameterübertragung aktivierte Bedieneinheit KP 500 kann über eine spezielle Tastenfolge an der Bedieneinheit oder über jedes verfügbare Kommunikationsmodul CM auf vollständige Funktionalität (Standardbetrieb) zurückgesetzt werden.

Zurücksetzen an der Bedieneinheit

- Die Tasten RUN und STOP an der Bedieneinheit gleichzeitig ca. 1 Sekunde lang drücken.
Die Anzeige zeigt kurz - - - - . **Anschließend steht die oberste Menüebene der Bedieneinheit zur Verfügung.**
- Im Parametermenü PARA mit den Pfeiltasten den Parameter *Programm(ieren)* **34** wählen und die Auswahl mit der Taste ENT bestätigen.
- Mit den Pfeiltasten den Wert 110 - Normalbetrieb einstellen und die Auswahl mit der Taste ENT bestätigen.
Die Bedieneinheit ist auf Normalbetrieb eingestellt.

Zurücksetzen über Kommunikationsschnittstelle und/oder mit der Bediensoftware VPlus

- Kommunikationsverbindung zum Frequenzumrichter herstellen.
- Kommunikation starten und über die Kommunikationsverbindung den Parameter *Programm(ieren)* **34** anwählen.
- Über die Kommunikationsverbindung im Parameter *Programm(ieren)* **34** den Wert 110 eingeben bestätigen.
- Über die Kommunikationsverbindung im Parameter *Programm(ieren)* **34** den Wert 123 eingeben und mit Enter bestätigen.

Der Frequenzumrichter wird zurückgesetzt. Die Anzeige der Bedieneinheit zeigt rESEt.
Nach dem Zurücksetzen steht die Bedieneinheit mit vollständiger Funktionalität zur Verfügung.

8.7 Steuerungsmenü (CTRL)



Das Steuern des Antriebs über die Bedieneinheit erfordert zur Freigabe des Leistungsteils die Beschaltung der Digitaleingänge MF4/STOA und S7IND/STOB.

Im Menüweig CTRL können verschiedene Funktionen ausgewählt werden, die eine Inbetriebnahme erleichtern und das Steuern über die Bedieneinheit ermöglichen.

Die Steuerung der Frequenzumrichter kann mit Hilfe der Bedieneinheit und/oder eines Kommunikationsmoduls erfolgen.

Die Steuerung der Frequenzumrichter über ein optionales Kommunikationsmodul kann mit Hilfe des Parameters *Local/Remote* **412** eingestellt werden. Mit diesem Parameter kann ausgewählt bzw. eingeschränkt werden, welche Möglichkeiten der Steuerung zur Verfügung stehen. Abhängig von der gewählten Betriebsart ist das Steuerungsmenü nur teilweise verfügbar. In Kapitel 19.3 "Bussteuerung" sind die Betriebsarten des Parameters *Local/Remote* **412** detailliert beschrieben.

8.8 Motor steuern über die Bedieneinheit

VORSICHT

Unerwartetes Motorverhalten

Das Betätigen der ENT-Taste bewirkt einen Drehrichtungswechsel unabhängig vom Signal an den Klemmen Rechtslauf S2IND oder Linkslauf S3IND.

Ist die *minimal Frequenz* **418** auf 0,00 Hz eingestellt, erfolgt beim Vorzeichenwechsel des Frequenzsollwertes ein Drehrichtungswechsel des Motors.

- Auf korrekte Einstellungen achten.
- Die Bedienung darf nur von qualifiziertem Personal durchgeführt werden.
- Wenn nötig, zusätzliche Sicherheitsmaßnahmen ergreifen.



Die Bedieneinheit ermöglicht die Steuerung des angeschlossenen Motors entsprechend der gewählten Betriebsart des Parameters *Local/Remote* **412**.



Das Steuern des Antriebs über die Bedieneinheit erfordert zur Freigabe des Leistungsteils die Beschaltung der Digitaleingänge MF4ID/STOA (STOA/Klemme X210A.3) und S7IND/STOB (STOB/Klemme X210B.2). Dies sind die Eingänge für die Abschaltpfade der Sicherheitsfunktion STO - „Sicher abgeschaltetes Moment“.

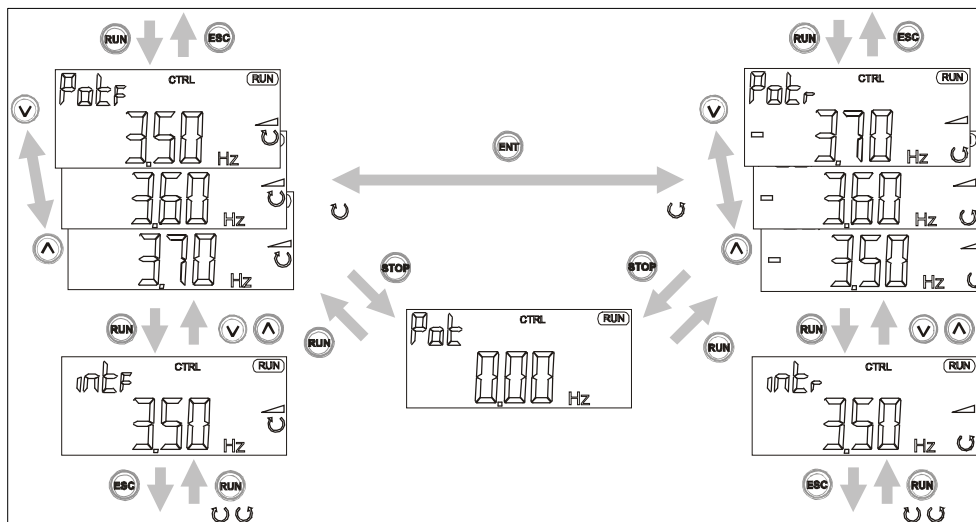

⌚ Vor Betätigen der RUN-Taste war der Antrieb bereits in Betrieb.

Der Menüweig CTRL kann über die Navigation innerhalb der Menüstruktur erreicht werden. Die Ctrl-Funktion beinhaltet Unterfunktionen, die entsprechend dem Betriebspunkt des Frequenzumrichters angezeigt werden.

Das Drücken der RUN-Taste führt zu einem direkten Wechsel von beliebiger Stelle innerhalb der Menüstruktur zur Motorpotifunktion PotF für Rechtslauf oder PotL für Linkslauf.

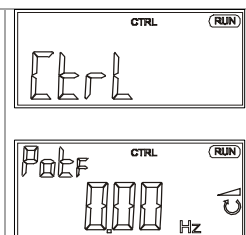

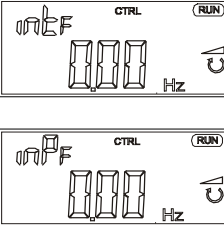
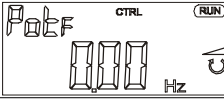
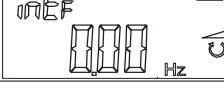
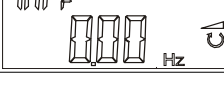
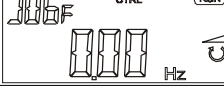
<p>Wenn der Antrieb bereits in Betrieb ist, zeigt die Anzeige <i>intF</i> (Vorwärts, Rechtslauf) / <i>intr</i> (Rückwärts, Linkslauf) für die Funktion interner Sollwert oder <i>inPF</i> (Vorwärts, Rechtslauf) / <i>inPr</i> (Rückwärts, Linkslauf) für die Funktion Motorpoti (KP)".</p> <p>Die Funktion „Motorpoti (KP)“ ermöglicht die Verknüpfung mit anderen Sollwertquellen im Frequenzsollwertkanal. Die Funktion ist im Kapitel 15.10.2 "Motorpoti (KP)" beschrieben.</p>	
<p>Motorpotifunktion Pot</p> <p>Mit Hilfe der Pfeiltasten ist die Ausgangsfrequenz des Frequenzumrichters von der <i>minimal Frequenz 418</i> bis zur <i>maximal Frequenz 419</i> einstellbar. Die Beschleunigung entspricht der werkseitigen Einstellung (2 Hz/s) für den Parameter <i>Rampe Keypad-Motorpoti 473</i>. Die Parameter <i>Beschleunigung (Rechtslauf) 420</i> und <i>Verzögerung (Rechtslauf) 421</i> werden bei geringeren Beschleunigungswerten berücksichtigt.</p>	
<p>Interner Sollwert int</p> <p>Der Antrieb ist in Betrieb, d.h. Ausgangssignale liegen am Frequenzumrichter an, und der aktuelle Istwert wird angezeigt. Durch Betätigen einer Pfeiltaste wird in die Motorpotifunktion Pot gewechselt. Der aktuelle Wert der Frequenz wird in die Motorpotifunktion Pot übernommen.</p>	
<p>Funktion Motorpoti (KP) inP</p> <p>Mit Hilfe der Pfeiltasten ist die Ausgangsfrequenz des Frequenzumrichters von <i>Minimale Frequenz 418</i> bis <i>Maximale Frequenz 419</i> einstellbar. Der über die Bedieneinheit eingestellte Frequenzwert kann über die <i>Frequenzsollwertquelle 475</i> mit weiteren Sollwerten verknüpft werden (Kapitel 15.4 "Frequenzsollwertkanal" und 15.10.2 "Motorpoti (KP)").</p>	
<p>JOG-Frequenz JOG</p> <p>Diese Funktion ist hilfreich für die manuelle Einrichtung und Positionierung einer Maschine. Die Frequenz des Ausgangssignals stellt sich bei Betätigung der FUN-Taste auf den eingegebenen Wert ein.</p> <ul style="list-style-type: none"> • FUN-Taste betätigen, um vom internen Sollwert <i>int</i>, bzw. der Motorpotifunktion Pot zum Parameter <i>JOG-Frequenz 489</i> zu wechseln. • Während des Haltens der FUN-Taste die Pfeiltasten betätigen, um die gewünschte Frequenz einzustellen. (Der zuletzt eingestellte Frequenzwert wird im Parameter <i>JOG-Frequenz 489</i> gespeichert.) • FUN-Taste loslassen, um den Antrieb zu stoppen. (Die Anzeige wechselt zur vorherigen Funktion Pot oder <i>int</i>. bzw. zu <i>inP</i> bei aktivierter Funktion „Motorpoti (KP)“.) 	

Tastenfunktion

ENT	Umschalten der Drehrichtung unabhängig vom Steuersignal an den Klemmen Rechtslauf S2IND oder Linkslauf S3IND.
ESC	Funktion verlassen und Wechseln in die Menüstruktur.
FUN	Wechseln vom internen Sollwert <i>int</i> , bzw. der Motorpotifunktion Pot zur JOG-Frequenz; der Antrieb startet. Loslassen der Taste wechselt zur Unterfunktion und stoppt den Antrieb.
RUN	Antrieb starten; Alternative zum Steuersignal S2IND oder S3IND.
STOP	Antrieb stoppen; Alternative zum Steuersignal S2IND oder S3IND.

9 Inbetriebnahme des Frequenzumrichters

HINWEIS

Wenn Filter (z. B. dU/dt-Filter oder Sinus-Filter) zwischen Frequenzumrichter und Maschine eingesetzt werden, ist Folgendes zu beachten.

Für Konfigurationen mit Geberrückführung (2xx, 5xx):

- Führen Sie die Installation mit angeschlossenem Filter durch. Beachten Sie die Angaben des Filterherstellers bezüglich der zulässigen Schaltfrequenzen. Achten Sie während des Setups auf eine mögliche thermische Überlastung des Filters.

Für Konfigurationen ohne Geberrückführung (1xx, 4xx, 6xx):

- Führen Sie die Installation ohne angeschlossene Filter durch. Schließen Sie die Filter nach dem Setup zwischen Frequenzumrichter und Motor an.

HINWEIS

Bei flüssiggekühlten Geräten:

- Kühlkreislauf entlüften
- Kühlkreislauf einschalten

Siehe "Ergänzung zur Betriebsanleitung - Flüssigkühlung".

9.1 Netzspannung am Gerät einschalten

Nachdem die Installationsarbeiten abgeschlossen sind, sollten vor dem Einschalten der Netzspannung nochmals alle Steuer- und Leistungsanschlüsse geprüft werden. Sind alle elektrischen Anschlüsse korrekt, darauf achten, dass die Freigabe des Frequenzumrichters ausgeschaltet ist (Steuereingänge MF4ID/STOA und S7IND/STOB offen). Nach dem Einschalten der Netzspannung führt der Frequenzumrichter einen Selbsttest durch und der Relaisausgang (X10) meldet „Störung“.

Der Frequenzumrichter schließt nach einigen Sekunden den Selbsttest ab, das Relais (X10) zieht an und meldet „keine Störung“.

Im Auslieferungszustand und nach dem Setzen der Werkseinstellung wird die geführte Inbetriebnahme automatisch aufgerufen. Die Bedieneinheit zeigt den Menüpunkt „SETUP“ aus dem Menüweig CTRL an.

9.2 Setup mit der Bedieneinheit

Die geführte Inbetriebnahme des Frequenzumrichters ermittelt alle für die gewünschte Anwendung relevanten Parametereinstellungen. Die Auswahl der verfügbaren Parameter ist aus bekannten Standardanwendungen der Antriebstechnik abgeleitet. Dies erleichtert die Auswahl der wichtigen Parameter. Nach erfolgreichem Abschluss der SETUP-Routine wird der Istwert *Istfrequenz* **241** aus dem Menüweig VAL in der Bedieneinheit angezeigt. Der Anwender sollte nachfolgend prüfen, ob weitere Parameter für die Anwendung relevant sind.



Die geführte Inbetriebnahme beinhaltet die Funktion zur Parameteridentifikation. Durch eine Messung werden die Parameter ermittelt und entsprechend eingestellt. Die geführte Inbetriebnahme muss mit kalter Maschine durchgeführt werden, da ein Teil der Maschinendaten von der Betriebstemperatur abhängig ist.

HINWEIS

Für die Steuerung einer Synchronmaschine und die erforderliche Einstellung des Parameters *Konfiguration 30* auf „510 - FOR Syn. Drehzahlregelung“ muss die geführte Inbetriebnahme nach der Meldung „SETUP“ mit der ESC-Taste abgebrochen werden und zunächst der Parameter *Offset 382* eingestellt werden.

- Dazu entsprechend der Betriebsanleitung für das installierte Erweiterungsmodul EM-AUT vorgehen.

Die geführte Inbetriebnahme erscheint im Auslieferungszustand automatisch. Im Anschluss an eine erfolgreiche Inbetriebnahme kann im Hauptmenü das Untermenü CTRL ausgewählt und die Funktion erneut aufgerufen werden.

- Mit der ENT-Taste in das CTRL-Untermenü wechseln.
- Im CTRL-Untermenü mit den Pfeiltasten den Menüpunkt „SETUP“ auswählen und mit der ENT-Taste bestätigen.
- Mit der ENT-Taste den Parameter *Konfiguration 30* auswählen.

Abhängig von der gewählten *Bedienebene 28* werden die zur Verfügung stehenden Konfigurationen automatisch angezeigt.

- Mit den Pfeil-Tasten die Nummer der gewünschten Konfiguration auswählen. (Beschreibung der Konfigurationen im folgenden Kapitel)

Wurde die Einstellung geändert, wird die Hard- und Softwarefunktionalität konfiguriert. Die Meldung „SETUP“ wird erneut angezeigt.

Diese Meldung mit der ENT-Taste bestätigen, um die Inbetriebnahme fortzusetzen.

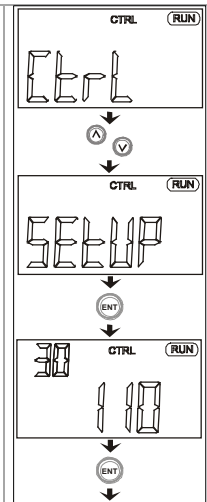

- Zum nachfolgenden Parameter wechseln.
- Nach der Initialisierung die gewählte Konfiguration mit der ENT-Taste bestätigen.
- Die geführte Inbetriebnahme entsprechend den folgenden Kapiteln fortsetzen.

9.2.1 Konfiguration

Die *Konfiguration 30* bestimmt die Belegung und Grundfunktion der Steuereingänge und Ausgänge sowie die Softwarefunktionen. Die Software des Frequenzumrichters bietet mehrere Konfigurationen zur Auswahl an. Diese unterscheiden sich in der Art, wie der Antrieb gesteuert wird. Analog- und Digitaleingänge können kombiniert und durch optionale Kommunikationsprotokolle als weitere Sollwertquellen ergänzt werden. Die Betriebsanleitung beschreibt die Konfigurationen und zugehörigen Parameter in der dritten *Bedienebene 28* (Einstellung des Parameters *Bedienebene 28* auf den Wert 3). Beachten Sie bitte auch folgende Handbücher:



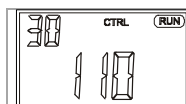



Handbuch	Konfiguration
Anwendungshandbuch Elektronisches Getriebe	(x15, x16)
Anwendungshandbuch Positionierung	(x40)
Anwendungshandbuch Hubwerksantriebe	(x60)

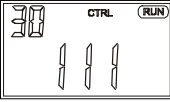
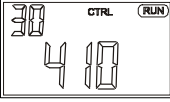
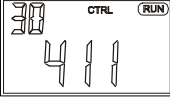
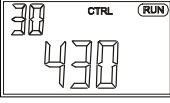
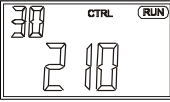
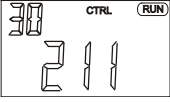
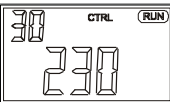

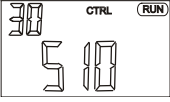
Konfiguration 110, geberlose Regelung

Die Konfiguration 110 beinhaltet die Funktionen zur drehzahlveränderlichen Regelung einer Asynchronmaschine in einer Vielzahl von Standardanwendungen. Die Motordrehzahl stellt sich gemäß der U/f-Kennlinie entsprechend dem Verhältnis von Spannung und Frequenz ein.

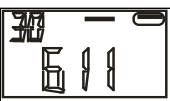
	<p>Konfiguration 111, geberlose Regelung mit Technologieregler Die Konfiguration 111 erweitert die geberlose Regelung um Softwarefunktionen, die in verschiedenen Anwendungen die kundengerechte Anpassung erleichtern. Der Technologieregler ermöglicht eine Volumenstrom-, Druck-, Füllstands- oder Drehzahlregelung.</p>
	<p>Konfiguration 410, geberlose feldorientierte Regelung Die Konfiguration 410 beinhaltet Funktionen für die geberlose feldorientierte Regelung einer Asynchronmaschine. Die aktuelle Motordrehzahl wird aus den momentanen Strömen und Spannungen in Kombination mit den Maschinenparametern ermittelt. Die Parallelschaltung von Asynchronmotoren ist in dieser Konfiguration nur eingeschränkt möglich.</p>
	<p>Konfiguration 411, geberlose feldorientierte Regelung mit Technologieregler Die Konfiguration 411 erweitert die Konfiguration 410 um einen Technologieregler. Dieser ermöglicht eine Volumenstrom-, Druck-, Füllstands- oder Drehzahlregelung.</p>
	<p>Konfiguration 430, geberlose feldorientierte Regelung mit Drehzahl-/Drehmomentregelung Die Konfiguration 430 erweitert die Konfiguration 410 um Funktionen zur drehmomentabhängigen feldorientierten Regelung. Der Drehmomentsollwert wird als Prozentwert abgebildet und in ein entsprechendes Betriebsverhalten der Anwendung übertragen. Die Umschaltung zwischen drehzahlveränderlicher Regelung erfolgt ruckfrei im Betrieb.</p>
	<p>Konfiguration 210, feldorientierte Regelung Die Konfiguration 210 beinhaltet die Funktionen für die drehzahlgeregelte feldorientierte Regelung einer Asynchronmaschine mit Drehgeberrückführung. Die getrennte Regelung von drehmoment- und flussbildendem Strom ermöglicht eine hohe Antriebsdynamik mit hohem Lastmoment. Die notwendige Drehgeberrückführung führt zu einem exakten Drehzahl- und Drehmomentverhalten.</p>
	<p>Konfiguration 211, feldorientierte Regelung mit Technologieregler Die Konfiguration 211 erweitert die Konfiguration 210 um einen Technologieregler. Dieser ermöglicht eine Volumenstrom-, Druck-, Füllstands- oder Drehzahlregelung.</p>
	<p>Konfiguration 230, feldorientierte Regelung mit Drehzahl-/Drehmomentregelung Die Konfiguration 230 erweitert die Konfiguration 210 um Funktionen zur drehmomentabhängigen feldorientierten Regelung. Der Drehmomentsollwert wird als Prozentwert abgebildet und in ein entsprechendes Betriebsverhalten der Anwendung übertragen. Die Umschaltung zwischen drehzahlveränderlicher Regelung und drehmomentabhängiger Regelung erfolgt ruckfrei im Betrieb.</p>

	<p>Konfiguration 510, feldorientierte Regelung einer Synchronmaschine, drehzahl geregelt</p> <p>Die Konfiguration 510 beinhaltet die Funktionen für die drehzahl geregelte feldorientierte Regelung einer Synchronmaschine mit Drehgeberrückführung. Die getrennte Regelung von drehmoment- und flussbildendem Strom ermöglicht eine hohe Antriebsdynamik mit hohem Lastmoment. Die notwendige Drehgeberrückführung führt zu einem exakten Drehzahl- und Drehmomentverhalten.</p>
	<p>Konfiguration 511, Feldorientierte Regelung einer Synchronmaschine mit Technologieregler</p> <p>Die Konfiguration 511 erweitert die Konfiguration 510 um einen Technologieregler. Dieser ermöglicht eine Volumenstrom-, Druck-, Füllstands- oder Drehzahlregelung.</p>
	<p>Konfiguration 530, feldorientierte Regelung einer Synchronmaschine mit Drehzahl- /Drehmomentregelung</p> <p>Die Konfiguration 530 erweitert die Konfiguration 510 um Funktionen zur drehmomentabhängigen feldorientierten Regelung. Der Drehmomentsollwert wird als Prozentwert abgebildet und in ein entsprechendes Betriebsverhalten der Anwendung übertragen. Die Umschaltung zwischen drehzahlveränderlicher Regelung und drehmomentabhängiger Regelung erfolgt ruckfrei im Betrieb.</p>
	<p>Konfiguration 610, Geberlose Feldorientierte Regelung einer Synchronmaschine, drehzahl geregelt</p> <p>Die Konfiguration 610 beinhaltet die Funktionen für die geberlose feldorientierte Regelung einer Synchronmaschine ohne Resolvrrückführung. Die getrennte Regelung von drehmoment- und flussbildendem Strom ermöglicht eine hohe Antriebsdynamik mit hohem Lastmoment. Die fehlende Resolvrrückführung resultiert gegenüber der Konfiguration 510 in einem leichten Verlust der Dynamik und Drehzahlgüte.</p>
	<p>Konfiguration 611, Geberlose Feldorientierte Regelung einer Synchronmaschine mit Technologieregler</p> <p>Die Konfiguration 611 erweitert die Konfiguration 610 um einen Technologieregler. Dieser ermöglicht eine Volumenstrom-, Druck-, Füllstands- oder Drehzahlregelung.</p>
	<p>Konfiguration 630, – Geberlose Feldorientierte Regelung einer Synchronmaschine, drehzahl- und drehmoment geregelt</p> <p>Die Konfiguration 630 erweitert die geberlose feldorientierte Regelung der Konfiguration 610 um eine Drehmomentregelung. Der Drehmomentsollwert wird als Prozentwert abgebildet und in ein entsprechendes Betriebsverhalten der Anwendung übertragen. Die Umschaltung zwischen drehzahlveränderlicher Regelung und drehmomentabhängiger Regelung erfolgt ruckfrei im Betrieb.</p>

In der nachfolgenden Tabelle ist eine Auswahl von Funktionen aufgelistet, welche in den verschiedenen Konfigurationen verfügbar sind.

Funktion	Kapitel	Konfiguration						
		V/f		feldorientierte Regelung				
		Geberlos 1xx		SynRM 3xx		Geber 2xx		
		110	111	310	330	210	211	230
Drehzahlregelung	18.5.5			X	X	X	X	X
Drehmomentregelung	18.5.2				X			X
Umschaltung Drehzahl-/Drehmomentregelung	16.4.6				X			X
Dynamische Spannungsvorsteuerung	17.1	X	X					
Intelligente Stromgrenzen	18.1	X	X	X	X	X	X	X
Spannungsregler	18.2	X	X	X	X	X	X	X
Technologieregler	18.3		X				X	
– Druckregelung	18.3		X				X	
– Volumenstromregelung	18.3		X				X	
– Füllstandsregelung	18.3		X				X	
– Drehzahlregelung	18.3		X				X	
Schlupfkompensation	18.4.1	X						
Stromgrenzwertregler	18.4.2	X	X					
Stromregler	18.5.1			X	X	X	X	X
Grenzwertquellen	18.5.2			X	X	X	X	X
Beschleunigungsvorsteuerung	18.5.6			X	X	X	X	X
Feldregler	18.5.7			X	X	X	X	X
Aussteuerungsregler	18.5.8			X	X	X	X	X
Anlaufverhalten	13.1	X	X	X	X	X	X	X
– Startstromeinprägung	13.1.1.1	X	X	X	X			
– Flussaufbau	13.1.2			X	X	X	X	X
Auslaufverhalten	13.2	X	X	X	X	X	X	X
– Gleichstrombremse	13.2.3	X	X					
Autostart	13.4	X	X	X	X	X	X	X
Suchlauf	13.5	X	X	X	X	X	X	X
Referenzpunkt-Positionierung	13.6.1	X		X		X		
Achs - Positionierung	13.6.2					X		
Frequenzsollwertkanal	15.4	X		X	X	X		X
Prozentsollwertkanal	15.5		X		X		X	X
Festfrequenzen	15.6.1	X	X	X	X	X		X
Festprozentwerte	15.6.3		X		X		X	X
Sperrfrequenzen	15.9	X	X	X	X	X		X
PWM-/Folgefrequenzeingang	15.11	X	X	X	X	X	X	X
Bremschopper	19.4	X	X	X	X	X	X	X
Motorschutzschalter	19.5	X	X	X	X	X	X	X
Keilriemenüberwachung	19.5.2	X	X	X	X	X	X	X
Motor-Chopper	19.7.1			X	X	X	X	X
Temperaturabgleich	19.7.2			X	X	X	X	X
Drehgeberüberwachung	19.7.3					X	X	X

Funktion	Kapitel	Konfiguration								
		feldorientierte Regelung								
		Geberlos 4xx			Servo 5xx			Servo geberlos 6xx		
		410	411	430	510	511	530	610	611	630
Drehzahlregelung	18.5.5	x		x	x	x	x	x	x	x
Drehmomentregelung	18.5.2			x			x			x
Umschaltung Drehzahl-/Drehmomentregelung	16.4.6			x			x			x
Dynamische Spannungsvorsteuerung	17.1									
Intelligente Stromgrenzen	18.1	x	x	x	x	x	x	x	x	x
Spannungsregler	18.2	x	x	x	x	x	x	x	x	x
Technologieregler	18.3		x			x			x	
– Druckregelung	18.3		x			x			x	
– Volumenstromregelung	18.3		x			x			x	
– Füllstandsregelung	18.3		x			x			x	
– Drehzahlregelung	18.3		x			x			x	
Schlupfkompensation	18.4.1									
Stromgrenzwertregler	18.4.2									
Stromregler	18.5.1	x	x	x	x	x	x	x	x	x
Grenzwertquellen	18.5.2	x	x	x	x	x	x	x	x	x
Beschleunigungsvorsteuerung	18.5.6	x	x	x	x	x	x	x	x	x
Feldregler	18.5.7	x	x	x						
Aussteuerungsregler	18.5.8	x	x	x						
Anlaufverhalten	13.1	x	x	x	x		x	x	x	x
– Startstromeinprägung	13.1.1.1	x	x	x		x		x	x	x
– Flussaufbau	13.1.2	x	x	x						
Auslaufverhalten	13.2	x	x	x	x	x	x	x	x	x
– Gleichstrombremse	13.2.3									
Autostart	13.4	x	x	x	x	x	x	x	x	x
Suchlauf	13.5	x	x	x	x	x	x	x	x	x
Referenzpunkt-Positionierung	13.6.1	x			x			x		
Achs - Positionierung	13.6.2				x					
Frequenzsollwertkanal	15.4	x		x	x		x	x		x
Prozentsollwertkanal	15.5		x	x		x	x		x	x
Festfrequenzen	15.6.1	x	x	x	x	x	x	x	x	x
Festprozentwerte	15.6.3		x	x		x	x		x	x
Sperrfrequenzen	15.9	x	x	x	x	x	x	x	x	x
PWM-/Folgefrequenzeingang	15.11	x	x	x	x	x	x	x	x	x
Bremschopper	19.4	x	x	x	x	x	x	x	x	x
Motorschutzschalter	19.5	x	x	x	x	x	x	x	x	x
Keilriemenüberwachung	19.5.2	x	x	x	x	x	x	x	x	x
Motor-Chopper	19.7.1	x	x	x						
Temperaturabgleich	19.7.2	x	x	x						

Funktion	Kapitel	Konfiguration								
		feldorientierte Regelung								
		Geberlos 4xx			Servo 5xx			Servo geberlos 6xx		
		410	411	430	510	511	530	610	611	630
Drehgeberüberwachung	19.7.3									

9.2.2 Datensatz

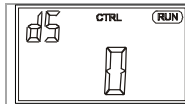

Die Datensatzumschaltung ermöglicht die Auswahl zwischen vier Datensätzen zur Speicherung von Parametereinstellungen.

Wird der Datensatz 0 gewählt (Werkseinstellung), werden die im Datensatz 0 gespeicherten Parameterwerte in die Datensätze 1 bis 4 übertragen. Dadurch sind alle Werte, die während der geführten Inbetriebnahme ermittelt wurden, in allen Datensätzen gespeichert. Der Frequenzumrichter nutzt in der Werkseinstellung den Datensatz 1 als aktiven Datensatz. (Die Umschaltung des Datensatzes durch Logiksignale ist im Kapitel 16.4.7 "Datensatzumschaltung" beschrieben.)

Wird für die geführte Inbetriebnahme („SETUP“) z. B. Datensatz 2 ausgewählt, werden alle ermittelten und eingegebenen Werte in diesem Datensatz gespeichert. Die anderen Datensätze enthalten dann weiterhin die Werte der Werkseinstellung. Für den Betrieb des Frequenzumrichters muss in diesem Fall Datensatz 2 als aktiver Datensatz ausgewählt werden.

Datensatz Einstellung	
dS	Funktion
0	Alle Datensätze (DS0)
1	Datensatz 1 (DS1)
2	Datensatz 2 (DS2)
3	Datensatz 3 (DS3)
4	Datensatz 4 (DS4)

9.2.3 Motortyp

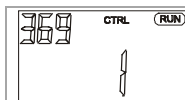

Die Eigenschaften der einzustellenden Steuer- und Regelverfahren variieren mit dem angeschlossenen Motor. Der Parameter *Motortyp* **369** bietet eine Auswahl von Motorvarianten mit den zugehörigen Tabellenwerten. Die Prüfung der eingegebenen Bemessungswerte und die geführte Inbetriebnahme berücksichtigen den parametrisierten Motortyp. Die Auswahl von Motortypen variiert entsprechend den Anwendungen der verschiedenen Steuer- und Regelverfahren. Die Betriebsanleitung beschreibt die Funktionalität und das Betriebsverhalten für den dreiphasigen Asynchronmotor.

Motortyp 369	Funktion
0 - Unbekannt	Der Motor ist keiner der Standardtypen.
1 - Asynchron	Dreiphasen Asynchronmotor, Kurzschlussläufer.
2 - Synchron	Dreiphasen Synchronmotor.
3 - Reluktanz	Dreiphasen Reluktanzmotor.
10 - Transformator ¹⁾	Transformator mit drei Primärwicklungen.

¹⁾ Für die Einstellung des Parameters *Motortyp* **369** auf die Betriebsart „10 - Transformator“ erfolgt keine Parameteridentifikation.

HINWEIS

Die Abfrage und Voreinstellung von Parameterwerten ist abhängig von der Einstellung der Betriebsart für den Parameter *Motortyp* **369**.
Die fehlerhafte Eingabe des Motortyps kann zur Beschädigung des Antriebs führen.

Anschließend die Maschinendaten eingeben (siehe nachfolgendes Kapitel). Die Daten werden entsprechend der dort abgebildeten Tabelle abgefragt.

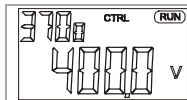
9.2.4 Maschinendaten

Die während der geführten Inbetriebnahme einzutragenden Maschinendaten können dem Typenschild oder dem Datenblatt des Motors entnommen werden. Die Werkseinstellungen der Maschinenparameter sind auf die Nenndaten des Frequenzumrichters und auf die zugehörige vierpolige Asynchronmaschine bezogen. Die eingegebenen und berechneten Maschinendaten werden während der geführten Inbetriebnahme auf Plausibilität geprüft. Der Anwender sollte die werkseitig vorgegebenen Bemessungswerte für den dreiphasigen Asynchronmotor überprüfen. U_{FUN} , I_{FUN} , P_{FUN} sind Nennwerte des Frequenzumrichters.

Nr.	Parameter Beschreibung	Einstellung		
		Min.	Max.	Werkseinst.
370	Bemessungsspannung	$0,17 \cdot U_{FUN}$	$2 \cdot U_{FUN}$	U_{FUN}
371	Bemessungsstrom	$0,01 \cdot I_{FUN}$	$10 \cdot \dot{u} \cdot I_{FUN}$	I_{FUN}
372	Bemessungsdrehzahl	96 min^{-1}	$60\,000 \text{ min}^{-1}$	n_N
374	Bemessungs-Cosinus Phi	0,01	1,00	$\cos(\varphi)_N$
375	Bemessungsfrequenz	10,00 Hz	599,99 Hz	50,00
376	Mechanische Bemessungsleistung	$0,01 \cdot P_{FUN}$	$10 \cdot P_{FUN}$	P_{FUN}

- Mit den Pfeil-Tasten die Parameter auswählen und die Parameterwerte ändern.
- Mit der ENT-Taste die Auswahl der Parameter und die Eingabe der Parameterwerte bestätigen.



Die geführte Inbetriebnahme berücksichtigt die Erhöhung der Bemessungsdrehzahl mit konstantem Drehmoment durch Umschaltung der Motorwicklung von Stern- in Dreieckschaltung. Die Bemessungsdaten entsprechend dem Typenschild des Motors für die Schaltung der Motorwicklung parametrieren. Den erhöhten Bemessungsstrom des angeschlossenen Asynchronmotors berücksichtigen.

Beispiel BONFIGLIOLI BN 90LA Motor

Parameter	Stern	Dreieck
	370 Bemessungsspannung	400 V
371 Bemessungsstrom	3,7 A	6,4 A
372 Bemessungsdrehzahl	1410 min^{-1}	1410 min^{-1}
374 Bemessungs-Cosinus Phi	0,77	0,77
375 Bemessungsfrequenz	50 Hz	50 Hz
376 Mechanische Bemessungsleistung	1,5 kW	1,5 kW

9.2.5 Plausibilitätskontrolle

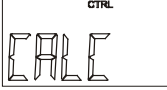
	<p>Nach Eingabe der Maschinendaten (und evtl. auch Drehgeberdaten) wird die Berechnung, bzw. Prüfung der Parameter automatisch gestartet. Die Anzeige wechselt kurzzeitig auf „CALC“, um bei erfolgreicher Prüfung der Maschinendaten die geführte Inbetriebnahme mit der Parameteridentifikation fortzusetzen.</p> <p>Die Prüfung der Maschinendaten sollte nur vom fachkundigen Anwender ausgelassen werden. Die Konfigurationen beinhalteten komplexe Regelverfahren, welche wesentlich von den korrekt eingetragenen Maschinenparametern abhängen.</p>
-----------------------------------------------------------------------------------	------------------------------------------------------------------------------------------------------------------------------------------------------------------------------------------------------------------------------------------------------------------------------------------------------------------------------------------------------------------------------------------------------------------------------------------------------------------------------------------------------------------------------------------------------------

Die im Prüfablauf angezeigten Warn- und Fehlermeldungen sollten beachtet werden. Wird ein kritischer Zustand während der geführten Inbetriebnahme erkannt, wird dieser durch die Bedieneinheit angezeigt. Entsprechend der Abweichung zum erwarteten Parameterwert wird eine Warn- oder Fehlermeldung ausgegeben.

- Zum Ignorieren der Warn- oder Fehlermeldungen die ENT-Taste betätigen. Die geführte Inbetriebnahme wird fortgesetzt. Empfohlen wird jedoch eine Prüfung und gegebenenfalls Korrektur der Daten.
- Zum Korrigieren der eingetragenen Parameterwerte nach der Warn- oder Fehlermeldung die ESC-Taste betätigen. Mit den Pfeiltasten zu dem Parameterwert wechseln, der korrigiert werden soll.

Erscheint eine Fehlermeldung, müssen Bemessungswerte kontrolliert und korrigiert werden. Die geführte Inbetriebnahme wird bis zur fehlerfreien Eingabe der Bemessungswerte wiederholt. Das vorzeitige Beenden der geführten Inbetriebnahme mit der ESC-Taste sollte nur von fachkundigen Anwendern vorgenommen werden, da Bemessungswerte nicht korrekt eingegeben wurden oder nicht ermittelt werden konnten.

9.2.6 Parameteridentifikation

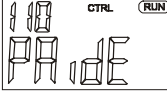
	<p>Ergänzend zu den parametrisierten Bemessungsdaten erfordert die gewählte Konfiguration die Kenntnis weiterer Maschinendaten, welche auf dem Typenschild der Asynchronmaschine nicht angegeben sind. Die geführte Inbetriebnahme kann, ergänzend zur Eingabe der Motorbemessungswerte oder als Alternative, die notwendigen Maschinendaten messen. Im Stillstand des Antriebs werden die Maschinendaten gemessen. Diese Messwerte werden direkt bzw. nach der Berechnung automatisch in den Parameter eingetragen. Der Ablauf und die Dauer der Parameteridentifikation sind abhängig von der angeschlossenen Maschine und der Geräteleistung.</p> <p>Nach Prüfung der eingegebenen Maschinendaten wechselt die geführte Inbetriebnahme zur Parameteridentifikation.</p> <ul style="list-style-type: none"> • Die Anzeige „PAID“ mit der ENT-Taste bestätigen. <p>Während der Parameteridentifikation wird die angeschlossene Last gemessen.</p>
-------------------------------------------------------------------------------------	-------------------------------------------------------------------------------------------------------------------------------------------------------------------------------------------------------------------------------------------------------------------------------------------------------------------------------------------------------------------------------------------------------------------------------------------------------------------------------------------------------------------------------------------------------------------------------------------------------------------------------------------------------------------------------------------------------------------------------------------------------------------------------------------------------------------------------------------------------------------------------------------------------------------------------------------------------------------

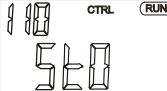

Für die Einstellung des Parameters *Motortyp* **369** auf die Betriebsart „10 - Transformator“ erfolgt keine Parameteridentifikation.

	<p>Die Sicherheitsfunktionen des Frequenzumrichters verhindern die Freigabe des Leistungsteils, wenn an den Digitaleingängen MF4ID/STOA (Klemme X210A.3) und S7IND/STOB (Klemme X210B.2) keine Signale anliegen. Wurden bereits zu Beginn der geführten Inbetriebnahme Signale angelegt, wird die Meldung „StO“ nicht angezeigt.</p>
-------------------------------------------------------------------------------------	--------------------------------------------------------------------------------------------------------------------------------------------------------------------------------------------------------------------------------------------------------------------------------------------------------------------------------------



Die Parameteridentifikation des Frequenzumrichters erfordert zur Freigabe des Leistungsteils die Beschaltung der Digitaleingänge MF4ID/STOA (Klemme X210A.3) und S7IND/STOB (Klemme X210B.2).

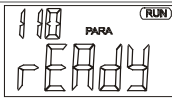

Die abschließende Meldung „rEAdY“ mit der ENT-Taste bestätigen. Der Abbruch mit der ESC-Taste bzw. Entziehen der Freigabe an MF4ID/STOA und S7IND/STOB führt zur unvollständigen Wertübernahme.



Die geführte Inbetriebnahme muss mit kalter Maschine durchgeführt werden, da ein Teil der Maschinendaten von der Betriebstemperatur abhängig ist.

Nach Abschluss der Parameteridentifikation werden evtl. Warnmeldungen angezeigt. Abhängig vom Code der Warnmeldung sollten die folgenden Hinweise beachtet und die angegebenen Maßnahmen durchgeführt werden.

9.2.7 Statusmeldungen während der Inbetriebnahme (SS...)

Folgende Statusmeldungen sind möglich, wenn Setup ausgeführt wird:

Statusmeldung		Bedeutung
SS000	OK	Die Selbsteinstellung wurde ausgeführt.
SS001	PC Phase 1	Die Plausibilitätskontrolle (PC) der Motordaten ist aktiv.
SS002	PC Phase 2	Die Berechnung abhängiger Parameter ist aktiv.
SS003	STO	Die Parameteridentifikation erfordert die Freigabe an den Digitaleingängen STOA und STOB.
SS004	Parameter-Identifikation	Die Motorbemessungswerte werden von der Parameteridentifikation gemessen.
SS010	Setup schon aktiv	Das Setup über das Bedienfeld wird ausgeführt.
SS030	Freigabe fehlt	Die Parameteridentifikation erfordert die Reglerfreigabe an den Digitaleingängen STOA und STOB.
SS031	Fehler – Siehe 259	Fehler im Ablauf der Selbsteinstellung. Prüfen Sie den Wert von <i>Aktueller Fehler</i> 259 .
SS032	Warnung Phasenunsymmetrie	Die Parameteridentifikation hat bei der Messung in den drei Motorphasen Unsymmetrie festgestellt.
SS099	Setup noch nicht durchgeführt	Die Selbsteinstellung wurde noch nicht durchgeführt.

9.2.8 Warnungen während der Inbetriebnahme (SA...)

Warnmeldungen	
Code	Maßnahmen / Abhilfe
SA000	Es ist keine Warnmeldung vorhanden. Diese Meldung kann über eine optionale Kommunikationskarte ausgelesen werden.
SA001	Der Wert für den Parameter <i>Bemessungsspannung</i> 370 ist außerhalb des Nennspannungsbereichs des Frequenzumrichters. Die maximale Nennspannung ist auf dem Typenschild des Frequenzumrichters angegeben.
SA002	Der berechnete Wirkungsgrad ist für einen Asynchronmotor im Grenzbereich. Die eingegebenen Werte für die Parameter <i>Bemessungsspannung</i> 370 , <i>Bemessungsstrom</i> 371 und <i>Bemessungsleistung</i> 376 kontrollieren.
SA003	Der eingegebene Wert für den Parameter <i>Bemessungs-Cos phi</i> 374 ist außerhalb des Normbereiches (0,6 bis 0,95). Den Wert kontrollieren.
SA004	Der berechnete Schlupf ist für einen Asynchronmotor im Grenzbereich. Die eingegebenen Werte für die Parameter <i>Bemessungsdrehzahl</i> 372 und <i>Bemessungsfrequenz</i> 375 kontrollieren.
SA011	Stromreglereinstellung nicht typischer Wert; siehe auch Kapitel 18.5.1.
SA012	Stromreglereinstellung nicht typischer Wert bei 2 kHz; siehe auch Kapitel 18.5.1.
SA014	Stromreglereinstellung nicht typischer Wert bei 4 kHz; siehe auch Kapitel 18.5.1.
SA018	Stromreglereinstellung nicht typischer Wert bei 8 kHz; siehe auch Kapitel 18.5.1.

Warnmeldungen	
Code	Maßnahmen / Abhilfe
SA021	Der Statorwiderstand ist sehr hoch. Folgende Ursachen sind möglich <ul style="list-style-type: none"> – Der Querschnitt der Motorleitung ist nicht ausreichend. – Die Motorleitung ist zu lang. – Die Motorleitung ist nicht korrekt angeschlossen. – Die Kontakte sind nicht einwandfrei (evtl. korrodiert).
SA022	Der Rotorwiderstand ist sehr hoch. Folgende Ursachen sind möglich <ul style="list-style-type: none"> – Der Querschnitt der Motorleitung ist nicht ausreichend. – Die Motorleitung ist zu lang. – Die Motorleitung ist nicht korrekt angeschlossen. – Die Kontakte sind nicht einwandfrei (evtl. korrodiert).
SA031	Motorleitung kürzen für Schaltfr. 16 kHz.
SA033	Motorleitung kürzen für Schaltfr. 8 kHz und höher.
SA041	Die Schlupfdrehzahl konnte nicht korrekt ermittelt werden. Die eingegebenen Werte für die Parameter <i>Bemessungsdrehzahl</i> 372 und <i>Bemessungsfrequenz</i> 375 kontrollieren.
SA042	Die Schlupfdrehzahl konnte nicht korrekt ermittelt werden. Die eingegebenen Werte für die Parameter <i>Bemessungsdrehzahl</i> 372 und <i>Bemessungsfrequenz</i> 375 kontrollieren.
SA051	Die Maschinendaten für Sternschaltung wurden eingegeben, der Motor ist jedoch in Dreieck geschaltet. Für den Betrieb in Sternschaltung den Anschluss der Motorleitungen ändern. Für den Betrieb in Dreieckschaltung die eingegebenen Werte für die Motorbemessungswerte kontrollieren. Die Parameteridentifikation wiederholen.
SA052	Die Maschinendaten für Dreieckschaltung wurden eingegeben, der Motor ist jedoch in Stern geschaltet. Für den Betrieb in Dreieckschaltung den Anschluss der Motorleitungen ändern. Für den Betrieb in Sternschaltung die eingegebenen Werte für die Motorbemessungswerte kontrollieren. Die Parameteridentifikation wiederholen.
SA053	Eine Phasenunsymmetrie wurde gemessen. Die Leitungen an den Klemmen des Motors und Frequenzumrichters auf korrekten Anschluss kontrollieren und die Kontakte überprüfen (evtl. korrodiert).
SA054	Der Resolverwinkel wurde nicht eindeutig bestimmt.

9.2.9 Fehlermeldungen während der Inbetriebnahme (SF...)

Nach Abschluss oder während der Parameteridentifikation werden evtl. Fehlermeldungen angezeigt. Abhängig vom Fehlercode sollten die folgenden Hinweise beachtet und die angegebenen Maßnahmen durchgeführt werden.

Fehlermeldungen	
Code	Maßnahmen / Abhilfe
SF000	Es ist keine Fehlermeldung vorhanden.
SF001	Der eingegebene Wert für den Parameter <i>Bemessungsstrom</i> 371 ist zu gering. Den Wert korrigieren.
SF002	Der Wert für den Parameter <i>Bemessungsstrom</i> 371 ist, bezogen auf die Parameter <i>Bemessungsleistung</i> 376 und <i>Bemessungsspannung</i> 370 , zu hoch. Die Werte korrigieren.
SF003	Der eingegebene Wert für den Parameter <i>Bemessungs-Cos phi</i> 374 ist fehlerhaft (größer 1 oder kleiner 0,3). Den Wert korrigieren.
SF004	Die berechnete Schlupffrequenz ist negativ. Die eingegebenen Werte für die Parameter <i>Bemessungsdrehzahl</i> 372 und <i>Bemessungsfrequenz</i> 375 kontrollieren und ggf. korrigieren.
SF005	Die berechnete Schlupffrequenz ist zu groß. Die eingegebenen Werte für die Parameter <i>Bemessungsdrehzahl</i> 372 und <i>Bemessungsfrequenz</i> 375 kontrollieren u. ggf. korrigieren.
SF006	Die berechnete Gesamtleistung des Antriebs ist geringer als die Bemessungsleistung. Den eingegebenen Wert für den Parameter <i>Bemessungsleistung</i> 376 kontrollieren und ggf. korrigieren.
SF007	Die eingestellte Konfiguration wird von der Selbsteinstellung nicht unterstützt.

Fehlermeldungen	
Code	Maßnahmen / Abhilfe
SF011	Die Messung der Hauptinduktivität ist fehlgeschlagen, da der Motor einen hohen Schlupf hat. Die Motorbemessungswerte in den Parametern 370, 371, 372, 374, 375 und 376 korrigieren. Die geführte Inbetriebnahme nochmals durchführen. Bei erneuter Fehlermeldung für den Parameter <i>Konfiguration</i> 30 den Wert 110 eingeben (geberlose Regelung nach U/f-Kennlinie), falls bisher der Wert 410 eingestellt war. Die geführte Inbetriebnahme nochmals durchführen.
SF012	Die Messung der Streuinduktivität ist fehlgeschlagen, da der Motor einen hohen Schlupf hat. Die Motorbemessungswerte in den Parametern 370, 371, 372, 374, 375 und 376 korrigieren. Die geführte Inbetriebnahme nochmals durchführen. Bei erneuter Fehlermeldung für den Parameter <i>Konfiguration</i> 30 den Wert 110 eingeben (geberlose Regelung nach U/f-Kennlinie), falls bisher der Wert 410 eingestellt war. Die geführte Inbetriebnahme nochmals durchführen.
SF021	Die Messung des Statorwiderstandes ergab keinen sinnvollen Wert. Die Leitungen an den Klemmen des Motors und Frequenzumrichters auf korrekten Anschluss kontrollieren und die Kontakte auf Korrosion und sicheren Kontakt überprüfen. Die Parameteridentifikation wiederholen.
SF022	Die Messung des Rotorwiderstandes ergab keinen sinnvollen Wert. Die Leitungen an den Klemmen des Motors und Frequenzumrichters auf korrekten Anschluss kontrollieren und die Kontakte auf Korrosion und sicheren Kontakt überprüfen. Die Parameteridentifikation wiederholen.
SF026	Setup abgebrochen

9.2.10 Anwendungsdaten

Die vielfältigen Antriebsapplikationen, mit den daraus resultierenden Parametereinstellungen, erfordern die Überprüfung weiterer Parameter. Die während der geführten Inbetriebnahme abgefragten Parameter sind aus bekannten Anwendungen ausgewählt. Nach Abschluss der Inbetriebnahme können weitere Parameter im Menüweig PARA eingestellt werden.



In der Bedieneinheit KP500 werden Parameternummern > 999 an der führenden Stelle hexadezimal angezeigt (999, A00 ... B5 ... C66).

9.2.10.1 Beschleunigung und Verzögerung

Die Einstellungen definieren, wie schnell sich die Ausgangsfrequenz nach einer Sollwertänderung oder einem Start-, Stopp- oder Bremsbefehl ändert.

Parameter		Einstellung		
Nr.	Beschreibung	Min.	Max.	Werkseinst.
420	Beschleunigung (Rechtslauf)	0,00 Hz/s	9999,99 Hz/s	5,00 Hz/s
421	Verzögerung (Rechtslauf)	0,00 Hz/s	9999,99 Hz/s	5,00 Hz/s

HINWEIS

Die Verzögerung des Antriebs wird in der werkseitigen Parametereinstellung *Betriebsart Spannungsregler* **670** überwacht. Die Verzögerungsrampe kann bei ansteigender Zwischenkreisspannung im generatorischen Betrieb, bzw. beim Bremsvorgang verlängert werden.

9.2.10.2 Sollwerte am Multifunktionseingang

Der Multifunktionseingang MF1 kann in der *Betriebsart* **452** für ein Sollwertsignal parametrierbar werden. Die Betriebsart 3 sollte nur von fachkundigen Anwendern gewählt werden, die eine Antriebssteuerung über die *Festfrequenz 1* **480** und *Festfrequenz 2* **481** nutzen möchten.

Betriebsart 452		Funktion
1 -	Spannungseingang	Spannungssignal (MF1A), 0 V ... 10 V
2 -	Stromeingang	Stromsignal (MF1A), 0 ... 20 mA
3 -	Digitaleingang	Digitalsignal (MF1D), 0 V ... 24 V



Verwenden Sie den Multifunktionseingang MF1 als Digitaleingang nur für träge Signale. Für schnell und regelmäßig wechselnde Signale einen digitalen Eingang S2IND...S6IND bzw. von einem Erweiterungsmodul EM-AUT verwenden.

9.2.11 Inbetriebnahme beenden

	<p>Die Anzeige „End“ mit der ENT-Taste bestätigen. Die geführte Inbetriebnahme des Frequenzumrichters wird mit einem Reset und der Initialisierung des Frequenzumrichters beendet. Der Relaisausgang X10 meldet eine Störung, aufgrund der Werkseinstellung <i>Betriebsart Digitalausgang 3</i> 532 = „103 - Inv. Störmeldung“ (Inv: invertiert).</p>
	<p>Nach der fehlerfreien Initialisierung des Frequenzumrichters wird der werkseitig eingestellte Parameter <i>Istfrequenz</i> 241 angezeigt. Der Antrieb wird auf die eingestellte <i>min. Frequenz</i> 418 beschleunigt (werkseitig auf 3,50 Hz in den Konfigurationen 110, 111, 410, 411, 430 oder auf 0,00 Hz in den Konfigurationen 210, 211, 230, 510) durch:</p> <ul style="list-style-type: none"> • Signale an den Digitaleingängen S1IND/STOA (STOA) und S7IND/STOB (STOB) und • Start Rechtslauf durch eine steigende Signalflanke an S2IND oder Start Linkslauf durch eine steigende Signalflanke an S3IND

Signale zur Statusmeldung

160 -	Bereitmeldung	1)	Meldet die Initialisierung und Betriebsbereitschaft des Frequenzumrichters.
1 -	Bereit- oder Betriebsmeldung	2)	
161 -	Laufmeldung	1)	Meldet die Freigabe und das Anliegen des Startbefehls (Ausgangsfrequenz vorhanden).
2 -		2)	Meldet die Freigabe und das Anliegen des Startbefehls (Ausgangsfrequenz vorhanden). Werkseinstellung Meldung über Digitalausgang S1OUT.
162 -	Störmeldung	1)	Überwachungsfunktion meldet Betriebsstörung mit Anzeige in Parameter <i>Aktueller Fehler</i> 259 .
3 -		2)	

1) Zur Verknüpfung mit Funktionen des Frequenzumrichters

2) Zur Ausgabe über einen Digitalausgang

9.2.12 Auswahl eines Istwertes für die Anzeige

Nach der Inbetriebnahme wird in der Bedieneinheit KP500 der Wert für den Parameter *Istfrequenz* **241** angezeigt. Soll ein anderer Istwert nach einem Neustart angezeigt werden, folgende Einstellungen vornehmen:

- Mit den Pfeiltasten den Istwert auswählen, der zukünftig angezeigt werden soll.
- Mit der ENT-Taste den Wert des Parameters anzeigen.
- Nochmals die ENT-Taste betätigen. Zur Bestätigung wird „SET“ angezeigt.

Der ausgewählte Istwert wird zukünftig nach einem Neustart angezeigt.

Wurden die Einstellungen der Parameter über die optionale Bediensoftware oder im Menüzug PARA der Bedieneinheit vorgenommen, muss die Anzeige des gewählten Istwertes manuell aktiviert werden. Mit der ESC-Taste kann erneut zur Auswahl des Istwertes für die Anzeige gewechselt werden.

9.3 Drehrichtung kontrollieren

Die Übereinstimmung von Sollwert und tatsächlicher Drehrichtung des Antriebs kann wie folgt kontrolliert werden:

- Antrieb mit geringer Drehzahl betreiben, d. h. Sollwert von ca. 10% vorgeben.
- Die Freigabe des Frequenzumrichters kurz einschalten
Digitaleingänge S1IND/STOA und S7IND/STOB sowie S2IND (Start Rechtslauf) beschalten oder
Digitaleingänge S1IND/STOA und S7IND/STOB sowie S3IND (Start Linkslauf) beschalten.
- Prüfen, ob die Motorwelle in die gewünschte Richtung dreht.
Falls eine falsche Drehrichtung festgestellt wird, müssen zwei Motorphasen, z.B. U und V, an den Klemmen des Frequenzumrichters getauscht werden. Der netzseitige Anschluss des Frequenzumrichters hat keine Auswirkung auf die Drehrichtung des Antriebs. Zusätzlich zur Kontrolle des Antriebs können entsprechende Istwerte und Betriebsmeldungen mit Hilfe der Bedieneinheit ausgelesen werden.



Die Inbetriebnahme des Frequenzumrichters ist abgeschlossen und kann durch weitere Einstellungen im Menü PARA ergänzt werden. Die eingestellten Parameter sind so gewählt, dass sie in den meisten Anwendungsfällen für eine Inbetriebnahme ausreichend sind. Die Prüfung der weiteren für die Anwendung relevanten Einstellungen kann anhand der Betriebsanleitung durchgeführt werden.

Durch Ausschalten der Reglerfreigabe des Frequenzumrichters an S1IND/STOA und S7IND/STOB wird die Leistungsendstufe ausgeschaltet. Der Motor trudelt aus oder eine eventuell vorhandene Bremse wird aktiviert.

9.4 Drehgeber

Einige Konfigurationen erfordern den Anschluss eines Inkrementaldrehgebers. Je nach Drehgebertyp erfolgt der Anschluss am Grundgerät oder an einem Erweiterungsmodul. In einigen Fällen werden Drehgeber sowohl am Grundgerät als auch am Erweiterungsmodul angeschlossen.



Die Quelle für den Drehzahlwert wird über den Parameter *Drehzahlwertquelle* **766** ausgewählt. In der Werkseinstellung wird als Istwertquelle der Drehgeber 1 verwendet. Soll der Drehgeber 2 eines Erweiterungsmoduls das Istwertsignal für den Drehzahlregler liefern, muss Drehgeber 2 als Quelle ausgewählt werden.

<i>Drehzahlwertquelle 766</i>		Funktion
1 -	Drehgeber 1	Die Drehzahlwertquelle ist der Drehgeber 1 des Basisgerätes (Werkseinstellung).
2 -	Drehgeber 2	Die Drehzahlwertquelle ist der Drehgeber 2 eines Erweiterungsmoduls. ¹⁾
10 -	Drehgeber 3	Die Drehzahlwertquelle ist der Drehgeber 3 eines Erweiterungsmoduls. ¹⁾

¹⁾ Nur einstellbar bei installiertem Erweiterungsmodul

Je nach Anwendung und verwendeten Gebern müssen die Einstellungen der Parameter entsprechend der folgenden Tabelle angepasst werden:

Parameter	Nur Drehgeber 1	Nur Drehgeber 2	Beide Drehgeber
490 Betriebsart Drehgeber 1	> 0	0 - Aus	> 0
491 Strichzahl Drehgeber 1	1...8192	X	1...8192
493 Betriebsart Drehgeber 2	0 - Aus	> 0	> 0
494 Strichzahl Drehgeber 2	X	1...8192	1...8192
495 Pegel	X	Auswahl	Auswahl
766 Drehzahlwertquelle	1	2	1 oder 2

X Wert wird nicht ausgewertet und kann beliebig sein.

Die oben aufgeführten Parameter sind je nach gewählter Konfiguration und vorhandenem Erweiterungsmodul auswählbar.



In einigen Anwendungen werden zwei Drehgeber benötigt. Die *Drehzahlwertquelle* **766** muss für die Motorregelung auf den Motorgeber eingestellt sein. Der andere Drehgeber wird als externer Geber verwendet. Die Anwendungshandbücher „Elektronisches Getriebe“ und „Positionierung“ beachten.



Für Informationen zu Drehgeber 2 und 3 siehe Anleitungen für Erweiterungsmodule EM-AUT.

9.4.1 Drehgeber 1

Die Spursignale des Drehgebers an die Digitaleingänge S5IND (Spur A), S4IND (Spur B) und S6IND (Spur Z) anschließen.

Über die *Betriebsart* **490** des Drehgebers 1 werden die Art des Drehgebers und die gewünschte Auswertung eingestellt.

Die detaillierten Einstellmöglichkeiten werden in Kapitel 11.4 "Drehgeber 1" beschrieben.

Parameter		Einstellung		
Nr.	Beschreibung	Min.	Max.	Werkseinst.
490	Betriebsart Drehgeber 1	Auswahl		
491	Strichzahl Drehgeber 1	1	8192	1024



Je nach *Betriebsart* **490** des Drehgebers 1 sind die Digitaleingänge S4IND, S5IND und S6IND für weitere Funktionen gesperrt. Die Funktionen werden nicht ausgewertet. Die aktuelle Drehzahl und Frequenz des Drehgebers 1 kann in den Parametern **217** und **218** abgelesen werden.

9.4.2 Drehgeber 2



Für Informationen zu Drehgeber 2 und 3 siehe Anleitungen für Erweiterungsmodule EM-AUT.

9.4.3 Drehgeber 3



Für Informationen zu Drehgeber 2 und 3 siehe Anleitungen für Erweiterungsmodule EM-AUT.

9.5 Setup über die Kommunikationsschnittstelle

Die Parametrierung und Inbetriebnahme des Frequenzumrichters über eine der optionalen Kommunikationsschnittstellen beinhalten die Funktionen der Plausibilitätskontrolle und Parameteridentifikation. Die Parameter können eigenständig vom fachkundigen Anwender eingestellt werden. Die Parameterauswahl innerhalb der geführten Inbetriebnahme enthält die grundlegenden Parameter. Diese basieren auf bekannten Standardanwendungen der jeweiligen Konfiguration und unterstützen daher die Inbetriebnahme.

WARNUNG



Fehlerhafte Parametrierung

Fehlerhafte Parametrierung kann zu unerwünschtem Verhalten des Geräts führen. Dies kann zu Geräteschäden oder zu Verletzungen führen.

- Die Änderung von Parametereinstellungen darf nur von qualifizierten Personen vorgenommen werden. Vor Beginn der Inbetriebnahme die Dokumentation sorgfältig lesen und die Sicherheitshinweise beachten.

Der Parameter *SETUP Auswahl 796* definiert die Funktion, welche unmittelbar nach der Auswahl (bei eingeschalteter Reglerfreigabe an den Digitaleingängen S1IND/STOA und S7IND/STOB) ausgeführt wird. Die Betriebsarten beinhalten Funktionen, die auch im Rahmen der geführten Inbetriebnahme automatisch und aufeinander folgend ausgeführt werden.

<i>SETUP Auswahl 796</i>		Funktion
0 -	Status löschen	Die Selbsteinstellung führt keine Funktion aus.
1 -	Weiter	Die Warnmeldung wird quittiert und die Selbsteinstellung fortgeführt.
2 -	Abbruch	Die Selbsteinstellung wird abgebrochen und ein RESET des Frequenzumrichters ausgeführt.
10 -	Selbsteinst. komplett, DS0	Die Selbsteinstellung wird im Datensatz 0 ausgeführt und die Parameterwerte werden in allen vier Datensätzen identisch abgespeichert.
11 -	Selbsteinst. komplett, DS1	Die Parameterwerte der Selbsteinstellung werden im Datensatz 1 gespeichert.
12 -	Selbsteinst. komplett, DS2	Die Parameterwerte der Selbsteinstellung werden im Datensatz 2 gespeichert.
13 -	Selbsteinst. komplett, DS3	Die Parameterwerte der Selbsteinstellung werden im Datensatz 3 gespeichert.
14 -	Selbsteinst. komplett, DS4	Die Parameterwerte der Selbsteinstellung werden im Datensatz 4 gespeichert.
20 -	Plaus.-Kontr. Motordaten, DS0	Die Selbsteinstellung prüft die Motorbemessungswerte in den vier Datensätzen.
21 -	Plaus.-Kontr. Motordaten, DS1	Die Motorbemessungswerte im Datensatz 1 werden auf Plausibilität geprüft.
22 -	Plaus.-Kontr. Motordaten, DS2	Die Motorbemessungswerte im Datensatz 2 werden auf Plausibilität geprüft.
23 -	Plaus.-Kontr. Motordaten, DS3	Die Motorbemessungswerte im Datensatz 3 werden auf Plausibilität geprüft.
24 -	Plaus.-Kontr. Motordaten, DS4	Die Motorbemessungswerte im Datensatz 4 werden auf Plausibilität geprüft.
30 -	Berechn. u. Para-Ident., DS0	Die Selbsteinstellung ermittelt erweiterte Motordaten über die Parameteridentifikation, berechnet abhängige Parameter und speichert die Parameterwerte in allen vier Datensätzen identisch ab.
31 -	Berechn. u. Para-Ident., DS1	Erweiterte Motordaten werden gemessen, abhängige Parameter berechnet und die Parameterwerte im Datensatz 1 gespeichert.
32 -	Berechn. u. Para-Ident., DS2	Erweiterte Motordaten werden gemessen, abhängige Parameter berechnet und die Parameterwerte im Datensatz 2 gespeichert.
33 -	Berechn. u. Para-Ident., DS3	Erweiterte Motordaten werden gemessen, abhängige Parameter berechnet und die Parameterwerte im Datensatz 3 gespeichert.
34 -	Berechn. u. Para-Ident., DS4	Erweiterte Motordaten werden gemessen, abhängige Parameter berechnet und die Parameterwerte im Datensatz 4 gespeichert.
40 -	Para-Ident. nur Motordaten, DS0	Erweiterte Motordaten werden gemessen und in allen vier Datensätzen identisch abgespeichert.
41 -	Para-Ident. nur Motordaten, DS1	Erweiterte Motordaten werden gemessen und im Datensatz 1 gespeichert.
42 -	Para-Ident. nur Motordaten, DS2	Erweiterte Motordaten werden gemessen und im Datensatz 2 gespeichert.
43 -	Para-Ident. nur Motordaten, DS3	Erweiterte Motordaten werden gemessen und im Datensatz 3 gespeichert.
44 -	Para-Ident. nur Motordaten, DS4	Erweiterte Motordaten werden gemessen und im Datensatz 4 gespeichert.
110 -	Selbsteinst. ohne Para-Ident., DS0	Die Selbsteinstellung wird im Datensatz 0 ausgeführt und die Parameterwerte werden in allen vier Datensätzen identisch abgespeichert. Erweiterte Motordaten werden nicht gemessen.
111 -	Selbsteinst. ohne Para-Ident., DS1	Die Parameterwerte der Selbsteinstellung werden im Datensatz 1 gespeichert. Erweiterte Motordaten werden nicht gemessen.

<i>SETUP Auswahl 796</i>		Funktion
112 -	Selbsteinst. ohne Para-Ident., DS2	Die Parameterwerte der Selbsteinstellung werden im Datensatz 2 gespeichert. Erweiterte Motordaten werden nicht gemessen.
113 -	Selbsteinst. ohne Para-Ident., DS3	Die Parameterwerte der Selbsteinstellung werden im Datensatz 3 gespeichert. Erweiterte Motordaten werden nicht gemessen.
114 -	Selbsteinst. ohne Para-Ident., DS4	Die Parameterwerte der Selbsteinstellung werden im Datensatz 4 gespeichert. Erweiterte Motordaten werden nicht gemessen.



Bei den Einstellungen „Erweiterte Motordaten“ werden auch die Stromreglereinstellungen geändert.

Die Überwachung und Prüfung der einzelnen Schritte im Ablauf der Selbsteinstellung können über den Parameter *SETUP Status 797* erfolgen. Das Setup über die Kommunikationsschnittstelle aktualisiert kontinuierlich den Statusparameter, der über die Schnittstelle ausgelesen werden kann.



Für die Statusmeldungen der Selbsteinstellung beachten Sie
 Kapitel 9.2.7 "Statusmeldungen während der Inbetriebnahme (SS...)"
 Kapitel 9.2.8 "Warnungen während der Inbetriebnahme (SA...)"
 Kapitel 9.2.9 "Fehlermeldungen während der Inbetriebnahme (SF...)"

10 Umrichterdaten

Die Frequenzumrichter der Baureihe ANG sind für ein weites Anwendungsspektrum geeignet. Die modulare Hard- und Softwarestruktur ermöglicht die kundengerechte Anpassung. Die verfügbare Hardwarefunktionalität des Frequenzumrichters wird in der Bedieneinheit und der optionalen Bediensoftware VPlus angezeigt. Softwareparameter können entsprechend der Anwendung eingestellt werden.

10.1 Seriennummer

Seriennummer **0**: 603409000 ; 06053980 (Teilenr.; Seriennr.)
 Typenschild: Typ: ANG 410 – 09 ; Serial No.: 14053980

10.2 Optionsmodule

Die Hardware kann modular über die Steckplätze erweitert werden. Die vom Frequenzumrichter erkannten Optionsmodule 1 werden nach der Initialisierung mit den zugehörigen Modulbezeichnungen in der Bedieneinheit und der optionalen Bediensoftware VPlus angezeigt. Die für das Erweiterungsmodul notwendigen Parameter sind in der zugehörigen Betriebsanleitung beschrieben.

10.3 FU-Softwareversion

Die im Frequenzumrichter gespeicherte Firmware definiert die verfügbaren Parameter und Funktionen der Software. Die Softwareversion wird im Parameter *FU-Softwareversion* **12** angezeigt. Zusätzlich zur Version ist der 6-stellige Softwareschlüssel auf das Typenschild des Frequenzumrichters aufgedruckt.

FU-Softwareversion **12** : 8.0.6.0
 Typenschild : Version: 8.0.6.0 ; Software: 15 000 190
Copyright **15** (C) 2015 BONFIGLIOLI VECTRON

10.4 Passwort setzen

Zum Schutz vor unbefugtem Zugriff kann der Parameter *Passwort setzen* **27** eingestellt werden, so dass vor einer Parameteränderung dieses Passwort abgefragt wird. Nur bei richtiger Eingabe ist eine Parameteränderung möglich. Stellt man den Parameter *Passwort setzen* **27** auf den Wert Null ein, so erfolgt beim Zugriff auf die Parameter keine Passwortabfrage. Das vorherige Passwort wird gelöscht.

Parameter		Einstellung		
Nr.	Beschreibung	Min.	Max.	Werkseinst.
27	Passwort setzen	0	999	0

10.5 Bedienebene

Die *Bedienebene* **28** definiert den Umfang der zu parametrierenden Funktionen. Die Betriebsanleitung beschreibt die Parameter der dritten Bedienebene, die nur von qualifizierten Personen eingestellt werden sollten.

Parameter		Einstellung		
Nr.	Beschreibung	Min.	Max.	Werkseinst.
28	Bedienebene	1	3	1

10.6 Anwendername

Der *Anwendername* **29** kann über die optionale Bediensoftware VPlus eingetragen werden. Die Anzeige der Anlagen- oder Maschinenbezeichnung ist über die Bedieneinheit nur eingeschränkt möglich.

32 alphanumerische Zeichen

10.7 Konfiguration

Die *Konfiguration* **30** bestimmt die Belegung und Grundfunktion der Steuereingänge und Ausgänge und die Softwarefunktionen. Die Software der Frequenzumrichter bietet mehrere Konfigurationen zur Auswahl an. Diese unterscheiden sich in der Art, wie der Antrieb gesteuert wird. Analog- und Digitaleingänge können kombiniert und durch optionale Kommunikationsprotokolle ergänzt werden.

Entsprechend kann durch Ablesen des Parameterwertes von *Konfiguration* **30** die aktuell eingestellte Konfiguration festgestellt werden.

10.8 Sprache

Die Parameter sind im Frequenzumrichter in verschiedenen Sprachen gespeichert. Die Parameterbeschreibung wird von der PC-Bediensoftware (z. B. VPlus) in der ausgewählten *Sprache* **33** angezeigt.

<i>Sprache</i> 33	Funktion
0 - Deutsch	Parameterbeschreibung in deutscher Sprache.
1 - English	Parameterbeschreibung in englischer Sprache.
2 - Italiano	Parameterbeschreibung in italienischer Sprache.
100 -	Die Sprache wird über VPlus definiert (ANG Firmware ab 5.2.0)

10.9 Programmieren

Der Parameter *Programm(ieren)* **34** erlaubt das Quittieren einer Fehlermeldung und das Wiederherstellen der Werkseinstellung. Die Anzeige der Bedieneinheit zeigt die Meldung „dEFLt“ bzw. „rESET“ und zusätzlich signalisieren die Leuchtdioden den Status des Frequenzumrichters.

<i>Programm(ieren)</i> 34	Funktion
111 - Parameterübertragung	Die Bedieneinheit KP 500 ist zur Parameterübertragung vorbereitet. Ein angeschlossener Frequenzumrichter kann Daten von der Bedieneinheit empfangen.
110 - Normalbetrieb	Zurücksetzen der Bedieneinheit KP 500 auf Standardbetrieb.
123 - Reset	Die aktuelle Fehlermeldung kann über den Digitaleingang S1IND/STOA oder den Softwareparameter quitiert werden. Die Anzeige der Bedieneinheit zeigt die Meldung „rESET“.
4444 - Default	Die Einstellung der Parameter innerhalb der gewählten Konfiguration wird – bis auf wenige Ausnahmen – mit den werkseitigen Werten überschrieben. Die Anzeige der Bedieneinheit zeigt die Meldung „dEFLt“.



Die Parameter *Bedienebene* **28** und *Konfiguration* **30** werden beim Zurücksetzen auf die Werkseinstellung (*Programm(ieren)* **34** = 4444) nicht verändert.

11 Maschinendaten

Die Eingabe der Maschinendaten ist Grundlage für die Funktionalität der Steuer- und Regelverfahren. Im Rahmen der geführten Inbetriebnahme werden die notwendigen Parameter entsprechend der gewählten *Konfiguration 30* abgefragt.

11.1 Motorbemessungswerte

Parametrieren Sie die Bemessungswerte des Motors entsprechend dem Typenschild oder dem Datenblatt des Motors. Die Werkseinstellungen der Maschinenparameter sind auf die Nenndaten des Frequenzumrichters und auf eine vierpolige Asynchronmaschine bezogen. Die für das Steuer- und Regelverfahren notwendigen Maschinendaten werden im Ablauf der Inbetriebnahme auf Plausibilität geprüft und berechnet.

- Prüfen Sie die werkseitig vorgegebenen Bemessungswerte.

Parameter		Einstellung		
Nr.	Beschreibung	Min.	Max.	Werkseinst.
370	Bemessungsspannung	$0,17 \cdot U_{\text{FUN}}$	$2 \cdot U_{\text{FUN}}$	U_{FUN}
371	Bemessungsstrom	$0,01 \cdot I_{\text{FUN}}$	$10 \cdot \ddot{u} \cdot I_{\text{FUN}}$	I_{FUN}
372	Bemessungsdrehzahl	96 min^{-1}	60000 min^{-1}	n_{N}
373	Polpaarzahl	1	50	2
374	Bemessungs - $\cos(\varphi)$	0,01	1,00	$\cos(\varphi)_{\text{N}}$
375	Bemessungsfrequenz	10,00 Hz	599,00 Hz	50,00 Hz
376	Mechanische Bemessungsleistung	$0,01 \cdot P_{\text{FUN}}$	$10 \cdot P_{\text{FUN}}$	P_{FUN}

U_{FUN} = Nominelle Spannung des Frequenzumrichters, üblicherweise 400 V oder 230 V

I_{FUN} = Nomineller Ausgangsstrom des Frequenzumrichters

P_{FUN} = Nominelle Leistung des Frequenzumrichters

\ddot{u} Überlastfähigkeit des Frequenzumrichters.



Der Parameter *Bemessungs-cos(φ)* **374** ist in Konfigurationen 5_{xx} und 6_{xx} (Synchronmotor) nicht vorhanden.

Die Erhöhung der Bemessungsdrehzahl mit konstantem Drehmoment kann mit Asynchronmaschinen realisiert werden, wenn die Motorwicklung von Stern in Dreieck umschaltbar ausgeführt ist. Die Umschaltung führt zu einer Änderung der abhängigen Bemessungswerte um die Quadratwurzel von drei.

HINWEIS

Die geführte Inbetriebnahme berücksichtigt die Erhöhung der Bemessungsdrehzahl mit konstantem Drehmoment durch Umschaltung der Motorwicklung von Stern- in Dreieckschaltung. Die Bemessungsdaten entsprechend dem Typenschild des Motors für die Schaltung der Motorwicklung parametrieren. Den erhöhten Bemessungsstrom des angeschlossenen Asynchronmotors berücksichtigen.

11.2 Weitere Motorparameter

Insbesondere die feldorientierte Regelung erfordert zur exakten Berechnung des Maschinenmodells die Ermittlung weiterer Daten, die vom Typenschild der Asynchronmaschine nicht abgelesen werden können. Im Ablauf der geführten Inbetriebnahme wurde die Parameteridentifikation zur Messung dieser zusätzlichen Motorparameter ausgeführt.

11.2.1 Statorwiderstand

Der Widerstand der Statorwicklung wird während der geführten Inbetriebnahme gemessen. Der Messwert wird als Strangwert im Parameter *Statorwiderstand* **377** gespeichert und ist in der Dreieckschaltung um den Faktor 3 kleiner als der Wicklungswiderstand.

Werkseitig ist der Ersatzstatorwiderstand eines Normmotors passend zur Nennleistung des Frequenzumrichters eingetragen.

Parameter		Einstellung		
Nr.	Beschreibung	Min.	Max.	Werkseinst.
377	Statorwiderstand ¹⁾	0 mΩ	65535 mΩ	R _{SN}
1190	Statorwiderstand ²⁾	0,001 Ω	100,000 Ω	10,000 Ω

¹⁾ In den Einstellungen 1xx, 2xx, 4xx des Parameters *Konfiguration 30*.

²⁾ In den Einstellungen 5xx und 6xx des Parameters *Konfiguration 30*.

Statorwiderstand Asynchronmotor

Der Wert des Statorwiderstandes eines Asynchronmotors kann im Leerlauf der Maschine optimiert werden. Im stationären Betriebspunkt sollte der drehmomentbildende Strom *Isq 216* bzw. der näherungsweise berechnete *Wirkstrom 214* gleich Null sein. Der Abgleich sollte bei einer Wicklungstemperatur erfolgen, die auch im Normalbetrieb des Motors erreicht wird, da der Statorwiderstand temperaturabhängig ist.

Die korrekte Messung optimiert die Steuerungs- und Regelungsfunktionen.

Statorwiderstand Synchronmotor

Der Wert des Statorwiderstandes einer Synchronmaschine wird während der Inbetriebnahme eingetragen. Der Wert des Statorwiderstandes wird für Einstellungen des Stromreglers benötigt und sollte daher möglichst genau vorliegen und eingetragen werden. Der *Statorwiderstand 1190* bezieht sich auf die Größe zwischen zwei Motorphasen und kann üblicherweise direkt aus dem Datenblatt des Motors entnommen werden.

11.2.2 Streuziffer

Die Streuziffer der Maschine definiert das Verhältnis der Streuinduktivität zur Hauptinduktivität. Die drehmoment- und flussbildende Stromkomponente sind somit über die Streuziffer gekoppelt. Die Optimierung der Streuziffer innerhalb der feldorientierten Regelverfahren erfordert das Anfahren verschiedener Betriebspunkte des Antriebs. Der flussbildende Strom *Isd 215* sollte, im Gegensatz zum drehmomentbildenden Strom *Isq 216*, weitgehend unabhängig vom Lastmoment sein. Die flussbildende Stromkomponente verhält sich umgekehrt proportional zur Streuziffer. Wird die Streuziffer erhöht steigt der drehmomentbildende Strom und die flussbildende Komponente sinkt. Der Abgleich sollte einen relativ konstanten Stromwert *Isd 215*, entsprechend dem eingestellten *Bemessungsmagnetisierungsstrom 716*, unabhängig von der Belastung des Antriebs ergeben.

Die geberlose Regelung verwendet den Parameter *Streuziffer 378* zur Optimierung der Synchronisation auf einen Antrieb.

Parameter		Einstellung		
Nr.	Beschreibung	Min.	Max.	Werkseinst.
378	Streuziffer	1,0 %	20,0 %	7,0 %

11.2.3 Magnetisierungsstrom

Der *Bemessungsmagnetisierungsstrom 716* ist ein Maß für den Fluss im Motor und damit für die Spannung, die sich im Leerlauf, abhängig von der Drehzahl, an der Maschine einstellt. Die geführte Inbetriebnahme ermittelt diesen Wert mit ca. 30% des *Bemessungsstroms 371*. Dieser Strom ist vergleichbar mit dem Erregerstrom einer fremderregten Gleichstrommaschine.

Zur Optimierung für die geberlose feldorientierte Regelung muss die Maschine bei einer Drehfrequenz unterhalb der *Bemessungsfrequenz 375* im Leerlauf betrieben werden. Die Genauigkeit der Optimierung steigt mit der eingestellten *Schaltfrequenz 400* und dem zu realisierenden Leerlauf des Antriebs. Der auszulesende flussbildende Stromwert *Isd 215* sollte ungefähr dem eingestellten *Bemessungsmagnetisierungsstrom 716* entsprechen.

Die feldorientierte Regelung mit Drehgeberrückführung verwendet den parametrisierten *Bemessungsmagnetisierungsstrom 716* für den Fluss im Motor.

Die Abhängigkeit der Magnetisierung von der Frequenz und Spannung im jeweiligen Betriebspunkt wird durch eine Magnetisierungskennlinie berücksichtigt. Insbesondere im Feldschwächbereich oberhalb der Bemessungsfrequenz wird über drei Stützpunkte die Kennlinie berechnet. Die Parameteridentifikation hat die Magnetisierungskennlinie des Motors ermittelt und die Parameter *Magnetisierungsstrom 50%* **713**, *Magnetisierungsstrom 80%* **714** und *Magnetisierungsstrom 110%* **715** eingestellt.

Parameter		Einstellung		
Nr.	Beschreibung	Min.	Max.	Werkseinst.
713	Magnetisierungsstrom 50%	1,00 %	50,00 %	31,00 %
714	Magnetisierungsstrom 80%	1,00 %	80,00 %	65,00 %
715	Magnetisierungsstrom 110%	110,00 %	197,00 %	145,00 %
716	Bemessungsmagnetisierungsstrom	0,01·I _{FUN}	ü·I _{FUN}	0,3·I _{FUN}

11.2.4 Korrekturfaktor Bemessungsschlupf

Die Rotorzeitkonstante ergibt sich aus der Induktivität des Rotorkreises und dem Rotorwiderstand. Wegen der Temperaturabhängigkeit des Rotorwiderstandes und den Sättigungseffekten des Eisens ist auch die Rotorzeitkonstante temperatur- und stromabhängig. Das Lastverhalten und somit der Bemessungsschlupf ist von der Rotorzeitkonstanten abhängig. Die geführte Inbetriebnahme ermittelt die Maschinendaten bei der Parameteridentifikation und stellt den Parameter *Korrekturfaktor Bemessungsschlupf* **718** entsprechend ein. Für den Feinabgleich oder eine Kontrolle der Rotorzeitkonstanten kann folgendermaßen vorgegangen werden: Die Maschine wird bei halber *Bemessungsfrequenz* **375** belastet. Dann muss sich etwa die halbe *Bemessungsspannung* **370** mit einer Abweichung von max. 5% einstellen. Ist dies nicht der Fall, muss der Korrekturfaktor entsprechend verändert werden. Je größer der Korrekturfaktor eingestellt wird, desto stärker sinkt die Spannung bei Belastung. Der von der Software berechnete Wert der Rotorzeitkonstanten kann über den Istwert *aktuelle Rotorzeitkonstante* **227** ausgelesen werden. Der Abgleich sollte bei einer Wicklungstemperatur erfolgen, die auch im Normalbetrieb des Motors erreicht wird.

Parameter		Einstellung		
Nr.	Beschreibung	Min.	Max.	Werkseinst.
718	Korrekturfaktor Bemessungsschlupf	0,01 %	300,00 %	100,00 %

11.2.5 Spannungskonstante

In der Konfiguration 5xx und 6xx zur Steuerung von Synchronmaschinen kann über die Einstellung des Parameters *Spannungskonstante* **383** das Regelverhalten für hohe dynamische Anforderungen verbessert werden.

Die Spannungskonstante kann dem Motordatenblatt entnommen werden. Im Motordatenblatt ist evtl.

$$\frac{V}{1000 \frac{U}{\text{min}}}$$

der Wert in der Einheit

Dieser Wert kann für den Parameter *Spannungskonstante* **383** übernommen werden.

Parameter		Einstellung		
Nr.	Beschreibung	Min.	Max.	Werkseinst.
383	Spannungskonstante	0,0 mVmin	850,0 mVmin	0,0 mVmin

Wird die geführte Inbetriebnahme (Setup) nicht durchgeführt, sollte zur Verbesserung des Antriebsverhaltens, insbesondere für kleine Drehzahlen, die Selbsteinstellung über den Parameter *SETUP Auswahl* **796** durchgeführt werden. Eine der Einstellungen 10...14 für *SETUP Auswahl* **796** wählen.

Während der geführten Inbetriebnahme (über Bedienfeld und VPlus) von BONFIGLIOLI Motoren wird die Spannungskonstante vorbelegt.

Bei Nicht-BONFIGLIOLI-Motoren sollte die Spannungskonstante eingetragen werden, wenn diese bekannt ist. Wenn die Spannungskonstante nicht bekannt ist, stellen Sie *Spannungskonstante* **383** vor der Inbetriebnahme auf 0 mV, damit die Berechnung und Messung automatisch durchgeführt wird.

Die Spannungskonstante sollte nach der geführten Inbetriebnahme optimiert werden: Im Leerlauf 50% der Bemessungsdrehzahl einstellen. Die Spannungskonstante um kleine Werte ändern, bis der Parameter *Rotorfluss* **225** den Wert 101% ($\pm 0,5\%$) anzeigt.



Bei Motoren mit sehr großer Polpaarzahl (z. B. größer als 20) ist es möglich, dass der maximale Einstellbereich des Parameters nicht ausreicht. In diesem Fall die Spannungskonstante durch 10 teilen und den Wert eingeben. Die Teilung durch 10 wird intern berücksichtigt.

11.2.6 Statorinduktivität

In der Konfiguration 5_{xx} zur Steuerung von Synchronmaschinen kann über die Einstellung des Parameters *Statorinduktivität* **384** das Regelverhalten für hohe dynamische Anforderungen verbessert werden.

Der *Statorinduktivität* **384** bezieht sich auf die Größe zwischen zwei Motorphasen und kann üblicherweise direkt aus dem Datenblatt des Motors entnommen werden.

Parameter		Einstellung		
Nr.	Beschreibung	Min.	Max.	Werkseinst.
384	Statorinduktivität	0,1 mH	500,0 mH	1,0 mH

11.2.7 Spitzenstrom

Der Parameter *Spitzenstrom* **1192** wird während der Motorinbetriebnahme verwendet, um die Grenze für den Isq-Sollwert im Frequenzumrichter zu setzen. Dies dient dem Schutz des angeschlossenen Synchronmotors. Der Wert kann dem Typenschild des Motors oder dem Motordatenblatt entnommen werden. Eine Überschreitung des vom Motorhersteller angegebenen Wertes kann zu Schäden am Motor führen.

Parameter		Einstellung		
Nr.	Beschreibung	Min.	Max.	Werkseinst.
1192	Spitzenstrom	0,01 % $I_{FU,N}$	100 000 % $\ddot{u} \cdot I_{FU,N}$	100 % $I_{FU,N}$

$I_{FU,N}$ Nennwert des Frequenzumrichters / \ddot{u} Überlastfähigkeit des Frequenzumrichters.

11.2.8 Drehrichtungsumkehr

Der Parameter *Drehrichtungsumkehr* **1199** kehrt die Drehrichtung des Motors um.

<i>Drehrichtungsumkehr</i> 1199	Positiver Sollwert	Negativer Sollwert
0 - Aus	Motor dreht rechts (im Uhrzeigersinn)	Motor dreht links (entgegen Uhrzeigersinn)
1 - Ein	Motor dreht links (entgegen Uhrzeigersinn)	Motor dreht rechts (im Uhrzeigersinn)



BONFIGLIOLI definiert mit Blick auf die A-Seite des Motors und bei korrektem Anschluss der Motor-Phasen die Drehrichtung rechts bei einem positiven Sollwert. Bei einer Drehrichtungsumkehr wird die Drehrichtung bei gleichbleibendem Sollwert reversiert. Eventuell vorhandene Getriebe müssen bei der Betrachtung berücksichtigt werden.



Die Drehrichtungsumkehr kann nur bei gesperrter Endstufe geändert werden.



Über die *Drehrichtungsumkehr* **1199** wird die Drehrichtung des Gesamtsystems (Motoransteuerung und Geberauswertung) umgedreht.

Ist der Drehsinn des Motors und des Gebers unterschiedlich, kann dies auf zwei Arten geändert werden:

- Durch das Vertauschen der Spur A und Spur B an den Gebereingängen am ANG.
- Über Parameter **490** bzw. **493** die Auswertung der Drehrichtung des angeschlossenen Gebers ändern.

11.2.9 Eisen-Induktivität Ld für SynRM

Der Parameter *Eisen-Induktivität* **1051** legt den Wert der Induktivität für den Motorstator fest. Falls bekannt, sollte der Wert für die Induktivität hier eingegeben werden. Ist der Wert vor der Inbetriebnahme unbekannt, kann der werkseitig voreingestellte Wert unverändert gelassen werden. Andernfalls kann ein geschätzter Wert eingegeben werden. Die korrekten Werte können innerhalb der Parameteridentifikation ermittelt werden. Für weitere Detail siehe Kapitel 9.2.6 Parameteridentifikation.



Für das korrekte Betriebsverhalten muss die Parameteridentifikation beim Setup-Vorgang ausgeführt werden.

11.2.10 Luft-Induktivität Lq für SynRM

Der Parameter *Luft-Induktivität* **1052** legt den Wert der Induktivität für den Luftspalt des Motors fest. Der Wert sollte, falls bekannt, eingegeben werden. Ist der Wert vor der Inbetriebnahme unbekannt, kann der werkseitig voreingestellte Wert unverändert gelassen werden. Andernfalls kann ein geschätzter Wert eingegeben werden. Die korrekten Werte können innerhalb der Parameteridentifikation ermittelt werden. Für weitere Detail siehe Kapitel 9.2.6 Parameteridentifikation.

11.3 Interne Werte

Die folgenden Parameter werden zur internen Berechnung von Motordaten verwendet und erfordern keine Einstellung.

Parameter	
Nr.	Beschreibung
399	Interner Wert 01
402	Interner Wert 02
508	Interner Wert 03
702	Interner Wert 04
703	Interner Wert 05
704	Interner Wert 06
705	Interner Wert 07

Parameter	
Nr.	Beschreibung
706	Interner Wert 08
707	Interner Wert 09
708	Interner Wert 10
709	Interner Wert 11
745	Interner Wert 12
798	Interner Wert 13

11.4 Drehgeber 1

Die Frequenzrichter sind entsprechend den Anforderungen in der Applikation anzupassen. Ein Teil der verfügbaren *Konfigurationen* **30** erfordert für das Steuer- und Regelverfahren die kontinuierliche Messung des Drehzahlwertes. Der notwendige Anschluss eines Inkrementaldrehgebers erfolgt an den digitalen Steuerklemmen S5IND (Spur A) und S4IND (Spur B) des Frequenzrichters.



Erweiterungsmodule EM und Gebereingangsmodule bieten ebenfalls die Möglichkeit, Geber als Drehgeber 2 oder 3 anzuschließen und auszuwerten. Bitte beachten Sie die jeweiligen Betriebsanleitungen. Drehgeber 1 und Drehgeber 2(3) werden unabhängig voneinander konfiguriert.

11.4.1 Betriebsart Drehgeber 1

Die *Betriebsart 490* für Drehgeber 1 kann entsprechend dem angeschlossenen Inkrementaldrehgeber ausgewählt werden. An den Standardsteuerklemmen ist ein unipolarer Drehgeber anzuschließen.

<i>Betriebsart 490</i>		Funktion
0 -	Aus	Drehzahlerfassung ist nicht aktiv; die Digitaleingänge sind für weitere Funktionen verfügbar.
1 -	Einfachauswertung	Zweikanaldrehgeber mit Drehrichtungserkennung über die Spursignale A und B; es wird eine Signalfanke je Strich ausgewertet.
4 -	Vierfachauswertung	Zweikanaldrehgeber mit Drehrichtungserkennung über die Spursignale A und B; es werden vier Signalfanken je Strich ausgewertet.
11 -	Einfachauswertung o. Vorzeichen	Einkanaldrehgeber über das Spursignal A; der Drehzahlistwert ist positiv. Es wird eine Signalfanke je Strich ausgewertet. Der Digitaleingang S4IND ist für weitere Funktionen verfügbar.
12 -	Zweifachausw. o. Vorzeichen	Einkanaldrehgeber über das Spursignal A; der Drehzahlistwert ist positiv. Es werden zwei Signalfanken je Strich ausgewertet. Der Digitaleingang S4IND ist für weitere Funktionen verfügbar.
31 -	Einfachauswertung, Drehr. Kont.	Einkanaldrehgeber über das Spursignal A. Der Drehzahlistwert ist positiv für Signal „Low“ und negativ für Signal „High“ am Digitaleingang S4IND. Es wird eine Signalfanke je Strich ausgewertet.
32 -	Zweifachausw., Drehr. Kont.	Einkanaldrehgeber über das Spursignal A. Der Drehzahlistwert ist positiv für Signal „Low“ und negativ für Signal „High“ am Digitaleingang S4IND. Es werden zwei Signalfanken je Strich ausgewertet.
101 -	Einfachauswertung invertiert	Wie Betriebsart 1. Der Drehzahlistwert wird invertiert. (Alternative zum Tausch der Spursignale)
104 -	Vierfachauswertung invertiert	Wie Betriebsart 4. Der Drehzahlistwert wird invertiert. (Alternative zum Tausch der Spursignale)
111 -	Einfachauswertung negativ	Wie Betriebsart 11. Der Drehzahlistwert ist negativ.
112 -	Zweifachausw. negativ	Wie Betriebsart 12. Der Drehzahlistwert ist negativ.
131 -	Einfachauswertung, Drehr. Kont. invertiert	Einkanaldrehgeber über das Spursignal A. Der Drehzahlistwert ist negativ für Signal „Low“ und positiv für Signal „High“ am Digitaleingang S4IND. Es wird eine Signalfanke je Strich ausgewertet.
132 -	Zweifachausw., Drehr. Kont. invertiert	Einkanaldrehgeber über das Spursignal A. Der Drehzahlistwert ist negativ für Signal „Low“ und positiv für Signal „High“ am Digitaleingang S4IND. Es werden zwei Signalfanken je Strich ausgewertet.
1001 -	Einfachauswertung mit Referenzspur	Zweikanaldrehgeber mit Drehrichtungserkennung über die Spursignale A und B, Referenzspur über Digitaleingang S6IND. Es wird eine Signalfanke je Strich ausgewertet.
1002 -	Zweifachauswertung mit Referenzspur	Zweikanaldrehgeber mit Drehrichtungserkennung über die Spursignale A und B, Referenzspur über Digitaleingang S6IND. Es werden zwei Signalfanke je Strich ausgewertet.
1004 -	Vierfachauswertung mit Referenzspur	Zweikanaldrehgeber mit Drehrichtungserkennung über die Spursignale A und B, Referenzspur über Digitaleingang S6IND. Es werden vier Signalfanken je Strich ausgewertet.
1011 -	1-fachausw. Drehr. ohne Vorz. mit Ref.-Spur	Einkanaldrehgeber über das Spursignal A; der Drehzahlistwert ist positiv. Der Anschluss der Referenzspur erfolgt am Digitaleingang S6IND. Es wird eine Signalfanke je Strich ausgewertet. Der Digitaleingang S4IND ist für weitere Funktionen verfügbar.

Betriebsart 490		Funktion
1012 –	2-fachausw. Drehr. ohne Vorz. mit Ref.-Spur	Einkanaldrehgeber über das Spursignal A; der Drehzahlwert ist positiv. Der Anschluss der Referenzspur erfolgt am Digitaleingang S6IND. Es werden zwei Signalfanken je Strich ausgewertet. Der Digitaleingang S4IND ist für weitere Funktionen verfügbar.
1031 –	Einfachauswertung Drehr. Kont. mit Ref.-Spur	Einkanaldrehgeber über das Spursignal A. Der Drehzahlwert ist positiv für Signal „Low“ und negativ für Signal „High“ am Digitaleingang S4IND. Es wird eine Signalfanke je Strich ausgewertet. Der Anschluss der Referenzspur erfolgt am Digitaleingang S6IND.
1032 –	Zweifachauswertung Drehr. Kont. mit Ref.-Spur	Einkanaldrehgeber über das Spursignal A. Der Drehzahlwert ist positiv für Signal „Low“ und negativ für Signal „High“ am Digitaleingang S4IND. Es werden zwei Signalfanken je Strich ausgewertet. Der Anschluss der Referenzspur erfolgt am Digitaleingang S6IND.
1101 –	Einfachauswertung invertiert mit Referenzspur	Wie Betriebsart 1001. Der Drehzahlwert ist negativ.
1102 –	Zweifachauswertung invertiert mit Referenzspur	Wie Betriebsart 1002. Der Drehzahlwert ist negativ.
1104 –	Vierfachauswertung invertiert mit Referenzspur	Wie Betriebsart 1004. Der Drehzahlwert ist negativ.
1111 –	1-fachausw. inv. Drehr. ohne Vorz. mit Ref.-Spur	Wie Betriebsart 1011. Der Drehzahlwert ist negativ.
1112 –	2-fachausw. inv. Drehr. ohne Vorz. mit Ref.-Spur	Wie Betriebsart 1012. Der Drehzahlwert ist negativ.
1131 –	Einfachauswertung inv. Drehr. Kont. mit Ref.-Spur	Einkanaldrehgeber über das Spursignal A. Der Drehzahlwert ist negativ für Signal „Low“ und positiv für Signal „High“ am Digitaleingang S4IND. Es wird eine Signalfanke je Strich ausgewertet. Der Anschluss der Referenzspur erfolgt an Digitaleingang S6IND.
1132 –	Zweifachauswertung inv. Drehr. Kont. mit Ref.-Spur	Einkanaldrehgeber über das Spursignal A. Der Drehzahlwert ist negativ für Signal „Low“ und positiv für Signal „High“ am Digitaleingang S4IND. Es werden zwei Signalfanken je Strich ausgewertet. Der Anschluss der Referenzspur erfolgt an Digitaleingang S6IND.



In den Konfigurationen 210, 211 und 230 ist der Digitaleingang S4IND werkseitig für die Auswertung eines Drehgebersignals (Spur B) eingestellt.

Bei Auswahl einer Betriebsart ohne Vorzeichen ist dieser Eingang nicht für die Auswertung eines Drehgebersignals eingestellt und für weitere Funktionen verfügbar.

11.4.2 Strichzahl Drehgeber 1

Die Anzahl der Inkremente des angeschlossenen Drehgebers kann über den Parameter *Strichzahl Drehgeber 1* **491** eingestellt werden. Die Strichzahl des Drehgebers entsprechend dem Drehzahlbereich der Anwendung auswählen.

Die maximale Strichzahl S_{max} ist durch die Grenzfrequenz von $f_{max}=150$ kHz der Digitaleingänge S5IND (Spur A) und S4IND (Spur B) definiert.

$$S_{\max} = f_{\max} \cdot \frac{60}{n_{\max}}$$

zum Beispiel:

$$S_{\max} = 150000 \text{ Hz} \cdot \frac{60 \text{ s}}{1500} = 6000$$

f_{\max} = 150000 Hz
 n_{\max} = max. Drehzahl des Motors in min^{-1}

Um einen guten Rundlauf des Antriebs zu gewährleisten, muss mindestens alle 2 ms (Signalfrequenz $f = 500 \text{ Hz}$) ein Gebersignal ausgewertet werden. Aus dieser Forderung lässt sich die minimale Strichzahl S_{\min} des Inkrementaldrehgebers für eine gewünschte minimale Drehzahl n_{\min} errechnen.

$$S_{\min} = f_{\min} \frac{60}{A \cdot n_{\min}}$$

zum Beispiel:

$$S_{\min} = 500 \text{ Hz} \cdot \frac{60 \text{ s}}{2 \cdot 10} = 1500$$

n_{\min} = Min. Drehzahl des Motors in min^{-1}
 A = Auswertung (1, 2, 4)

Parameter		Einstellung		
Nr.	Beschreibung	Min.	Max.	Werkseinst.
491	Strichzahl Drehgeber 1	1	8192	1024

11.4.3 Getriebefaktor Drehgeber 1

Die Einstellung der Parameter *DG1 Getriebefaktor Zaehler* **511** und *DG1 Getriebefaktor Nenner* **512** ist erforderlich, wenn sich zwischen dem Drehgeber und der Motorwelle ein Getriebe befindet. Die Parameter legen das mechanische Übersetzungsverhältnis zwischen der Drehgeber- und der Motorseite fest. Die Parameter müssen so eingestellt werden, dass der *Getriebefaktor Zaehler* den Motorumdrehungen und der *Getriebefaktor Nenner* den Geberumdrehungen entspricht.

Parameter		Einstellung		
Nr.	Beschreibung	Min.	Max.	Werkseinst.
511	DG1 Getriebefaktor Zaehler	-300,00	300,00	1,00
512	DG1 Getriebefaktor Nenner	0,01	300,00	1,00

Beispiel: Die Motorwelle macht 2 Umdrehungen für 1 Umdrehung der Lastwelle (16/8).

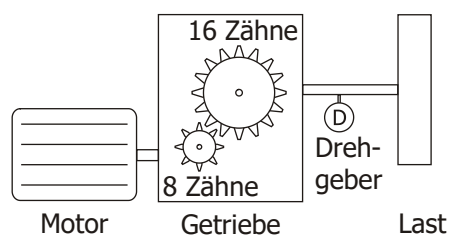

$$\frac{\text{Umdrehungen der Motorwelle}}{\text{Umdrehungen der Lastwelle}} = \frac{\text{DG1 Getriebefaktor Zaehler } \mathbf{511}}{\text{DG1 Getriebefaktor Nenner } \mathbf{512}}$$

Für das Beispiel müsste der Parameter *DG1 Getriebefaktor Zaehler* **511** auf 2 und der Parameter *DG1 Getriebefaktor Nenner* **512** auf 1 eingestellt werden.



Der Hersteller empfiehlt, für eine optimale Motorregelung einen Drehgeber direkt am Motor zu montieren.

11.4.4 Filterzeitkonstante Drehgeber 1

DG1 Filterzeitkonstante **1193** kann verwendet werden, um die Geschwindigkeit des Drehgebers 1 zu filtern. Dieser Filter kann in Fällen angewendet werden, in denen der Drehgeber fluktuiert (zum Beispiel durch mechanische Gründe).

BONFIGLIOLI empfiehlt, den Wert in kleinen Schrittwerten zu ändern und das jeweilige Ergebnis zu überprüfen und den Wert nicht in großen Schritten zu ändern.

Parameter		Einstellung		
Nr.	Beschreibung	Min.	Max.	Werkseinst.
1193	DG1 Filterzeitkonstante	0 us	32000 us	0 us

11.5 Geberauswertung

In der Antriebstechnik sind TTL- und HTL-Geber mit einer Strichzahl von 512, 1024 oder 2048 Inkrementen verbreitet, aber auch andere Strichzahlen treten auf. Diese Strichzahl (häufig auch als „Inkrement“ bezeichnet) bestimmt die Auflösung (Genauigkeit), mit der in einer Anlage gearbeitet werden kann. Ein „Strich“ ist definiert als Puls mit anschließender Pause – das Tastverhältnis ist üblicherweise 1:1. Eine Spur liefert pro Umdrehung also die Anzahl der Inkremente zur Auswertung. Je nach Beschaffenheit des Gebers und den Anforderungen in der Anlage können Geber verschieden genau ausgewertet werden. Charakteristisch sind:

Einfachauswertung: Von einem Puls einer Spur wird eine Flanke gezählt und ausgewertet.

Zweifachauswertung: Von einem Puls einer Spur werden zwei Flanken (die positive und die negative Flanke) gezählt und ausgewertet.

Vierfachauswertung: Eine zweite (versetzte) Spur liefert zusätzliche Flanken, die ausgewertet werden können. Jede Zustandsänderung der zwei Spuren wird registriert und ausgewertet. Durch die versetzte Anordnung der Spuren ist zusätzlich eine Drehrichtungserkennung möglich. Die zwei Spuren werden üblicherweise mit A und B bezeichnet. Je nach zeitlichem Auftreten der Flanken kann so ermittelt werden, ob ein Rechtslauf oder ein Linkslauf vorliegt.

Durch die Zweifach- oder Vierfachauswertung wird die interne Berechnung für die Motorregelung verbessert. Die Strichzahl ändert sich dadurch nicht.

Zusätzlich zu den Spuren A und B ist bei Gebern häufig eine Referenzspur (auch Z Spur, Nullspur, C-Spur genannt) enthalten. Die Referenzspur liefert einen Impuls einmal pro Umdrehung. Diese Spur wird zur Plausibilitätsprüfung oder für erweiterte Funktionen verwendet.



Ist eine Betriebsart mit Referenzspur für den Drehgeber ausgewählt, wird durch den Frequenzumrichter überprüft, dass die Z Spur entsprechend der parametrisierten *Strichzahl Drehgeber 1* **491** auftritt. Ist die Auswertung nicht konsistent, wird eine Reaktion gemäß Parameter *Betriebsart* **760** ausgelöst.

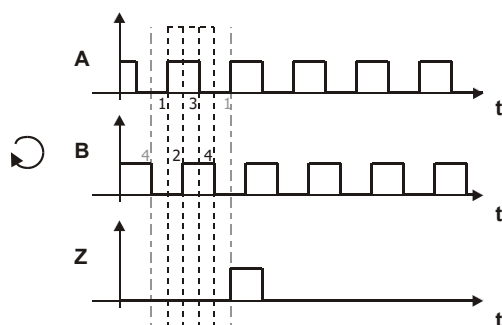

Beispiel Vierfachauswertung:

Jede Flanke 1, 2, 3 und 4 ist innerhalb eines Puls-Pause Zyklus der Spur A ein ausgewertetes Signal. Anschließend beginnt der Zyklus erneut. Durch die Art der Flanken kann die Drehrichtung erkannt werden:

Drehrichtung Rechts: Auf die steigende Flanke von A (1) folgt eine steigende Flanke von B (2).

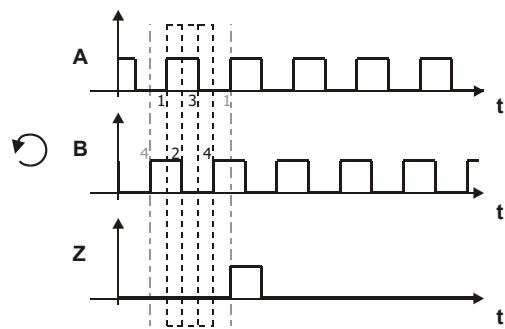

Drehrichtung Links: Auf die steigende Flanke von A (1) folgt eine fallende Flanke von B (2).
Spur Z: Ein Impuls pro Umdrehung



An das Basisgerät können HTL-Geber angeschlossen werden. Für den Anschluss von TTL-Gebern, SinCos-Gebern oder Absolutwertgebern ist ein Erweiterungsmodul Typ EM-AUT erforderlich.

12 Anlagendaten

Die verschiedenen Steuer- und Regelverfahren, entsprechend der gewählten *Konfiguration 30*, werden durch Regel- und Sonderfunktionen ergänzt. Zur Überwachung der Anwendung werden Prozessgrößen aus elektrischen Regelgrößen berechnet.

12.1 Anlagenistwert

Der Parameter *Faktor Anlagenistwert 389* kann genutzt werden, wenn der Antrieb über den Istwert *Anlagenistwert 242* überwacht wird.

Die zu überwachende *Istfrequenz 241* wird mit dem *Faktor Anlagenistwert 389* multipliziert und kann über den Parameter *Anlagenistwert 242* ausgelesen werden, d. h. *Istfrequenz 241* x *Faktor Anlagenistwert 389* = *Anlagenistwert 242*.

Parameter		Einstellung		
Nr.	Beschreibung	Min.	Max.	Werkseinst.
389	Faktor Anlagenistwert	-100,000	100,000	1,000

12.2 Volumenstrom und Druck

Die Parametrierung der Faktoren *Nenn-Volumenstrom 397* und *Nenn-Druck 398* ist notwendig, wenn die zugehörigen Istwerte *Volumenstrom 285* und *Druck 286* zur Überwachung des Antriebs genutzt werden. Die Umrechnung erfolgt mit Hilfe der elektrischen Regelgrößen.

Volumenstrom 285 und *Druck 286* sind in den geberlosen Regelungsverfahren auf *den Wirkstrom 214* bezogen. In den feldorientierten Regelungsverfahren sind diese auf die drehmomentbildende Stromkomponente *Isq 216* bezogen.

Parameter		Einstellung		
Nr.	Beschreibung	Min.	Max.	Werkseinst.
397	Nenn-Volumenstrom	1 m ³ /h	99999 m ³ /h	10 m ³ /h
398	Nenn-Druck	0,1 kPa	999,9 kPa	100,0 kPa

Rohrnetz- oder Kanalkennlinie

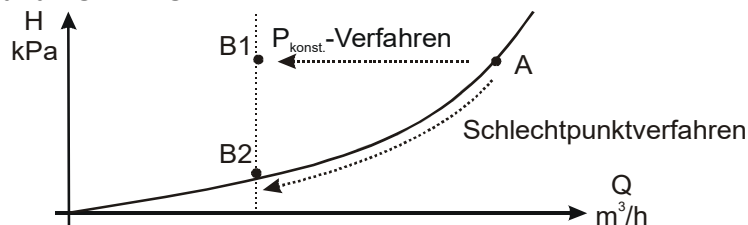

Der Punkt A in der Abbildung beschreibt den Auslegungspunkt einer Pumpe. Der Übergang in den Teillastbetrieb B1 kann mit konstantem Druck H (Änderung Förderstrom Q, Druck H bleibt konstant) erfolgen. Der Übergang in den Teillastbetrieb B2 kann nach dem Schlechtpunktverfahren (Änderung von Druck H und Förderstrom Q) erfolgen. Beide Verfahren sind mit dem integrierten Technologieregler in den Konfigurationen 111, 211, 411 und 611 realisierbar. Die angezeigten Istwerte werden unabhängig von der gewählten *Betriebsart 440* des Technologiereglers nach dem Schlechtpunktverfahren berechnet.

13 Betriebsverhalten

Das Betriebsverhalten des Frequenzumrichters kann auf die Anwendung bezogen parametrierbar werden. Insbesondere das Anlauf- und Auslaufverhalten ist entsprechend der gewählten *Konfiguration 30* frei wählbar. Zusätzlich erleichtern Funktionen wie der Autostart, die Synchronisation und die Positionierung die Integration in die Applikation.

13.1 Anlaufverhalten

Der Anlauf der Asynchronmaschine kann entsprechend dem Steuer- und Regelverfahren parametrierbar werden. Die feldorientierten Regelverfahren erfordern zum Einstellen des Anlaufverhaltens im Gegensatz zur geberlosen Regelung nur die Definition der Grenzwerte *maximale Flussaufbauzeit 780* und *Strom bei Flussaufbau 781*. Das Anlaufverhalten der geberlosen Regelung in den Konfigurationen *110* und *111* kann wie im nachfolgenden Kapitel beschrieben ausgewählt werden.

13.1.1 Anlaufverhalten der geberlosen Regelung

Der Parameter *Betriebsart 620* für das Anlaufverhalten ist in den Konfigurationen *110* und *111* verfügbar. Entsprechend der gewählten Betriebsart wird die Maschine zunächst aufmagnetisiert bzw. ein Startstrom eingepreßt. Der im unteren Frequenzbereich das Drehmoment reduzierende Spannungsabfall am Statorwiderstand kann durch die IxR-Kompensation ausgeglichen werden. Für die korrekte Funktion der IxR-Kompensation wird der Statorwiderstand während der geführten Inbetriebnahme ermittelt. Erst nachdem diese erfolgreich durchgeführt wurde, ist die IxR-Kompensation aktiviert.

<i>Betriebsart 620</i>	Anlaufverhalten
0 - Aus	Im Anlauf wird bei einer Ausgangsfrequenz von 0 Hz die Spannung mit dem Wert des Parameters <i>Startspannung 600</i> eingestellt. Danach werden die Ausgangsspannung und die Ausgangsfrequenz gemäß dem Steuer- und Regelverfahren verändert. Das Losbrechmoment bzw. der Strom beim Starten wird von der eingestellten Startspannung bestimmt. Das Anlaufverhalten muss ggf. mit dem Parameter <i>Startspannung 600</i> optimiert werden.
1 - Aufmagnetisierung	In dieser Betriebsart wird nach der Freigabe der <i>Strom bei Flussaufbau 781</i> zur Aufmagnetisierung in den Motor eingepreßt. Die Ausgangsfrequenz wird dabei für die <i>maximale Flussaufbauzeit 780</i> auf dem Wert 0 Hz gehalten. Nach Ablauf dieser Zeit wird mit der eingestellten U/f-Kennlinie fortgefahren. (siehe Betriebsart 0- Aus)
2 - Aufm.+ Stromeinpraegung	Die Betriebsart 2 beinhaltet die Betriebsart 1. Nach Ablauf der <i>maximalen Flussaufbauzeit 780</i> wird die Ausgangsfrequenz gemäß der eingestellten Beschleunigung erhöht. Erreicht die Ausgangsfrequenz den Wert, der mit dem Parameter <i>Grenzfrequenz 624</i> eingestellt wurde, wird der <i>Startstrom 623</i> zurückgenommen. Es erfolgt ein gleitender Übergang bis zur 1,4fachen Grenzfrequenz auf die eingestellte U/f-Kennlinie. Der Ausgangsstrom ist ab diesem Betriebspunkt von der Last abhängig.
3 - Aufm.+ IxR-Kompensation	Die Betriebsart 3 beinhaltet die Betriebsart 1 der Startfunktion. Erreicht die Ausgangsfrequenz den mit dem Parameter <i>Grenzfrequenz 624</i> eingestellten Wert, wird die Anhebung der Ausgangsspannung durch die IxR-Kompensation wirksam. Die U/f-Kennlinie wird um den vom Statorwiderstand abhängigen Spannungsanteil verschoben.

Betriebsart 620		Anlaufverhalten
4 - Aufm.+ Stromeinp.+ IxR-K.	In dieser Betriebsart wird nach der Freigabe der Strom, der mit dem Parameter <i>Strom bei Flussaufbau</i> 781 eingestellt wurde, zur Aufmagnetisierung in den Motor eingeprägt. Die Ausgangsfrequenz wird dabei für die <i>maximale Flussaufbauzeit</i> 780 auf dem Wert 0 Hz gehalten. Nach Ablauf der Zeit wird die Ausgangsfrequenz gemäß der eingestellten Beschleunigung erhöht. Erreicht die Ausgangsfrequenz den Wert, der mit dem Parameter <i>Grenzfrequenz</i> 624 eingestellt wurde, so wird der <i>Startstrom</i> 623 zurückgenommen. Es erfolgt ein gleitender Übergang auf die U/f-Kennlinie und es stellt sich ein von der Last abhängiger Ausgangsstrom ein. Gleichzeitig wird ab dieser Ausgangsfrequenz die Anhebung der Ausgangsspannung durch die IxR-Kompensation wirksam. Die U/f-Kennlinie wird um den vom Statorwiderstand abhängigen Spannungsanteil verschoben.	
12 - Aufm.+ Stromeinp. m. Rampenstop	Die Betriebsart 12 beinhaltet eine zusätzliche Funktion zur Gewährleistung eines Anlaufverhaltens unter erschwerten Bedingungen. Die Aufmagnetisierung und Startstromeinprägung erfolgt entsprechend der Betriebsart 2. Der Rampenstopp berücksichtigt die Stromaufnahme des Motors im jeweiligen Betriebspunkt und steuert durch das Anhalten der Rampe die Frequenz- und Spannungsänderung. Der <i>Reglerstatus</i> 275 meldet den Eingriff des Reglers mit der Meldung „RSTP“.	
14 - Aufm.+ Stromeinp. m. R.+ IxR-K.	In dieser Betriebsart werden die Funktionen der Betriebsart 12 um die Kompensation des Spannungsabfalls am Statorwiderstand erweitert. Erreicht die Ausgangsfrequenz den mit dem Parameter <i>Grenzfrequenz</i> 624 eingestellten Wert, wird die Anhebung der Ausgangsspannung durch die IxR-Kompensation wirksam. Die U/f-Kennlinie wird um den vom Statorwiderstand abhängigen Spannungsanteil verschoben.	

Für die geberlose Regelung ist für das Anlaufverhalten, im Gegensatz zu den feldorientierten Regelverfahren, ein Stromregler verfügbar. Der PI-Regler kontrolliert die Stromeinprägung durch den Parameter *Startstrom* **623**. Der proportionale und integrierende Teil des Stromreglers können über den Parameter *Verstärkung* **621** bzw. *Nachstellzeit* **622** eingestellt werden. Die Regelfunktionen können durch Einstellung der Parameter auf den Wert 0 deaktiviert werden.

Parameter		Einstellung		
Nr.	Beschreibung	Min.	Max.	Werkseinst.
621	Verstärkung	0,01	10,00	1,00
622	Nachstellzeit	1 ms	30 000 ms	50 ms

13.1.1.1 Startstrom

Der *Startstrom* **623** gewährleistet, insbesondere für den Schweranlauf, ein ausreichendes Drehmoment bis zum Erreichen der *Grenzfrequenz* **624**. Anwendungen in denen bei geringer Drehzahl ein hoher Strom dauerhaft benötigt wird, müssen zur Vermeidung thermischer Überlastung mit fremdbelüfteten Motoren realisiert werden.

Parameter		Einstellung		
Nr.	Beschreibung	Min.	Max.	Werkseinst.
623	Startstrom	0,0 A	ü-IFUN	IFUN

I_{FUN} = Nomineller Ausgangsstrom des Frequenzumrichters / \ddot{u} Überlastfähigkeit des Frequenzumrichters.

In folgenden Einstellungen wird die Startstromeinprägung für das Anlaufverhalten verwendet:

- *Konfiguration* **30** = 1xx (U/f-Regelung eines Asynchronmotors),
Betriebsart **620** = 2, 4, 12 oder 14
- *Konfiguration* **30** = 4xx (FOR eines Asynchronmotors)
- *Konfiguration* **30** = 6xx (PSM geberlose feldorientierte Regelung - DMR), Synchronmotor
- *Konfiguration* **30** = 610 (PMSM geberlose feldorientierte Regelung - DMC), Synchronmotor
- *Konfiguration* **30** = 310 Drehzahlregelung (geberlos), Synchron-Reluktanzmaschine (SRM)
- *Konfiguration* **30** = 330 Umschaltbare Drehzahlregelung (geberlos), Synchron-Reluktanzmaschine (SRM)

13.1.1.2 Grenzfrequenz

Der *Startstrom* **623** wird in den Konfigurationen 1_{xx} , 4_{xx} und 6_{xx} zur Regelung in der jeweiligen Konfiguration bis zum Erreichen der *Grenzfrequenz* **624** eingepreßt. Dauerhafte Betriebspunkte unterhalb der Grenzfrequenz sind nur bei Verwendung fremdbelüfteter Motoren zulässig. Oberhalb der Grenzfrequenz erfolgt der Übergang auf das Steuer- und Regelverfahren der gewählten *Konfiguration* **30**.

Die *Grenzfrequenz* **624** wird während der geführten Motorbetriebnahme bei den feldorientierten Konfigurationen 4_{xx} und 6_{xx} automatisch eingestellt. In U/f Steuerung Konfiguration 1_{xx} wird Parameter *Grenzfrequenz* **624** während der geführten Motorbetriebnahme nicht geändert.

Parameter		Einstellung		
Nr.	Beschreibung	Min.	Max.	Werkseinst.
624	Grenzfrequenz	0,00 Hz	100,00 Hz	2,60 Hz

13.1.1.3 Bremsenöffnungszeit

Um die Motorhaltebremse vor Beschädigung zu schützen, darf der Motor erst nach dem Öffnen der Bremse anlaufen. Der Hochlauf auf den Drehzahlsollwert erfolgt erst nach Ablauf der *Bremsenöffnungszeit* **625**. Die Zeit sollte so eingestellt werden, dass sie mindestens gleich der erforderlichen Zeit zum Öffnen der Haltebremse ist. Durch die Einstellung von negativen Werten für den Parameter wird das Öffnen der Bremse verzögert. Dadurch kann z. B. das Absacken von Lasten verhindert werden.

Parameter		Einstellung		
Nr.	Beschreibung	Min.	Max.	Werkseinst.
625	Bremsenöffnungszeit	-5000 ms	5000 ms	0 ms

13.1.2 Flussaufbau

Die feldorientierte Regelung in den Konfigurationen 2_{xx} und 4_{xx} basieren auf der getrennten Regelung der flussbildenden und drehmomentbildenden Stromkomponente. Beim Anlauf der Maschine wird zunächst auferregt bzw. ein Strom eingepreßt. Mit dem Parameter *Strom bei Flussaufbau* **781** wird der Magnetisierungsstrom I_{sd} und mit dem Parameter *Maximale Flussaufbauzeit* **780** die maximale Zeit für die Stromeinprägung eingestellt.

Die Stromeinprägung erfolgt, bis der Sollwert des Bemessungsmagnetisierungsstroms erreicht ist oder die *Maximale Flussaufbauzeit* **780** überschritten ist.

Parameter		Einstellung		
Nr.	Beschreibung	Min.	Max.	Werkseinst.
780	Maximale Flussaufbauzeit	1 ms	10000 ms	300 ms ¹⁾
				1000 ms ²⁾
				50 ms ³⁾
781	Strom bei Flussaufbau	$0,1 \cdot I_{FUN}$	$\ddot{u} \cdot I_{FUN}$	I_{FUN}

Die werkseitige Einstellung des Parameters *Maximale Flussaufbauzeit* **780** ist vom Parameter *Konfiguration* **30** abhängig:

¹⁾ Konfigurationen 1_{xx} ²⁾ Konfigurationen $2_{xx}/4_{xx}$ ³⁾ Konfigurationen 6_{xx}

Der Strom beim Flussaufbau ändert sich abhängig von der Rotorzeitkonstanten des Motors. Durch die Einstellungen der Parameter *Maximale Flussaufbauzeit* **780** und *Minimale Flussaufbauzeit* **779** kann eine konstante Flussaufbauzeit erreicht werden. Mit dem Parameter *Minimale Flussaufbauzeit* **779** wird die minimale Zeit für die Stromeinprägung eingestellt. Dadurch kann die Zeit zwischen einem Startsignal und Anlaufen des Antriebs festgelegt werden. Für eine geeignete Einstellung der Parameter müssen die Rotorzeitkonstante, das erforderliche Anlaufmoment und der Parameter *Strom bei Flussaufbau* **781** berücksichtigt werden.

Parameter		Einstellung		
Nr.	Beschreibung	Min.	Max.	Werkseinst.
779	Minimale Flussaufbauzeit	1 ms	10000 ms	10 ms ¹⁾ 50 ms ²⁾

Die werkseitige Einstellung des Parameters *Minimale Flussaufbauzeit* **779** ist vom Parameter *Konfiguration* **30** abhängig:

¹⁾ Konfigurationen 2xx/4xx ²⁾ Konfigurationen 6xx

<i>Minimale Flussaufbauzeit</i> 779 = 0	Der Flussaufbau wird beendet, wenn <ul style="list-style-type: none"> – der Flusssollwert erreicht wurde oder – die maximale Flussaufbauzeit erreicht wurde
<i>Minimale Flussaufbauzeit</i> 779 > 0	Für mindestens diese Zeit wird Strom für den Flussaufbau eingeprägt, auch wenn der Flusssollwert erreicht wurde.
<i>Minimale Flussaufbauzeit</i> 779 = <i>Maximale Flussaufbauzeit</i> 780	Der Flussaufbau wird nach der eingestellten Flussaufbauzeit beendet, unabhängig davon, ob der Flusssollwert erreicht wurde.
<i>Minimale Flussaufbauzeit</i> 779 > <i>Maximale Flussaufbauzeit</i> 780	Der Flussaufbau wird nach der maximalen Flussaufbauzeit beendet.

13.1.3 Startverhalten SynRM

Folgende Parameter sind relevant für das Startverhalten der Synchron-Reluktanzmaschine:

Parameter	
Nr.	Beschreibung
1029	Betriebsart Startverhalten
468	Losbrechstrom
1050	Maximalzeit at $f < f_{limit}$
1071	Maximalstrom der Stromeinprägung

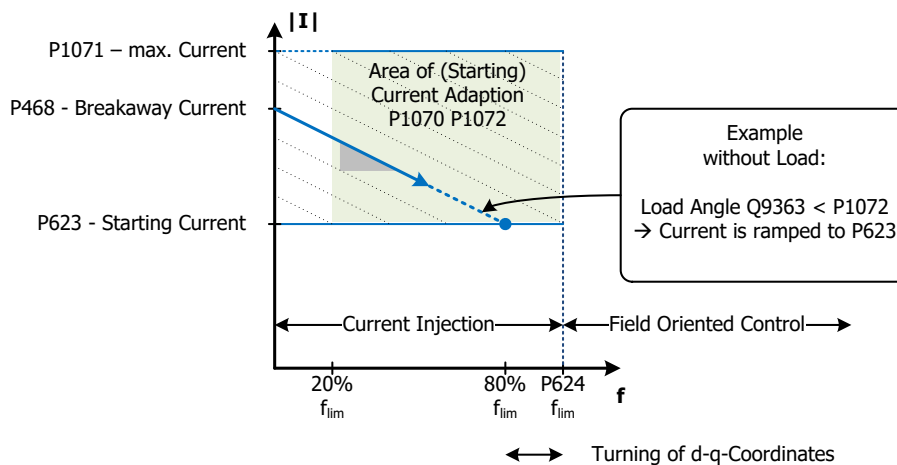

Betriebsart Startverhalten **1029**

1 - Stromeinprägung

Die Parameteridentifikation setzt die Werte für jeweils:

- *Startstrom* **623**,
- *Losbrechstrom* **468**,
- *Strom bei Flussaufbau* **781**,
- *Maximalstrom der Stromeinprägung* **1071** = 1.2 * **P.371** und
- *Haltestrom* **1008**

auf den Wert des *Bemessungsmagnetisierungsstrom* **716**. Je nach Applikation (erforderliches Drehmoment bei niedrigen Frequenzen) müssen diese Werte erhöht werden.

Zum Start in der Betriebsart Geberlose Steuerung sind folgende Optionen möglich:

- Start mit Stromeinprägung (Standard)
- Start mit FOC
Nur möglich bei schnellen Rampen

Startstrom 623

Siehe Kapitel 13.1.1.1 Startstrom. Der Wert für Startstrom sollte innerhalb des Bereichs liegen, welcher durch *Bemessungsmagnetisierungsstrom* **716** und *Bemessungsstrom* **371** begrenzt wird.

Losbrechstrom 468

Für zusätzliches Drehmoment bei Stillstand kann die Amplitude des eingepprägten Stromvektors erhöht werden, indem ein entsprechender Wert in **P.468** gesetzt wird.

Die Amplitude des Stromvektors wird auf den Wert von *Startstrom* **623** verringert, wenn die *Grenzfrequenz* **624** erreicht und keine Last erkannt wurde.

Hohe Werte ($> I_N$) in **P.468** führen zu schlechter Startperformance ohne Last.

- Ist ein unbelasteter Start erforderlich, **P.468** nicht zu hoch setzen.



Wird ein höherer Startstrom benötigt, setzen Sie **P.468** nach der Parameteridentifikation während des Setup auf höhere Stromwerte (z. B. 150% v. I_N) und passen Sie **P.1071** (**P.468** ist durch **P.1071** begrenzt, *Maximalstrom der Stromeinprägung*) an.

Parameter		Einstellung		
Nr.	Beschreibung	Min.	Max.	Werkseinst.
468	Losbrechstrom	xx A	I_{FUmax}	P.716

Maximalzeit bei $f < f_{limit}$ 1050

Der Parameter **P.1050** ist relevant falls der Übergang zwischen Stromeinprägung (oder anderen Startverhalten) und FOC kritisch ist, d. h. bei schnellen Halterampen.

P.1050 legt die Zeit fest, während der der Umrichter im geberlosen FOC-Modus betrieben werden kann, und zwar unterhalb der *Grenzfrequenz* **624**. Ist die Rampe so steil, dass die Nennfrequenz in dieser Zeit die Grenzfrequenz erreicht, wechselt der Umrichter direkt zur FOC, ohne Stromeinprägung.

Parameter		Einstellung		
Nr.	Beschreibung	Min.	Max.	Werkseinst.
1050	Maximalzeit bei $f < f_{limit}$	0.000 s	4.000 s	0.300 s

Maximalstrom der Stromeinprägung 1071

(= 120 % * **P.371**)

Der Parameter **1071** legt den oberen Grenzwert der Stromanpassung fest, für den Fall der Lastabhängigen Startstromerhöhung.

Parameter		Einstellung		
Nr.	Beschreibung	Min.	Max.	Werkseinst.
1071	Maximalstrom der Stromeinprägung	0.00 A	I_{max}	$1.2 * I_N$

Der Parameter **1035** definiert den oberen Grenzwert für den hf-Strom in Relation zum Nennstrom des Motors. Der Standardwert 8 % liefert zumeist ein gutes Verhältnis zwischen Leistung und Geräuschentwicklung. Um den Geräuschpegel zu reduzieren, kann dieser Wert verringert werden.

13.2 Auslaufverhalten

Das Auslaufverhalten der Asynchronmaschine kann über den Parameter *Betriebsart* **630** definiert werden. Die Signalzustände der Digitaleingänge oder Logiksignale für die Parameter *Start-rechts* **68** und *Start-links* **69** aktivieren das Auslaufen. Abhängig von der Einstellung für *Konfiguration* **30** müssen diesen Parametern Digitaleingänge oder Logiksignale zugewiesen werden oder sind werkseitig bereits eingestellt. Durch Kombination der Digitaleingangszustände oder Logiksignale können aus der folgenden Tabelle die Auslaufverhalten gewählt werden.

Auslaufverhalten		Start-rechts = 0 und Start-links = 0							
<i>Betriebsart</i> 630		Auslaufverhalten 0	Auslaufverhalten 1	Auslaufverhalten 2	Auslaufverhalten 3	Auslaufverhalten 4	Auslaufverhalten 5	Auslaufverhalten 6	Auslaufverhalten 7
Start-rechts = 1 und Start-links = 1	Auslaufverhalten 0 (Freier Auslauf)	0	1	2	3	4	5	6	7
	Auslaufverhalten 1 (Stillsetzen und Ausschalten)	10	11	12	13	14	15	16	17
	Auslaufverhalten 2 (Stillsetzen und Halten)	20	21	22	23	24	25	26	27
	Auslaufverhalten 3 (Stillsetzen und DC-Bremsen)	30	31	32	33	34	35	36	37
	Auslaufverhalten 4 (Nothalt und Ausschalten)	40	41	42	43	44	45	46	47
	Auslaufverhalten 5 (Nothalt und Halten)	50	51	52	53	54	55	56	57
	Auslaufverhalten 6 (Nothalt und DC-Bremsen)	60	61	62	63	64	65	66	67
	Auslaufverhalten 7 (DC-Bremsen)	70	71	72	73	74	75	76	77

Die *Betriebsart* **630** des Auslaufverhaltens ist entsprechend der Matrix zu parametrieren. Die Auswahl der Betriebsarten kann entsprechend dem Steuer- und Regelverfahren und den zur Verfügung stehenden Steuereingängen variieren.

Beispiel: Die Maschine soll mit dem Auslaufverhalten 2 stoppen, wenn die digitalen Logiksignale *Start-rechts* **68** = 0 und *Start-links* **69** = 0 sind.

Außerdem soll die Maschine mit dem Auslaufverhalten 1 stoppen, wenn die digitalen Logiksignale *Start-rechts* **68** = 1 und *Start-links* **69** = 1 sind.

Um dies zu erreichen, muss für den Parameter *Betriebsart* **630** der Wert 12 eingestellt werden. Mit der Wahl des Auslaufverhaltens wird ebenfalls die Steuerung einer mechanischen Bremse ausgewählt, wenn die Betriebsart „41 - Bremse öffnen“ für einen Digitalausgang zur Steuerung der Bremse verwendet wird.

Auslaufverhalten	
Auslaufverhalten 0 Freier Auslauf	Der Wechselrichter wird sofort gesperrt. Der Antrieb ist sofort spannungsfrei und läuft frei aus.
Auslaufverhalten 1 Stillsetzen + Ausschalten	Der Antrieb wird mit der eingestellten Verzögerung bis zum Stillstand geführt. Ist der Stillstand erreicht, wird der Wechselrichter nach einer Haltezeit gesperrt. Die Haltezeit kann mit dem Parameter <i>Haltezeit</i> 638 eingestellt werden. Je nach Einstellung des Parameters <i>Startfunktion</i> 620 wird für die Dauer der Haltezeit der <i>Startstrom</i> 623 eingepreßt oder die <i>Startspannung</i> 600 angelegt.
Auslaufverhalten 2 Stillsetzen + Halten	Der Antrieb wird mit der eingestellten Verzögerung bis zum Stillstand geführt und bleibt dauernd bestromt. Je nach Einstellung des Parameters <i>Startfunktion</i> 620 wird ab Stillstand der <i>Startstrom</i> 623 eingepreßt, oder die <i>Startspannung</i> 600 angelegt. In Konfigurationen 2xx wird anstatt des <i>Startstrom</i> 623 der Magnetisierungsstrom verwendet. Der Magnetisierungsstrom ergibt sich aus <i>Bemessungsmagnetisierungsstrom</i> 716 und <i>Reduktionsfaktor Fluss</i> 778 .
Auslaufverhalten 3 Stillsetzen + Gleichstrombremsen	Der Antrieb wird mit der eingestellten Verzögerung bis zum Stillstand geführt. Ab Stillstand wird der mit dem Parameter <i>Bremsstrom</i> 631 eingestellte Gleichstrom für die <i>Bremszeit</i> 632 eingepreßt. Die Hinweise im Kapitel "Gleichstrombremse" beachten. Das Auslaufverhalten 3, 6 und 7 ist nur in den Konfigurationen der geberlosen U/f Regelung (1xx) verfügbar.
Auslaufverhalten 4 Nothalt + Ausschalten	Der Antrieb wird mit der Nothalt-Verzögerung zum Stillstand geführt. Ist der Stillstand erreicht, wird der Wechselrichter nach einer Haltezeit gesperrt. Die Haltezeit kann mit dem Parameter <i>Haltezeit</i> 638 eingestellt werden. Je nach Einstellung des Parameters <i>Startfunktion</i> 620 wird ab Stillstand der <i>Startstrom</i> 623 eingepreßt oder die <i>Startspannung</i> 600 angelegt.
Auslaufverhalten 5 Nothalt + Halten	Der Antrieb wird mit der eingestellten Nothalt-Verzögerung bis zum Stillstand geführt und bleibt dauernd bestromt. Je nach Einstellung des Parameters <i>Startfunktion</i> 620 wird ab Stillstand der <i>Startstrom</i> 623 eingepreßt, oder die <i>Startspannung</i> 600 angelegt.
Auslaufverhalten 6 Nothalt + Gleichstrombremsen	Der Antrieb wird mit der eingestellten Nothalt-Verzögerung bis zum Stillstand geführt. Ab Stillstand wird der mit dem Parameter <i>Bremsstrom</i> 631 eingestellte Gleichstrom für die <i>Bremszeit</i> 632 eingepreßt. Die Hinweise im Kapitel "Gleichstrombremse" beachten. Das Auslaufverhalten 3, 6 und 7 ist nur in den Konfigurationen der geberlosen U/f Regelung (1xx) verfügbar.
Auslaufverhalten 7 Gleichstrombremse	Es wird sofort die Gleichstrombremse aktiviert. Dabei wird der mit dem Parameter <i>Bremsstrom</i> 631 eingestellte Gleichstrom für die <i>Bremszeit</i> 632 eingepreßt. Die Hinweise im Kapitel "Gleichstrombremse" beachten. Das Auslaufverhalten 3, 6 und 7 ist nur in den Konfigurationen der geberlosen U/f Regelung (1xx) verfügbar.

Bitte beachten Sie auch das Kapitel 16.3.5 "Bremse öffnen" zur Ansteuerung einer mechanischen Bremse. Bei Anschluss eines Synchronmotors empfiehlt BONFIGLIOLI die Einstellung *Betriebsart* **630** = 22.

13.2.1 Abschaltswelle

Die *Abschaltswelle Stopfkt.* **637** definiert die Frequenz, ab der ein Stillstand des Antriebs erkannt wird. Dieser prozentuale Parameterwert ist auf die eingestellte *maximale Frequenz* **419** bezogen. Die Abschaltswelle ist entsprechend dem Lastverhalten des Antriebs und der Geräteleistung einzustellen, da der Antrieb auf eine Drehzahl unterhalb der Abschaltswelle geregelt werden muss.

Parameter		Einstellung		
Nr.	Beschreibung	Min.	Max.	Werkseinst.
637	Abschaltswelle Stopfkt.	0,0 %	100,0 %	1,0 %



WARNUNG

Wird vom Motor ein Haltemoment aufgebracht, ist es möglich, dass aufgrund der Schlupffrequenz die *Abschaltswelle Stoppfunktion* **nicht** erreicht wird und kein Stillstand des Antriebs erkannt wird.

- In diesem Fall den Wert für die *Abschaltswelle Stopfkt.* **637** erhöhen.

13.2.2 Haltezeit

Die *Haltezeit Stoppfunktion* **638** wird in dem Auslaufverhalten 1, 3, 4 und dem Auslaufverhalten 6 berücksichtigt. Das Regeln auf Drehzahl Null führt zu einer Erwärmung des Motors und sollte bei eigenbelüfteten Motoren nur für eine kurze Dauer erfolgen.

Parameter		Einstellung		
Nr.	Beschreibung	Min.	Max.	Werkseinst.
638	Haltezeit Stoppfunktion	0,0 s	200,0 s	1,0 s

13.2.3 Auslaufverhalten für SynRM

Folgende Parameter sind für das Auslaufverhalten der Synchron-Reluktanzmaschine relevant:

Parameter	
Nr.	Beschreibung
1008	Haltestrom

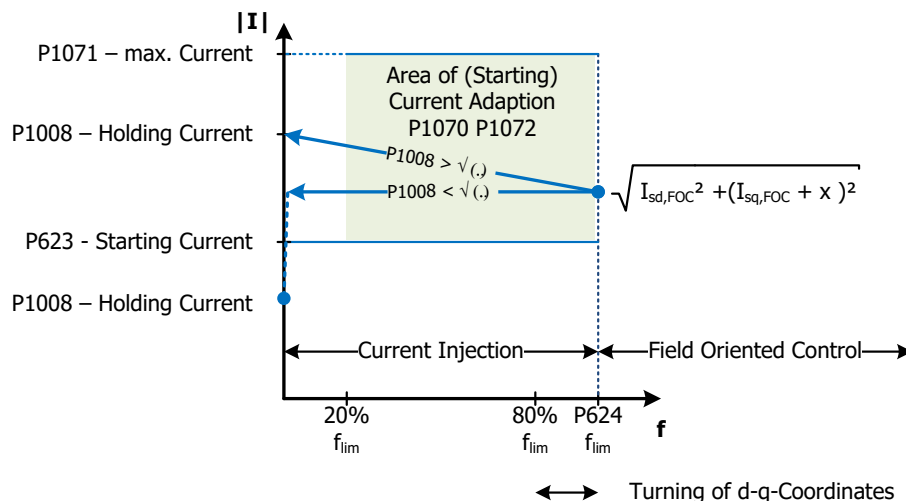

In der Auslaufphase wird der Wert der Stromeinprägung an den Wert des Parameters *Haltestrom* **1008** angepasst. Dieser Stromwert wird konstant beibehalten, bis die Leistungsendstufen abgeschaltet werden.

13.3 Gleichstrombremse

Das Auslaufverhalten 3, 6, 7 und die Funktion Suchlauf beinhalten die Gleichstrombremse. Entsprechend der Einstellung der Stoppfunktion wird in den Motor entweder direkt oder im Stillstand nach der Entmagnetisierungszeit ein Gleichstrom eingepreßt. Das Einprägen des *Bremsstrom* **631** führt zu einer Erwärmung des Motors und sollte bei eigenbelüfteten Motoren nur für eine kurze Zeit erfolgen.

Parameter		Einstellung		
Nr.	Beschreibung	Min.	Max.	Werkseinst.
631	Bremsstrom	0,00 A	$\sqrt{2} \cdot I_{FUN}$	$\sqrt{2} \cdot I_{FUN}$

I_{FUN} Nennwert des Frequenzumrichters

Die Einstellung des Parameters *Bremszeit* **632** definiert das Auslaufverhalten zeitgesteuert. Die kontaktgesteuerte Betriebsart der Gleichstrombremse ist durch den Wert Null für die *Bremszeit* **632** zu aktivieren.

Zeitgesteuert

Die Gleichstrombremse wird vom Status der Signale Start-rechts und Start-links gesteuert. Der durch den Parameter *Bremsstrom* **631** eingestellte Strom fließt so lange, bis die durch den Parameter *Bremszeit* **632** eingestellte Zeit abgelaufen. Für die Dauer der Bremszeit sind die Steuersignale Start-rechts und Start-links logisch 0 (Low) oder 1 (High).

Kontaktgesteuert

Wird der Parameter *Bremszeit* **632** auf den Wert 0,0 s gesetzt, wird die Gleichstrombremse durch die Signale Start-rechts und Start-links gesteuert. Die Zeitüberwachung und Begrenzung durch die *Bremszeit* **632** ist deaktiviert. Der Bremsstrom wird bis zum Anliegen von logisch 0 (Low) des Steuersignals der Reglerfreigabe (S1IND/STOA und S7IND/STOB) eingepreßt.

Parameter		Einstellung		
Nr.	Beschreibung	Min.	Max.	Werkseinst.
632	Bremszeit	0,0 s	200,0 s	10,0 s

Zur Vermeidung von Stromstößen, die ggf. zur Störabschaltung des Frequenzumrichters führen können, darf in den Motor erst ein Gleichstrom eingepreßt werden, wenn dieser entmagnetisiert ist. Da die Entmagnetisierungszeit vom verwendeten Motor abhängt, ist sie mit dem Parameter *Entmagnetisierungszeit* **633** einstellbar.

Der eingestellte Wert für die Entmagnetisierungszeit sollte im Bereich der dreifachen *akt. Rotorzeitkonstante* **227** liegen.

Parameter		Einstellung		
Nr.	Beschreibung	Min.	Max.	Werkseinst.
633	Entmagnetisierungszeit	0,1 s	30,0 s	5,0 s

Das gewählte Auslaufverhalten wird zur Regelung der Gleichstrombremse um einen Stromregler ergänzt. Der PI-Regler kontrolliert die Stromeinprägung des parametrisierten *Bremsstrom* **631**. Der proportionale und integrierende Teil des Stromreglers können über den Parameter *Verstärkung* **634** bzw. *Nachstellzeit* **635** eingestellt werden. Die Regelfunktionen können durch Einstellung der Parameter auf den Wert 0 deaktiviert werden.

Parameter		Einstellung		
Nr.	Beschreibung	Min.	Max.	Werkseinst.
634	Verstärkung	0,00	10,00	1,00
635	Nachstellzeit	0 ms	1000 ms	50 ms

13.4 Autostart



WARNUNG

Gefahr durch bewegende Bauteile

Durch eine aktive Anlauffunktion können Teile der Anlage unerwartet anlaufen. Dies kann zu Verletzungen oder Schäden an der Anlage führen.

- Die VDE Bestimmung 0100 Teil 227 und Bestimmung 0113, insbesondere die Abschnitte 5.4 „Schutz gegen selbsttätigen Wiederanlauf nach Netzausfall und Spannungswiederkehr“, sowie Abschnitt 5.5 „Unterspannungsschutz“ beachten.

Eine Gefährdung von Mensch, Maschinen und Produktionsgütern muss beim Eintreten einen dieser Fälle ausgeschlossen werden.

- Weiterhin müssen besondere für den jeweiligen Anwendungsfall zutreffende und nationale Vorschriften beachtet werden.
- Wenn die Autostartfunktion aktiviert ist, ist der Betreiber nach DIN EN 61800-5-1 verpflichtet, einen eindeutigen Hinweis auf den automatischen Wiederanlauf auf der Anlage anzubringen.

Die Autostartfunktion ist für Applikationen geeignet, die durch ihre Funktion einen Anlauf bei Netzspannung zulassen. Durch Aktivierung der Autostartfunktion durch den Parameter *Betriebsart* **651** beschleunigt der Frequenzumrichter, nach Anlegen der Netzspannung, den Antrieb. Das Steuersignale STOA und STOB für die Freigabe und der Startbefehl sind gemäß den Vorschriften notwendig. Der Motor wird entsprechend der Parametrierung und dem Sollwertsignal beim Einschalten beschleunigt.

Betriebsart 651	Funktion
0 - Aus	Kein Autostart. Der Antrieb wird beschleunigt, wenn nach Anlegen der Netzspannung die Freigabe und der Startbefehl geschaltet werden (Flankenbasiert).
1 - Ein	Durch Anlegen der Netzspannung wird der Antrieb vom Frequenzumrichter beschleunigt (Pegelbasiert).

13.5 Suchlauf

Die Synchronisation auf einen drehenden Antrieb ist in Anwendungen notwendig, die durch ihr Verhalten den Motor antreiben oder in denen nach einer Fehlerabschaltung der Antrieb noch dreht. Mit Hilfe der *Betriebsart Suchlauf* **645** wird die Motordrehzahl, ohne eine Fehlermeldung „Überstrom“ auszulösen, auf die aktuelle Antriebsdrehzahl synchronisiert. Nachfolgend wird der Motor auf die Solldrehzahl mit der eingestellten Beschleunigung geführt. Diese Synchronisationsfunktion ermittelt in den Betriebsarten 1 bis 5 über einen Suchlauf die aktuelle Drehfrequenz des Antriebs.

Beschleunigt wird die Synchronisation in den Betriebsarten 10 bis 15 durch kurze Testpulse. Drehfrequenzen bis zu 175 Hz werden innerhalb von 100 ms bis 300 ms ermittelt. Bei höheren Frequenzen wird eine falsche Frequenz ermittelt und die Synchronisation schlägt fehl. Der Suchlauf kann in den Betriebsarten „Schnelles Fangen“ nicht feststellen, ob ein Synchronisationsversuch fehlgeschlagen ist.

Für den Betrieb eines Synchronmotors kann die Flussrichtung bestimmt werden, um ein Ausrichten der Motorwelle (Rucken) beim Starten zu verhindern. Das Bestimmen der Flussrichtung dauert ca. 20 ms. Dabei kommt es zu kurzen Drehmomentimpulsen. Dieses Verfahrens ist für sehr dynamische Antriebe nicht geeignet, da die Drehmomentimpulse zu einer Drehung des Antriebs und so zu einer Fehlmessung führen. Nachdem die Flussrichtung bestimmt wurde, wird der Fluss aufgebaut (Parameter *minimale Flussaufbauzeit* **779**, *maximale Flussaufbauzeit* **780**, *Strom bei Flussaufbau* **781**), um das Startverhalten zu verbessern.

Betriebsart 645	Funktion
0 - Aus	Die Synchronisation auf drehenden Antrieb ist deaktiviert.
1 - Suchrichtung nach Sollwertvorgabe, GSB	Die Suchrichtung wird durch das Vorzeichen des Sollwertes bestimmt. Wird ein positiver Sollwert (Rechtsdrehfeld) vorgegeben, ist die Suchrichtung in positiver Richtung (Rechtsdrehfeld), bei negativem Sollwert wird in negativer Richtung (Linksdrehfeld) gesucht.
2 - Erst rechts, dann links, GSB	Es wird zuerst geprüft auf den Antrieb in positiver Richtung (Rechtsdrehfeld) zu synchronisieren. Schlägt dieser Versuch fehl, wird in negativer Richtung (Linksdrehfeld) auf den Antrieb zu synchronisieren.
3 - Erst links, dann rechts, GSB	Es wird zuerst geprüft, auf den Antrieb in negativer Richtung (Linksdrehfeld) zu synchronisieren. Schlägt dieser Versuch fehl, wird versucht in positiver Richtung (Rechtsdrehfeld) auf den Antrieb zu synchronisieren.
4 - Nur rechts, GSB	Die Synchronisation auf den Antrieb wird nur in positiver Richtung (Rechtsdrehfeld) ausgeführt.
5 - Nur links, GSB	Die Synchronisation auf den Antrieb wird nur in negativer Richtung (Linksdrehfeld) ausgeführt.
10 - Schnelles Fangen	Es wird versucht, auf den Antrieb in positiver Richtung (Rechtsdrehfeld) bzw. negativer Richtung (Linksdrehfeld) zu synchronisieren.
11 - Schnelles Fangen nach Sollwertvorg.	Die Suchrichtung wird durch das Vorzeichen des Sollwertes bestimmt. Wird ein positiver Sollwert (Rechtsdrehfeld) vorgegeben, ist die Suchrichtung in positiver Richtung (Rechtsdrehfeld), bei negativem Sollwert wird in negativer Richtung (Linksdrehfeld) gesucht.
14 - Schnelles Fangen, nur rechts	Die Synchronisation auf den Antrieb wird nur in positiver Richtung (Rechtsdrehfeld) ausgeführt.
15 - Schnelles Fangen, nur links	Die Synchronisation auf den Antrieb wird nur in negativer Richtung (Linksdrehfeld) ausgeführt.
21 - Einmal Flussrichtung bestimmen Dann Fangen.	Diese Einstellung ist nur bei Synchronmotoren mit Gebern mit Referenzspur sinnvoll und zu verwenden. Nach Anlegen der Netzspannung erfolgt bei der ersten Freigabe eine Flussrichtungsbestimmung. Bei jeder weiteren Freigabe erfolgt der Start ohne Flussrichtungsbestimmung.

Die Betriebsarten 1, 4 und 5 geben eine Drehrichtung für den Suchlauf vor und vermeiden eine abweichende Drehrichtung. Der Suchlauf kann durch Prüfung der Drehfrequenz Antriebe beschleunigen, wenn diese ein geringes Trägheitsmoment bzw. kleines Lastmoment besitzen. In der Betriebsart 10 bis 15 ist beim schnellen Fangen nicht auszuschließen, dass eine falsche Drehrichtung ermittelt wird. Es kann z. B. eine Frequenz ungleich Null ermittelt werden, obwohl der Antrieb steht. Kommt es nicht zu einem Überstrom, wird der Antrieb entsprechend beschleunigt. Die Vorgabe einer Drehrichtung erfolgt in den Betriebsarten 11, 14 und 15.

Die Synchronisation verändert das parametrisierte Anlaufverhalten der gewählten Konfiguration. Der Startbefehl aktiviert zunächst den Suchlauf, um die Drehfrequenz des Antriebs zu bestimmen. In den Betriebsarten 1 bis 5 wird zur Synchronisation der *Strom / Motorbemessungsstrom* **647** prozentual zum *Bemessungsstrom* **371** verwendet.

Parameter		Einstellung		
Nr.	Beschreibung	Min.	Max.	Werkseinst.
647	Strom / Motorbemessungsstrom	1,00 %	100,00 %	70,00 %

Die geberlose Regelung wird für den Suchlauf um einen PI-Regler erweitert, welcher den parametrisierten *Strom / Motorbemessungsstrom* **647** regelt. Der proportionale und integrierende Teil des Stromreglers können über den Parameter *Verstärkung* **648** bzw. *Nachstellzeit* **649** eingestellt werden. Die Regelfunktionen können durch Einstellung der Parameter auf den Wert 0 deaktiviert werden.

Parameter		Einstellung		
Nr.	Beschreibung	Min.	Max.	Werkseinst.
648	Verstärkung	0,00	10,00	1,00
649	Nachstellzeit	0 ms	1000 ms	20 ms

Ist der Parameter *Betriebsart Synchronisation* **645** auf die Betriebsart 1 bis 5 (Suchlauf) eingestellt, wird zunächst die *Entmagnetisierungszeit* **633** gewartet, bevor der Suchlauf durchgeführt wird. Ist die Synchronisation auf den Antrieb nicht möglich, wird in den Betriebsarten 1 bis 5 der *Bremsstrom* **631** für die Zeitdauer der *Bremszeit nach Suchlauf* **646** in den Motor eingepreßt. Das Einprägen des Gleichstromes, welches in den Parametern der Gleichstrombremse (GSB) eingestellt wird, führt zu einer Erwärmung des Motors und sollte bei eigenbelüfteten Motoren nur für eine kurze Zeit erfolgen.

Parameter		Einstellung		
Nr.	Beschreibung	Min.	Max.	Werkseinst.
646	Bremszeit nach Suchlauf	0,0 s	200,0 s	10,0 s



Die Suchlauffunktion ist für den Betrieb mit Motoren ohne Bremse konzipiert. Bremsmotoren werden im Einzelfall (abhängig von Parametrierung und Bremsansteuerung) nicht optimal mit der Suchlauffunktion betrieben.

Für den Betrieb eines Synchronmotors mit Gebern mit TTL + Referenzspur oder Sin/Cos + Referenzspur ist es notwendig, nach Anlegen der Netzspannung die Flussrichtung des Motors zu bestimmen, da die Lage des Gebers, bzw. der Referenzspur, zunächst nicht bekannt ist. Dies kann durch die Auswahl der *Betriebsart 21 - Einmal Flussrichtung bestimmen*. Dann *Fangen* erreicht werden. Mit der bei der ersten Freigabe nach Einschalten der Netzspannung ermittelten Flussrichtung wird der Motor feldorientiert betrieben, bis ein Referenzimpuls erfasst wird. Mit der dann bekannten Lage des Gebers und dem parametrisierten Offset wird die Lage des Flusses bestimmt. Jede weitere Freigabe erfolgt ohne Flussrichtungsbestimmung unter Verwendung der absoluten Geberlage. Falls sich der Antrieb vor der ersten Freigabe nach Anlegen der Netzspannung gedreht hat und dabei ein Referenzimpuls detektiert wurde, ist damit die Geberlage bekannt und die Maschine wird ohne Flussrichtungsbestimmung gestartet.



Die Einstellung *Betriebsart 21 - Einmal Flussrichtung bestimmen*. Dann *Fangen* kann nur mit Drehgeber 3 genutzt werden.

13.6 Positionierung

Die Positionierung erfolgt in der Betriebsart „Positionierung ab Referenzpunkt“ über die Angabe des Positionsweges oder in der Betriebsart „Achs-Positionierung“ über die Angabe des Positionswinkels.

Die Positionierung ab Referenzpunkt verwendet ein digitales Referenzsignal von einer auswählbaren Signalquelle zur drehzahlunabhängigen Positionierung des Antriebs.

Die Achs-Positionierung verwendet ein digitales Referenzsignal von einem Drehgeber.

Die Funktion „Positionierung ab Referenzpunkt“ ist in den Konfigurationen 110, 210, 410, 510 und 610 verfügbar und wird durch Auswählen der Betriebsart 1 für den Parameter *Betriebsart* **458** aktiviert.

Die Funktion „Achs-Positionierung“ ist in den Konfigurationen 210 und 510 verfügbar (Parameter *Konfiguration* **30**) und wird durch Auswählen der Betriebsart 2 für den Parameter *Betriebsart* **458** aktiviert.

Betriebsart 458	Funktion
0 - Aus	Positionierung ist ausgeschaltet.
1 - Pos. ab Referenzpunkt	Positionierung ab Referenzpunkt über Angabe des Positionsweges (Umdrehungen), der Referenzpunkt wird über eine <i>Signalquelle</i> 459 erfasst. Verfügbar in Konfiguration 110, 210, 410, 510, 610.
2 - Achs-Positionierung	Positionierung ab Referenzpunkt über Angabe des Positionswinkels, Referenzsignal vom Drehgeber. Verfügbar in Konfiguration 210, 510.

13.6.1 Positionierung ab Referenzpunkt

Die Rückmeldung der aktuellen Position ist relativ zum Zeitpunkt des Referenzsignals auf die Umdrehungen des Motors bezogen. Die Genauigkeit der Positionierung ist für die zu realisierende Anwendung von der aktuellen *Istfrequenz* **241**, der *Verzögerung (Rechtslauf)* **421**, der *Polpaarzahl* **373**, dem gewählten *Positionsweg* **460** und dem parametrierten Steuer- und Regelverhalten abhängig.

Die Distanz zwischen dem Referenzpunkt und der gewünschten Position ist in Motorumdrehungen anzugeben. Die Berechnung der zurückgelegten Strecke ist mit dem gewählten *Positionsweg* **460** entsprechend der Anwendung auszuführen.

Die Einstellung $0,000 \text{ U}$ für den *Positionsweg* **460** bewirkt das direkte Stillsetzen des Antriebs entsprechend dem ausgewählten Auslaufverhalten für die *Betriebsart* **630**.

Parameter		Einstellung		
Nr.	Beschreibung	Min.	Max.	Werkseinst.
460	Positionsweg	0,000 U	1000000,000 U	0,000 U

Der Istwertparameter *Umdrehungen* **470** erleichtert die Einstellung und Optimierung der Funktion. Die angezeigten Umdrehungen des Motors sollten an der gewünschten Position dem *Positionsweg* **460** entsprechen.

Die minimale Anzahl der Umdrehungen, die bis zum Erreichen der gewünschten Position benötigt wird, ist abhängig von *Istfrequenz* **241** und *Verzögerung (Rechtslauf)* **421** (bzw. *Verzögerung Linkslauf* **423**) sowie der *Polpaarzahl* **373** des Motors.

$$U_{\min} = \frac{f^2}{2 \cdot a \cdot p}$$

U_{\min} = min. Anzahl der Umdrehungen

f = *Istfrequenz* **241**

a = *Verzögerung* **421 (423)**

p = *Polpaarzahl* **373** des Motors

Beispiel: $f = 20 \text{ Hz}$, $a = 5 \text{ Hz/s}$, $p = 2 \Rightarrow U_{\min} = 20$

Bei der *Istfrequenz* von 20 Hz und der *Verzögerung* von 5 Hz/s werden bis zum Stillstand an der gewünschten Position mindestens 20 Umdrehungen benötigt. Dieses ist der minimale Wert, der für den *Positionsweg* **460** nicht unterschritten werden kann. Soll die Anzahl der Umdrehungen bis zur gewünschten Position geringer sein, muss die Frequenz verringert, die *Verzögerung* erhöht oder der Referenzpunkt verschoben werden.

Das Digitalsignal zur Erfassung des Referenzpunktes und die logische Verknüpfung kann über *Signalquelle* **459** ausgewählt werden. Die Verknüpfung der Digitaleingänge S2IND, S3IND und S6IND mit weiteren Funktionen ist entsprechend der gewählten *Konfiguration* **30** zu überprüfen (z. B. ist in den Konfigurationen 110 und 210 der Digitaleingang S2IND mit der Funktion Start Rechtslauf verknüpft).

Die Signale für die Positionierung und für ein Auslaufverhalten sollten nicht demselben Digitaleingang zugewiesen werden.

Signalquelle 459	Funktion
2 - S2IND, neg. Flanke	Die Positionierung beginnt mit dem logischen Signalwechsel von 1 (HIGH) auf 0 (LOW) am Referenzpunkt.
3 - S3IND, neg. Flanke	
6 - S6IND, neg. Flanke	

1x - SxIND, pos. Flanke	Die Positionierung beginnt mit dem logischen Signalwechsel von 0 (LOW) auf 1 (HIGH).
2x - SxIND, pos./neg. Flanke	Die Positionierung beginnt mit dem logischen Signalwechsel.

Die Erfassung der Referenzposition über ein Digitalsignal kann durch eine veränderliche Totzeit beim Einlesen und Verarbeiten des Steuerbefehls beeinflusst werden. Die Signallaufzeit wird durch einen positiven Wert für die *Signalkorrektur* **461** kompensiert. Die Einstellung einer negativen Signalkorrektur verzögert die Verarbeitung des Digitalsignals.

Parameter		Einstellung		
Nr.	Beschreibung	Min.	Max.	Werkseinst.
461	Signalkorrektur	-327,68 ms	+327,67 ms	0,00 ms

Die vom Betriebspunkt abhängigen Einflüsse auf die Positionierung können empirisch über den Parameter *Lastkorrektur* **462** korrigiert werden. Wird die gewünschte Position nicht erreicht, wird durch einen positiven Wert für die Lastkorrektur die Verzögerungsdauer erhöht. Die Strecke zwischen Referenzpunkt und der gewünschten Position wird verlängert. Negative Werte beschleunigen den Bremsvorgang und verkürzen den Weg der Positionierung. Die Grenze der negativen Signalkorrektur resultiert aus der Anwendung und dem *Positionsweg* **460**.

Parameter		Einstellung		
Nr.	Beschreibung	Min.	Max.	Werkseinst.
462	Lastkorrektur	-32768	+32767	0

Das Verhalten der Positionierung nach dem Erreichen der gewünschten Position des Antriebs kann über den Parameter *Aktion nach Positionierung* **463** definiert werden.

Aktion nach Positionierung 463	Funktion
0 - Ende Positionierung	Der Antrieb wird mit dem Auslaufverhalten der <i>Betriebsart</i> 630 stillgesetzt.
1 - Warte auf Positionssignal	Der Antrieb wird bis zur neuen Signalflanke gehalten; bei neuer Flanke des Positionssignals wird in der vorherigen Drehrichtung beschleunigt.
2 - Reversieren bei erneuter Flanke	Der Antrieb wird bis zur neuen Signalflanke gehalten; bei neuer Flanke des Positionssignals wird in der entgegengesetzten Drehrichtung beschleunigt.
3 - Stillsetzen; Endstufen aus	Der Antrieb wird stillgesetzt und die Leistungsendstufe ausgeschaltet.
4 - Zeitgesteuertes Anfahren	Der Antrieb wird für die <i>Wartezeit</i> 464 gehalten; nach der Wartezeit wird in der vorherigen Drehrichtung beschleunigt.
5 - Zeitgesteuertes Reversieren	Der Antrieb wird für die <i>Wartezeit</i> 464 gehalten; nach der Wartezeit wird in der entgegengesetzten Drehrichtung beschleunigt.

Die erreichte Position kann für die *Wartezeit* **464** beibehalten werden, bevor der Antrieb gemäß der Betriebsart 4 bzw. 5 beschleunigt wird.

Parameter		Einstellung		
Nr.	Beschreibung	Min.	Max.	Werkseinst.
464	Wartezeit	0 ms	3600000 ms	0 ms

Positionierung, Betriebsart 458 = 1

Im Diagramm ist dargestellt, wie die Positionierung auf den eingestellten Positionsweg erfolgt. Dieser bleibt bei verschiedenen Frequenzwerten konstant. Am Referenzpunkt wird das Positioniersignal S_{Posi} erzeugt. Ausgehend von der Frequenz f_{max} wird mit der eingestellten *Verzögerung (Rechtslauf)* **421** positioniert. Bei geringerem Frequenzwert f_1 bleibt die Frequenz für eine längere Zeitdauer konstant, bis mit der eingestellten Verzögerung der Antrieb gestoppt wird.

Wird während der Beschleunigung oder Verzögerung der Maschine die Positionierung durch das Signal S_{Posi} gestartet, wird die Frequenz zum Zeitpunkt des Positioniersignals gehalten und anschließend positioniert.

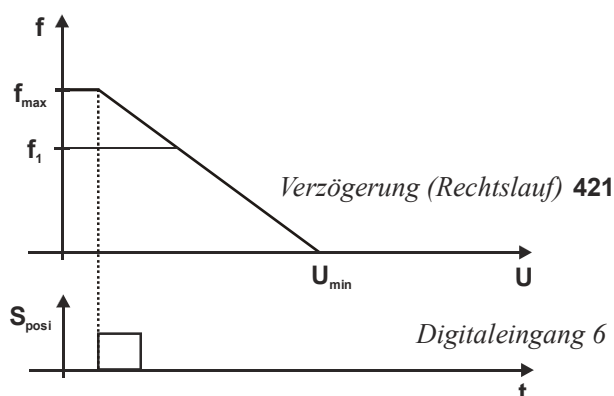

Beispiel zur Positionierung ab Referenzpunkt in Abhängigkeit von den gewählten Parametereinstellungen

Der Referenzpunkt wird entsprechend dem Parameter *Signalquellen* **459** in der Betriebsart 16–S6IND, pos. Flanke durch ein Signal am Digitaleingang 6, erfasst.

- Der *Positionsweg* **460** mit dem Parameterwert 0,000U (Werkseinstellung) definiert ein direktes Stillsetzen des Antriebs mit dem im Parameter *Betriebsart* **630** ausgewählten Auslaufverhalten und der eingestellten *Verzögerung (Rechtslauf)* **421**. Wird ein *Positionsweg* **460** eingestellt, erfolgt die Positionierung mit der eingestellten Verzögerung.
- Die *Signalkorrektur* **461** der Signallaufzeit vom Messpunkt zum Frequenzrichter wird durch Einstellung auf den Wert 0 ms nicht verwendet.
- Die *Lastkorrektur* **462** kann eine fehlerhafte Positionierung durch das Lastverhalten ausgleichen. Werkseitig ist der Ausgleich mit dem Wert 0 deaktiviert.
- Die Aktion nach *Positionierung* **463** ist durch die Betriebsart 0–Ende Positionierung definiert.
- Die *Wartezeit* **464** wird nicht berücksichtigt, da für den Parameter Aktion nach *Positionierung* **463** die Betriebsart 0 ausgewählt ist.
- Der *Istwert Umdrehungen* **470** ermöglicht den direkten Vergleich mit dem gewünschten *Positionsweg* **460**. Bei Abweichungen kann eine *Signalkorrektur* **461** oder *Lastkorrektur* **462** durchgeführt werden.

13.6.2 Achs-Positionierung

Für die Achs-Positionierung ist ein Drehzahlrückführungssystem erforderlich. In den meisten Fällen wird zusätzlich ein Erweiterungsmodul zur Auswertung benötigt. Die Betriebsart für den Parameter *Betriebsart Drehgeber 2* **493** ist auf 1004 oder 1104 einzustellen. Die Einstellung des Parameters ist in der Anleitung des optionalen Erweiterungsmoduls beschrieben. Die Positionierung erfolgt durch ein Startsignal und Unterschreiten einer einstellbaren Frequenzgrenze. Die Maschine stoppt mit dem eingestellten Auslaufverhalten am eingegebenen Positionswinkel.

Für die korrekte Funktion der Achs-Positionierung sollte nach der geführten Inbetriebnahme der Drehzahlregler optimiert werden. Dies ist im Kapitel "Drehzahlregler" beschrieben.

Über den Parameter *Sollorientierung* **469** wird der Winkel zwischen Referenzpunkt und gewünschter Position eingegeben.

Wird dieser Wert während des Stillstands der Maschine geändert, wird mit der Frequenz von 0,5 Hz neu positioniert. Voraussetzung ist, dass für den Parameter *Betriebsart* **630** ein Auslaufverhalten gewählt ist, das für den Stillstand permanent oder für die Dauer der Haltezeit einen Startstrom einprägt (im Kapitel "13.2 "Auslaufverhalten" beschrieben).

Parameter		Einstellung		
Nr.	Beschreibung	Min.	Max.	Werkseinst.
469	Sollorientierung	0,0°	359,9°	0,0°

WARNUNG

Personen- oder Sachschäden möglich

Bei der Positionierung kann es zu einem Drehrichtungswechsel des Antriebes kommen, unabhängig davon, ob der Befehl Start Rechtslauf oder Start Linkslauf aktiviert wurde.

- Darauf achten, dass durch den Drehrichtungswechsel keine Personen- oder Sachschäden entstehen können.

Die Positionierung wird ausgeführt durch einen Startbefehl aus einer Signalquelle (z. B. Digitaleingang), welche dem Parameter *Freigabe Achs-Positionierung* **37** zugewiesen werden **muss**. Die Signalquelle kann aus den Betriebsarten für Digitaleingänge ausgewählt werden, welche im Kapitel "Digitaleingänge" beschrieben sind.

Die Positionierung startet unter der Bedingung, dass die *Istfrequenz* **241** des Ausgangssignals kleiner als der im Parameter *Positionierungsfrequenz* **471** eingetragene Wert ist. Durch ein Auslaufverhalten unterschreitet die Istfrequenz die Positionierungsfrequenz.

Parameter		Einstellung		
Nr.	Beschreibung	Min.	Max.	Werkseinst.
471	Positionierungsfrequenz	1,00 Hz	50,00 Hz	50,00 Hz

Über den Parameter *Max. Orientierungsfehler* **472** kann die maximal zulässige Abweichung vom Wert der *Sollorientierung* **469** eingestellt werden.

Parameter		Einstellung		
Nr.	Beschreibung	Min.	Max.	Werkseinst.
472	Max. Orientierungsfehler	0,1°	90,0°	3,0°

Über den Parameter *Zeitkonstante Lageregler* **479** kann die Zeitkonstante für die Ausregelung des Orientierungsfehlers eingestellt werden. Der Wert für die Zeitkonstante sollte erhöht werden, wenn bei der Positionierung Schwingungen des Antriebes um die Sollorientierung auftreten.

Parameter		Einstellung		
Nr.	Beschreibung	Min.	Max.	Werkseinst.
479	Zeitkonstante Lageregler	1,00 ms	9999,99 ms	20,00 ms

Um sicherzustellen, dass die eingestellte Position unter Einwirkung eines Lastmomentes gehalten wird, sollte für den Parameter *Betriebsart* **630** ein Auslaufverhalten gewählt werden, das für den Stillstand permanent oder für die Dauer der Haltezeit einen Startstrom einprägt. Die Statusmeldung „60 - Sollposition erreicht“ bei Erreichen der Sollorientierung kann einem Digitalausgang zugewiesen werden. Die Meldung wird unter folgenden Bedingungen ausgegeben:

- Die Betriebsart 2 (Achs-Positionierung) für den Parameter *Betriebsart* **458** ist ausgewählt.
- Die Reglerfreigabe an den Digitaleingängen S1IND/STOA und S7IND/STOB ist eingeschaltet.
- Die *Freigabe Achs-Positionierung* **37** ist aktiviert.
- Die Drehgeberüberwachung ist aktiviert, d. h. die Betriebsart 2 (Fehlermeldung) für den Parameter *Betriebsart* **760** der Drehgeberüberwachung ist ausgewählt.
- Die Betriebsart 1004 oder 1104 (Vierfachauswertung mit Referenzimpuls) ist für den Drehgebereingang ausgewählt.
- Die *Istfrequenz* **241** ist kleiner als 1 Hz.
- Die Abweichung der aktuellen Position von der Sollorientierung ist kleiner als der *Max. Orientierungsfehler* **472**.

Die aktuelle Position nach *Freigabe Achs-Positionierung* **37** wird vom Frequenzumrichter folgendermaßen erkannt:

- Bei der Inbetriebnahme, nach dem Einschalten des Frequenzumrichters, erfolgt ein Such-Modus über 3 Umdrehungen mit einer Drehfrequenz von 1 Hz zur Referenzsignalerkennung. Nachdem das Referenzsignal zweimal erkannt wurde, wird auf die *Sollorientierung* **469** positioniert.
- Bei Nutzung eines Resolvers entfällt der Such-Modus während der Inbetriebnahme.

-
- Falls der Motor bereits vor der Freigabe der Achs-Positionierung drehte, erfolgt die Positionierung auf die *Sollorientierung* **469** ohne Such-Modus, da die Position des Referenzpunktes schon vom Frequenzrichter erkannt wurde.

Wird die Positionierung nach Reglerfreigabe und Startbefehl aus dem **Stillstand** des Motors ausgeführt:

- Der Motor positioniert im Rechtslauf auf die *Sollorientierung*, wenn der Wert für die *Sollorientierung* größer ist als der zuvor eingestellte Wert.
- Der Motor positioniert im Linkslauf auf die *Sollorientierung*, wenn der Wert für die *Sollorientierung* kleiner ist als der zuvor eingestellte Wert.

Die Drehrichtung während der Positionierung ist unabhängig davon, ob Start Rechtslauf oder Start Linkslauf aktiviert wurde.

Die Zeitdauer bis zum Erreichen der Sollorientierung ist abhängig von:

- *Istfrequenz*
- *Frequenzrampe* für die Verzögerung
- *Drehwinkel* bis zur Sollorientierung
- *Max. Orientierungsfehler*
- *Zeitkonstante Lageregler*

14 Stör- und Warnverhalten

Der Betrieb des Frequenzumrichters und der angeschlossenen Last wird kontinuierlich überwacht. Die Überwachungsfunktionen sind mit den zugehörigen Grenzwerten anwendungsspezifisch zu parametrieren. Sind die Grenzen unterhalb der Abschaltgrenze des Frequenzumrichters eingestellt, so kann bei einer Warnmeldung durch entsprechende Maßnahmen die Fehlerabschaltung verhindert werden.

Die Warnmeldung wird mit den LED's des Frequenzumrichters angezeigt und kann mit der Bedieneinheit über den Parameter *Warnungen* **269** ausgelesen oder über einen der digitalen Steuerausgänge ausgegeben werden.

14.1 Überlast Ixt

Das zulässige Lastverhalten ist von verschiedenen technischen Daten der Frequenzumrichter und den Umgebungsbedingungen abhängig.

Die gewählte *Schaltfrequenz* **400** bestimmt den Nennstrom und die zur Verfügung stehende Überlast für eine Sekunde, bzw. sechzig Sekunden. Zugehörig sind die *Warngrenze Kurzzeit Ixt* **405** und *Warngrenze Langzeit Ixt* **406** zu parametrieren.

Parameter		Einstellung		
Nr.	Beschreibung	Min.	Max.	Werkseinst.
405	Warngrenze Kurzzeit Ixt	6%	100%	80%
406	Warngrenze Langzeit Ixt	6%	100%	80%

Ausgangssignale

Das Erreichen von Warngrenzen wird über digitale Signale gemeldet.

165 -	Warnung Ixt	¹⁾	<i>Warngrenze Kurzzeit Ixt</i> 405 oder <i>Warngrenze Langzeit Ixt</i> 406 wurde
7 -	Ixt-Warnung	²⁾	erreicht.

¹⁾ Zur Verknüpfung mit Funktionen des Frequenzumrichters ²⁾ Zur Ausgabe über einen Digitalausgang

14.2 Temperatur

Die Umgebungsbedingungen und die Verlustleistungen im aktuellen Betriebspunkt führen zu einer Erwärmung des Frequenzumrichters. Zur Vermeidung einer Fehlerabschaltung des Frequenzumrichters sind die *Warngrenze Tk* **407** für die Kühlkörpertemperaturgrenze und die *Warngrenze Ti* **408** als Temperaturgrenze im Innenraum parametrierbar. Der Temperaturwert, bei dem eine Warnmeldung ausgegeben wird, wird aus dem typabhängigen Temperaturgrenzwert abzüglich der eingestellten Warngrenze berechnet.

Die Abschaltgrenze des Frequenzumrichters für die maximale Temperatur liegt bei 65 °C Innenraumtemperatur und 80 °C Kühlkörpertemperatur.

Parameter		Einstellung		
Nr.	Beschreibung	Min.	Max.	Werkseinst.
407	Warngrenze Tk	-25 °C	0 °C	-5 °C
408	Warngrenze Ti	-25 °C	0 °C	-5 °C



Die minimalen Temperaturen sind mit -10 °C für den Innenraum und 30 °C für die Kühlkörpertemperatur definiert.

Ausgangssignale

Das Erreichen von Warngrenzen wird über digitale Signale gemeldet.

166 - 8 -	Warnung Kühlkörpertemperatur	1) 2)	Der Wert „80 °C minus <i>Warngrenze Tk 407</i> “ wurde erreicht.
167 - 9 -	Warnung Innenraumtemperatur	1) 2)	Der Wert „65 °C minus <i>Warngrenze Ti 408</i> “ wurde erreicht.
170 - 12 -	Warnung Übertemperatur	1) 2)	Der Wert „80 °C minus <i>Warngrenze Tk 407</i> “ oder „65 °C minus <i>Warngrenze Ti 408</i> “ wurde erreicht.

¹⁾ Zur Verknüpfung mit Funktionen des Frequenzumrichters ²⁾ Zur Ausgabe über einen Digitalausgang

14.3 Reglerstatus

Der Eingriff eines Reglers kann durch die Bedieneinheit oder LED's angezeigt werden. Das gewählte Steuer- und Regelverfahren und die zugehörigen Überwachungsfunktionen verhindern die Abschaltung des Frequenzumrichters. Der Eingriff der Funktion ändert das Betriebsverhalten der Anwendung und kann durch die Statusmeldungen mit dem Parameter *Reglerstatus 275* angezeigt werden. Die Grenzwerte und Ereignisse, die zum Eingriff des jeweiligen Reglers führen, sind in den entsprechenden Kapiteln beschrieben. **Das** Verhalten beim Eingriff eines Reglers wird mit dem Parameter *Meldung Reglerstatus 409* konfiguriert.

<i>Meldung Reglerstatus 409</i>		Funktion
0 -	Keine Meldung	Der Eingriff eines Reglers wird nicht gemeldet. Die das Betriebsverhalten beeinflussenden Regler werden im Parameter <i>Reglerstatus 275</i> angezeigt.
1 -	Warnstatus	Die Begrenzung durch einen Regler wird als Warnung von der Bedieneinheit angezeigt.
11 -	Warnstatus und LED	Die Begrenzung durch einen Regler wird als Warnung von der Bedieneinheit und den LEDs angezeigt.

Beachten Sie Kapitel 16.3.8 "Warnmaske" und Kapitel 22.3 "Reglerstatus" für eine Liste der Regler und weitere Möglichkeiten die Zustände des Reglerstatus auszuwerten.

14.4 Grenze IDC-Kompensation

Am Ausgang des Frequenzumrichters kann durch Unsymmetrien ein Gleichstromanteil im Ausgangsstrom auftreten. Dieser Gleichstromanteil kann vom Frequenzumrichter kompensiert werden. Die maximale Ausgangsspannung der Kompensation wird dabei mit dem Parameter *Grenze IDC-Kompensation 415* eingestellt. Wird zur Kompensation des Gleichspannungsanteils eine höhere Spannung als die eingestellte Grenze benötigt, so wird der Fehler „F1301 IDC-KOMPENSATION“ ausgelöst. Tritt dieser Fehler auf, sollte geprüft werden, ob die Last ggf. defekt ist. Unter Umständen muss die Spannungsgrenze erhöht werden.

Wird der Parameter *Grenze IDC-Kompensation 415* auf Null gesenkt, ist die Gleichstromkompensation deaktiviert.

Parameter		Einstellung		
Nr.	Beschreibung	Min.	Max.	Werkseinst.
415	Grenze IDC-Kompensation	0,0 V	1,5 V	1,5 ¹⁾ 0,0 ²⁾

Die werkseitige Einstellung des Parameters *Grenze IDC-Kompensation 415* ist von der Einstellung des Parameters *Konfiguration 30* abhängig:

¹⁾ Konfigurationen 1xx ²⁾ Konfigurationen 2xx / 4xx / 5xx / 6xx

14.5 Abschaltgrenze Frequenz

Die maximal zulässige Ausgangsfrequenz des Frequenzumrichters kann mit dem Parameter *Abschaltgrenze Frequenz* **417** eingestellt werden. Wird diese Frequenzgrenze von der *Ständerfrequenz* **210**, bzw. *Istfrequenz* **241** überschritten, schaltet der Frequenzumrichter mit der Störmeldung „F1100“ ab.

Parameter		Einstellung		
Nr.	Beschreibung	Min.	Max.	Werkseinst.
417	Abschaltgrenze Frequenz	0,00 Hz	599,00 Hz	599,00 Hz

14.6 Motortemperatur

Die Konfiguration der Steuerklemmen beinhaltet die Überwachung der Motortemperatur. Die Überwachungsfunktion kann über den Parameter *Betriebsart Motortemp.* **570** ausgewählt werden. Die Integration in die Anwendung wird durch eine Betriebsart mit verzögerter Abschaltung verbessert.

<i>Betriebsart Motortemp. 570</i>	Funktion
0 - Aus	Die Überwachung der Motortemperatur ist ausgeschaltet.
1 - Nur Warnung	Der kritische Betriebspunkt wird durch die Bedieneinheit und den Parameter <i>Warnungen</i> 269 angezeigt.
2 - Fehlerabschaltung	Die Fehlerabschaltung wird durch Meldung F0400 angezeigt. Die Fehlerabschaltung kann über die Bedieneinheit oder den Digitaleingang quittiert werden.
3 - Fehlerabschaltung 1 min verz.	Die Fehlerabschaltung entsprechend der Betriebsart 2 wird um eine Minute verzögert.
4 - Fehlerabschaltung 5 min verz.	Die Fehlerabschaltung entsprechend der Betriebsart 2 wird um fünf Minuten verzögert.
5 - Fehlerabschaltung 10 min verz.	Die Fehlerabschaltung entsprechend der Betriebsart 2 wird um zehn Minuten verzögert.

Ausgangssignale

Warnungen werden im Parameter *Warnungen* **269** angezeigt und über digitale Signale ausgegeben.

168 -	Warnung Motortemperatur	1)	Die Überwachung – gewählt über <i>Betriebsart Motortemp.</i> 570 – meldet einen kritischen Betriebspunkt.
10 -		2)	

¹⁾ Zur Verknüpfung mit Funktionen des Frequenzumrichters ²⁾ Zur Ausgabe über einen Digitalausgang

Über den Parameter *max.Temp. Motorwicklung* **617*** kann der Temperaturwert eingestellt werden, bei dessen Überschreitung eine Warnmeldung ausgegeben wird oder die Fehlerabschaltung des Frequenzumrichters erfolgt. Das Betriebsverhalten des Frequenzumrichters bei Überschreiten des eingestellten Wertes für *max.Temp. Motorwicklung* **617** kann über den Parameter *Betriebsart Motortemp.* **570** gewählt werden.

Parameter		Einstellung		
Nr.	Beschreibung	Min.	Max.	Werkseinst.
617	max.Temp. Motorwicklung*	50 °C	200 °C	150 °C

* Der Parameter ist nur verfügbar, wenn ein Erweiterungsmodul mit einem Eingang zur KTY Messwiderstandsauswertung installiert ist.

Über den Parameter *Thermo-Kontakt* **204** kann ein digitales Eingangssignal mit der *Betriebsart Motortemp.* **570** verknüpft werden.

14.7 Phasenausfall

Der Ausfall einer der drei Motor- oder Netzphasen kann, wenn er nicht bemerkt wird, zu Schäden am Frequenzumrichter, am Motor und an den mechanischen Antriebskomponenten führen. Um Schaden an diesen Komponenten zu verhindern wird der Phasenausfall überwacht. Parameter *Phasenausfallueberwachung* **576** ermöglicht das Verhalten im Fall eines Phasenausfalls einzustellen.

14.7.1 Einstellungen für die Baugrößen 1 bis 7

<i>Phasenausfallueb. 576</i>		Funktion
10 -	Netz Fehlerabschaltung	Die Fehlerabschaltung beim Netzphasenausfall erfolgt nach 5 Minuten mit dem Fehler F0703. Innerhalb dieser Zeitverzögerung wird die Warnmeldung A0100 angezeigt.
11 -	Netz & Motor Fehlerabschaltung	Die Phasenüberwachung schaltet den Frequenzumrichter ab sofort mit der Fehlermeldung F0403 bei Motorphasensausfall, nach 5 Minuten mit der Fehlermeldung F0703 bei Netzphasenausfall.
20 -	NetzStillsetzen	Der Antrieb wird beim Netzphasenausfall nach 5 Minuten mit dem Fehler F0703 stillgesetzt.
21 -	Netz & Motor Stillsetzen	Der Antrieb wird stillgesetzt sofort bei Motorphasensausfall, nach 5 Minuten bei Netzphasenausfall.

14.7.2 Einstellungen für Baugröße 8

<i>Phasenausfallueb. 576</i>		Funktion
10 -	Netz Fehlerabschaltung	Die Fehlerabschaltung beim Netzphasenausfall erfolgt sofort mit dem Fehler F0703.
11 -	Netz & Motor Fehlerabschaltung	Die Phasenüberwachung schaltet den Frequenzumrichter ab sofort mit der Fehlermeldung F0403 bei Motorphasensausfall, sofort mit der Fehlermeldung F0703 bei Netzphasenausfall.

14.8 Automatische Fehlerquittierung

Die automatische Fehlerquittierung ermöglicht die Quittierung der Fehler Überstrom F0500, Überstrom F0507 und Überspannung F0700, ohne Eingriff einer übergeordneten Steuerung oder des Anwenders. Tritt einer der genannten Fehler auf, schaltet der Frequenzumrichter die Leistungshalbleiter ab und wartet die mit dem Parameter *Wiedereinschaltverzögerung* **579** angegebene Zeit. Ist der Fehler zu quittieren, wird die Drehzahl der Maschine mit der schnellen Fangfunktion ermittelt und auf die drehende Maschine synchronisiert. Die automatische Fehlerquittierung nutzt, unabhängig von der *Betriebsart* **645** des Suchlaufes, die Betriebsart „Schnelles Fangen“. Die Hinweise zu dieser Funktion im Kapitel 13.5 "Suchlauf" beachten.

Mit dem Parameter *zul. Anzahl AutoQuitt* **578** wird die Anzahl der zulässigen automatischen Fehlerquittierungen eingestellt, die innerhalb von 10 Min. auftreten dürfen.

Ein erneutes Quittieren, oberhalb der zulässigen Anzahl innerhalb von 10 Min., führt zur direkten Abschaltung des Frequenzumrichters.

Die Fehler Überstrom F0500, Überstrom F0507 und Überspannung F0700 haben getrennte Zähler für die Fehlerquittierung.

Nr.	Parameter	Einstellung		
		Min.	Max.	Werkseinst.
578	zul. Anzahl AutoQuitt	0	20	5
579	Wiedereinschaltverzögerung	0 ms	1000 ms	20 ms

15 Sollwerte

Die Frequenzumrichter der Baureihe ANG sind anwendungsspezifisch konfigurierbar und ermöglichen die kundengerechte Anpassung der modularen Hard- und Softwarestruktur.

15.1 Frequenzgrenzen

Die Ausgangsfrequenz des Frequenzumrichters, und damit der Drehzahlstellbereich, werden über die Parameter *Minimale Frequenz* **418** und *Maximale Frequenz* **419** eingestellt. Die jeweiligen Steuer- und Regelverfahren verwenden die beiden Grenzwerte für die Skalierung bzw. zur Begrenzung der Frequenz.

Parameter		Einstellung		
Nr.	Beschreibung	Min.	Max.	Werkseinst.
418	Minimale Frequenz	0,00 Hz	599,00 Hz	3,50 Hz ¹⁾
				0,00 Hz ²⁾
419	Maximale Frequenz	0,00 Hz	599,00 Hz	50,00 Hz

Die Werkseinstellung ist abhängig von der Einstellung des Parameters *Konfiguration* **30**:

¹⁾ 3,50 Hz in den Konfigurationen 1xx, 4xx; 6xx ²⁾ 0,00 Hz in den Konfigurationen 2xx, 5xx

15.2 Schlupfgrenze

Die drehmomentbildende Stromkomponente, und damit die Schlupffrequenz der Asynchronmaschine, sind in den feldorientierten Regelverfahren vom geforderten Drehmoment abhängig. Die feldorientierten Regelverfahren beinhalten zusätzlich den Parameter *Schlupfgrenze* **719** zur Begrenzung des Drehmoments in der Berechnung des Maschinenmodells. Der aus den Motorbemessungsdaten berechnete Bemessungsschlupf wird entsprechend der prozentual parametrisierten *Schlupfgrenze* **719** begrenzt.

Parameter		Einstellung		
Nr.	Beschreibung	Min.	Max.	Werkseinst.
719	Schlupfgrenze	0 %	10000 %	330 %

15.3 Prozentwertgrenzen

Der Stellbereich der Prozentwerte wird durch die Parameter *Minimaler Prozentsollwert* **518** und *Maximaler Prozentsollwert* **519** definiert. Die jeweiligen Steuer- und Regelverfahren verwenden die beiden Grenzwerte für die Skalierung bzw. zur Begrenzung von Prozentwerten.

Parameter		Einstellung		
Nr.	Beschreibung	Min.	Max.	Werkseinst.
518	Minimaler Prozentsollwert	0,00 %	300,00 %	0,00 %
519	Maximaler Prozentsollwert	0,00 %	300,00 %	100,00 %

15.4 Frequenzsollwertkanal

Die Funktionen zur Vorgabe der Sollfrequenz werden durch den Frequenzsollwertkanal verbunden. Die *Frequenzsollwertquelle* **475** bestimmt die additive Verknüpfung der verfügbaren Sollwertquellen in Abhängigkeit von der installierten Hardware.

<i>Frequenzsollwertquelle</i> 475		Funktion
1 - Betrag Analogwert MF1A		Sollwertquelle ist der Multifunktionseingang 1 in analoger Betriebsart 452 .
2 - Betrag Analogwert EM-S1INA ¹⁾		Sollwertquelle ist der Analogeingang des Erweiterungsmoduls.
4 - Betrag MF1A + EM-S1INA ¹⁾		Kombination der Betriebsarten 1 und 2.

Frequenzsollwertquelle 475	Funktion
10 - Betrag Festfrequenz (FF)	Die Festfrequenz gemäß der <i>Festfrequenzumschaltung 1 66</i> und <i>Festfrequenzumschaltung 2 67</i> sowie dem aktuellen Datensatz.
11 - Betrag MF1A + FF	Kombination der Betriebsarten 10 und 1.
12 - Betrag EM-S1INA + FF ¹⁾	Kombination der Betriebsarten 10 und 2.
14 - Betrag MF1A + EM-S1INA + FF ¹⁾	Kombination der Betriebsarten 10, 1 und 2.
20 - Betrag Motorpoti (MP)	Sollwertquelle ist die Funktion <i>Frequenz-Motorpoti Auf 62</i> und <i>Frequenz-Motorpoti Ab 63</i>
21 - Betrag MF1A + MP	Kombination der Betriebsarten 20 und 1.
22 - Betrag EM-S1INA + MP ¹⁾	Kombination der Betriebsarten 20 und 2.
24 - Betrag MF1A + EM-S1INA + MP ¹⁾	Kombination der Betriebsarten 20, 1 und 2.
30 - Betrag Drehgeber 1 (F1)	Die Frequenzsignale in der <i>Betriebsart 490</i> für Drehgeber 1 werden als Sollwert ausgewertet.
31 - Betrag MF1A + F1	Kombination der Betriebsarten 30 und 1.
32 - Betrag Folgefrequenz-/PWM-Eing. (F3)	Das Frequenzsignal am Digitaleingang gemäß der <i>Betriebsart 496</i> für den PWM-/Folgefrequenzeingang.
33 - Betrag MF1A + F3	Kombination der Betriebsarten 1 und 32.
34 - Betrag Drehgeber 2 (F2) ²⁾	Die Frequenzsignale des Drehgebers 2 werden als Sollwert ausgewertet.
35 - Betrag MF1A + F2	Kombination der Betriebsarten 1 und 35.
40 - Betrag Motorpoti (KP)	Sollwertquelle ist die Bedieneinheit KP 500 mit den Tasten ▲ für Frequenz erhöhen und ▼ für Frequenz reduzieren.
41 - Betrag MF1A + KP	Kombination der Betriebsarten 40 und 1.
42 - Betrag EM-S1INA + KP ¹⁾	Kombination der Betriebsarten 40 und 2.
44 - Betrag MF1A + EM-S1INA + KP ¹⁾	Kombination der Betriebsarten 40, 1 und 2.
80 - Betrag MF1A + FF + KP + F3 + (EM-S1INA) ¹⁾	Kombination der Betriebsarten 1, 10, 40, 32 und 2. ¹⁾
81 - Betrag MF1A + FF + KP + F1 + F3 + (EM-S1INA) ¹⁾	Kombination der Betriebsarten 1, 10, 40, 30, 32 und 2. ¹⁾
82 - Betrag MF1A + FF + KP + F3 + (F2) ²⁾ + (EM-S1INA) ¹⁾	Kombination der Betriebsarten 1, 10, 40, 32, 34 ²⁾ und 2. ¹⁾
89 - Betrag MF1A + FF + KP + F1 + F3 + (F2) ²⁾ + (EM-S1INA) ¹⁾	Kombination der Betriebsarten 1, 10, 40, 30, 32, 34 ²⁾ und 2. ¹⁾
90 - Betrag MF1A + FF + MP + F3 + (EM-S1INA) ¹⁾	Kombination der Betriebsarten 1, 10, 20, 32 und 2. ¹⁾
91 - Betrag MF1A + FF + MP + F1 + F3 + (EM-S1INA) ¹⁾	Kombination der Betriebsarten 1, 10, 20, 30, 32 und 2. ¹⁾
92 - Betrag MF1A + FF + MP + F3 + (F2) ²⁾ + (EM-S1INA) ¹⁾	Kombination der Betriebsarten 1, 10, 20, 32 (+ Betrag Drehgeber 2 (F2)) ²⁾ (+ Analogeingang Erweiterungsmodul). ¹⁾
99 - Betrag MF1A + FF + MP + F1 + F3 + (F2) ²⁾ + (EM-S1INA) ¹⁾	Kombination der Betriebsarten 1, 10, 20, 30, 33, 32 ²⁾ und 2. ¹⁾
101 bis 199	Betriebsarten mit Vorzeichen (+/-).

¹⁾ Diese Sollwertquelle steht nur bei aufgestecktem Erweiterungsmodul mit Analogeingang zur Verfügung. Informationen dazu können der Anleitung für das Erweiterungsmodul entnommen werden.

²⁾ Diese Sollwertquelle steht nur bei aufgestecktem Erweiterungsmodul mit Drehbereingang zur Verfügung. Informationen dazu können der Anleitung für das Erweiterungsmodul entnommen werden.

Blockschaltbild

Die folgende Tabelle beschreibt die im Blockschaltbild dargestellten Softwareschalter in Abhängigkeit von der gewählten *Frequenzsollwertquelle* **475**.

Schalterstellung im Blockschaltbild

Betriebsart	MF1A	FF	MP	F1	F3	KP	EM-S1INA	F2	Vorzeichen
1	1								Betrag
10		1							Betrag
11	1	1							Betrag
12		1					1		Betrag
14	1	1					1		Betrag
20			1						Betrag
21	1		1						Betrag
22			1				1		Betrag
24	1		1				1		Betrag
30				1					Betrag
31	1			1					Betrag
32					1				Betrag
33	1				1				Betrag
34								1	Betrag
35	1							1	Betrag
40						1			Betrag
41	1					1			Betrag
42						1	1		Betrag
44	1					1	1		Betrag
80	1	1			1	1	1		Betrag
81	1	1		1	1	1	1		Betrag
82	1	1			1	1	1	1	Betrag
89	1	1		1	1	1	1	1	Betrag
90	1	1	1		1		1		Betrag
91	1	1	1	1	1		1		Betrag
92	1	1	1		1		1	1	Betrag
99	1	1	1	1	1		1	1	Betrag
101...199	Betriebsarten 1...99 mit Vorzeichen (+/-).								+/-

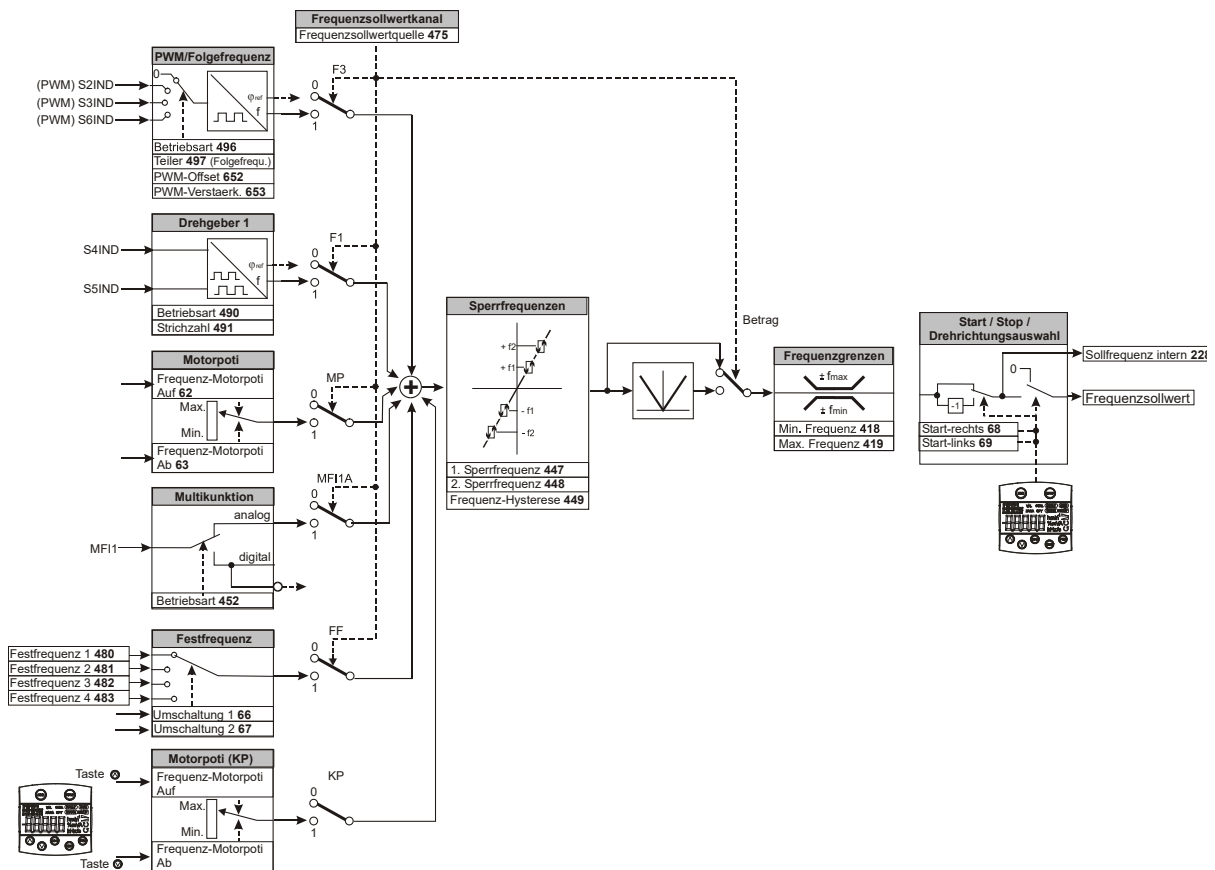

15.5 Prozentsollwertkanal

Der Prozentsollwertkanal verbindet verschiedene Signalquellen zur Vorgabe der Sollwerte. Die prozentuale Skalierung erleichtert die Integration in die Anwendung unter Berücksichtigung unterschiedlicher Prozessgrößen.

Die *Prozentsollwertquelle 476* bestimmt die additive Verknüpfung der verfügbaren Sollwertquellen in Abhängigkeit von der installierten Hardware.

Prozentsollwertquelle 476	Funktion
1 - Betrag Analogwert MF1A	Sollwertquelle ist der Multifunktionseingang 1 in analoger Betriebsart 452 .
2 - Betr. Analogwert EM-S1INA ¹⁾	Sollwertquelle ist der Analogwert des EM-S1INA.
4 - Betr. MF1 + EM-S1INA ¹⁾	Kombination der Betriebsarten 1 und 2.
10 - Betr. Festprozentwert (FP)	Der Prozentwert gemäß der <i>Festprozentsollwertumschaltung 1 75</i> , <i>Festprozentsollwertumschaltung 2 76</i> und dem aktuellen Datensatz.
11 - Betrag MF1A + FP	Kombination der Betriebsarten 1 und 10.
12 - Betrag EM-S1INA + FP ¹⁾	Kombination der Betriebsarten 2 und 10.
14 - Betr. MF1 + EM-S1INA + FP ¹⁾	Kombination der Betriebsarten 1,2 und 10.
20 - Betrag Motorpoti (MP)	Sollwertquelle ist die Funktion <i>Prozent-Motorpoti Auf 72</i> und <i>Prozent-Motorpoti Ab 73</i>
21 - Betrag MF1A + MP	Kombination der Betriebsarten 1 und 20.
22 - Betrag EM-S1INA + MP ¹⁾	Kombination der Betriebsarten 2 und 20.
24 - Betr. MF1 + EM-S1INA + FP	Kombination der Betriebsarten 1,2 und 20.
32 - Betrag Folgefreq./PWM-Eing. (F3)	Das Frequenzsignal am Digitaleingang gemäß der Betriebsart 496 für den PWM-/Folgefrequenzeingang.
33 - Betrag MF1A + F3	Kombination der Betriebsarten 1 und 32.

<i>Prozentsollwertquelle 476</i>	Funktion
90 - Betrag MF1A + FP + MP + F3 (+ EM-S1INA) ¹⁾	Kombination der Betriebsarten 1, 10, 20, 32 (+ Analogeingang eines Erweiterungsmoduls) ¹⁾
95 - Betrag Obj. 0x6071 Target Torque	Sollwertquelle ist CANopen Objekt 0x6071.
96 - Betrag Profibus OUT-PZD3	Sollwertquelle ist Profibus OUT-PZD3.
99 - Betrag FT-Ausg. Prozent 1	Sollwertquelle ist der Ausgang der Funktionentabelle FT-Ausg. Prozent 1.
101 bis 199	Betriebsarten mit Vorzeichen (+/-).

¹⁾ Diese Sollwertquelle ist nur mit optionalem Erweiterungsmodul mit Analogeingang verfügbar. Informationen dazu können der Anleitung für das Erweiterungsmodul entnommen werden.

Blockschaltbild

Die folgende Tabelle beschreibt die im Blockschaltbild dargestellten Softwareschalter in Abhängigkeit von der gewählten *Prozentsollwertquelle 476*.

Schalterstellung im Blockschaltbild						
Betriebsart	MF1A	FP	MP	F3	EM-S1INA	Vorzeichen
1	1					Betrag
2					1	Betrag
4	1				1	Betrag
10		1				Betrag
11	1	1				Betrag
12		1			1	Betrag
14	1	1			1	Betrag
20			1			Betrag
21	1		1			Betrag
22			1		1	Betrag
24	1		1		1	Betrag
32				1		Betrag
33	1			1		Betrag
90	1	1	1	1		Betrag
95	CANopen Objekt 0x6071					Betrag
96	Profibus OUT-PZD3					Betrag
99	Ausgang FT Ausgang Prozent 1					Betrag
101...199	Betriebsarten 1...99 mit Vorzeichen (+/-)					+/-

Blockschaltbild vom Prozentsollwertkanal

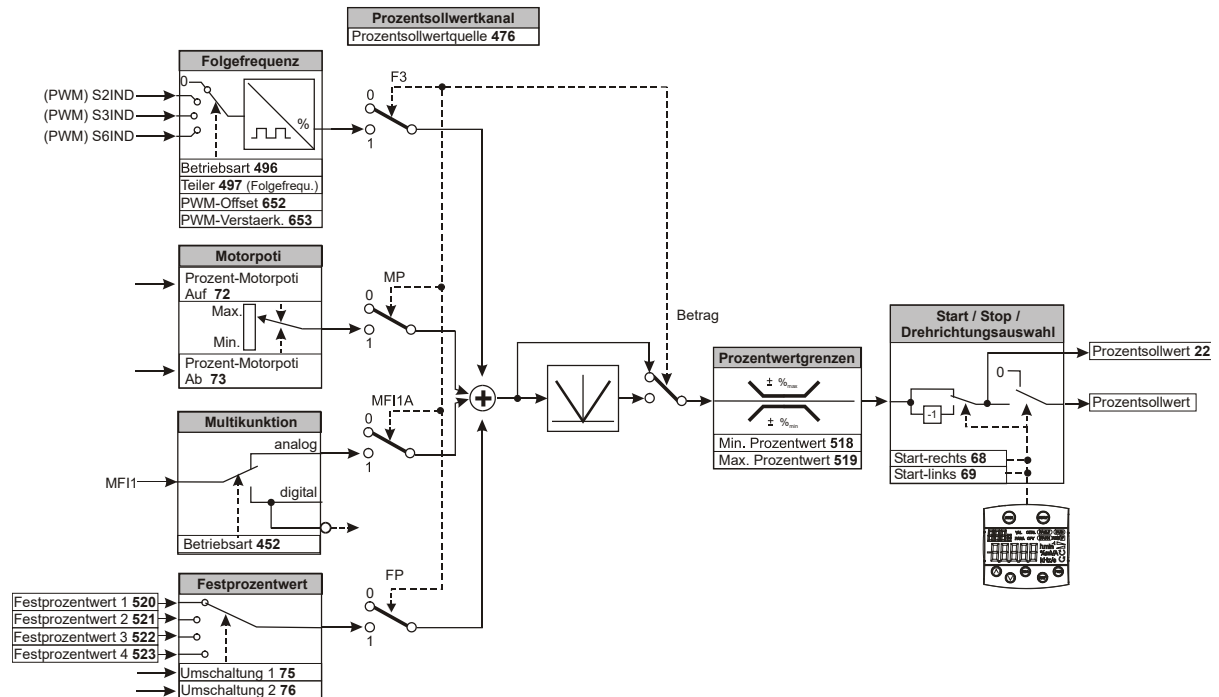

15.6 Festsollwerte

Die Festsollwerte sind entsprechend der Konfiguration und Funktion als Festfrequenzen oder Festprozentwerte zu parametrieren.

Die Vorzeichen der Festsollwerte bestimmen die Drehrichtung. Positives Vorzeichen bedeutet Rechtsdrehfeld und negatives Vorzeichen bedeutet Linksdrehfeld. Die Drehrichtung kann über das Vorzeichen nur dann gewechselt werden, wenn die *Frequenzsollwertquelle 475*, bzw. *Prozentsollwertquelle 476* auf eine Betriebsart mit Vorzeichen (+/-) parametrier ist. Die Drehrichtung kann zusätzlich über die mit den Parametern *Start-rechts 68* und *Start-links 69* verknüpften digitalen Signalquellen vorgegeben werden.

Die Festsollwerte sind in vier Datensätzen zu parametrieren und werden über den Sollwertkanal mit weiteren Quellen verknüpft. Die Nutzung der Funktionen *Datensatzumschaltung 1 70* und *Datensatzumschaltung 2 71* ermöglicht somit, 16 Festsollwerte einzustellen.

15.6.1 Festfrequenzen

Die vier Festfrequenzen definieren Sollwerte, die über die *Festfrequenzumschaltung 1 66* und *Festfrequenzumschaltung 2 67* ausgewählt werden. Die *Frequenzsollwertquelle 475* definiert die Addition der verschiedenen Quellen im Frequenzsollwertkanal.

Parameter		Einstellung		
Nr.	Beschreibung	Min.	Max.	Werkseinst.
480	Festfrequenz 1	-599,00 Hz	599,00 Hz	0,00 Hz
481	Festfrequenz 2	-599,00 Hz	599,00 Hz	10,00 Hz
482	Festfrequenz 3	-599,00 Hz	599,00 Hz	25,00 Hz
483	Festfrequenz 4	-599,00 Hz	599,00 Hz	50,00 Hz

Durch Kombination der logischen Zustände der Festfrequenzumschaltungen 1 und 2 können die Festfrequenzen 1 bis 4 ausgewählt werden:

Anwahl der Festfrequenzen		
<i>Festfrequenzumschaltung 1 66</i>	<i>Festfrequenzumschaltung 2 67</i>	Funktion/aktiver Festwert
0	0	<i>Festfrequenz 1 480</i>
1	0	<i>Festfrequenz 2 481</i>

1	1	Festfrequenz 3 482
0	1	Festfrequenz 4 483

0 = Kontakt offen 1 = Kontakt geschlossen



Ist ein optionales Erweiterungsmodul mit digitalen Eingängen installiert, können weitere Festfrequenzen ausgewählt werden. In diesem Fall die Anleitung zum optionalen Erweiterungsmodul beachten.

15.6.2 JOG-Frequenz

Die JOG-Funktion ist Teil der Funktionen zum Steuern des Antriebs über die Bedieneinheit. Mit Hilfe der Pfeiltasten kann die JOG-Frequenz innerhalb der Funktion verändert werden. Die Frequenz des Ausgangssignals stellt sich bei Betätigung der FUN-Taste auf den eingegebenen Wert ein. Der Antrieb startet und die Maschine dreht sich mit der eingestellten *JOG-Frequenz 489*. Wurde die JOG-Frequenz mit Hilfe der Pfeiltasten verändert, wird dieser Wert gespeichert.

Parameter		Einstellung		
Nr.	Beschreibung	Min.	Max.	Werkseinst.
489	JOG-Frequenz	-599,00 Hz	599,00 Hz	5,00 Hz

15.6.3 Festprozentwerte

Die vier Prozentwerte definieren Sollwerte, die über die *Festprozentwertumschaltung 1 75* und *Festprozentwertumschaltung 2 76* ausgewählt werden. Die *Prozentsollwertquelle 476* definiert die Addition der verschiedenen Quellen im Prozentsollwertkanal.

Parameter		Einstellung		
Nr.	Beschreibung	Min.	Max.	Werkseinst.
520	Festprozentwert 1	-300,00 %	300,00 %	0,00 %
521	Festprozentwert 2	-300,00 %	300,00 %	20,00 %
522	Festprozentwert 3	-300,00 %	300,00 %	50,00 %
523	Festprozentwert 4	-300,00 %	300,00 %	100,00 %

Durch Kombination der logischen Zustände der Festprozentwertumschaltungen 1 und 2 können die Festprozentwerte 1 bis 4 ausgewählt werden:

Ansteuerung Festprozentwerte		
Festprozentwertumschaltung 1 75	Festprozentwertumschaltung 2 76	Funktion / aktiver Festwert
0	0	Festprozentwert 1 520
1	0	Festprozentwert 2 521
1	1	Festprozentwert 3 522
0	1	Festprozentwert 4 523

0 = Kontakt offen 1 = Kontakt geschlossen

15.7 Frequenzrampen

Die Rampen bestimmen, wie schnell der Frequenzwert bei einer Sollwertänderung oder nach einem Start-, Stopp- oder Bremsbefehl geändert wird. Die maximal zulässige Rampensteilheit kann entsprechend der Anwendung und der Stromaufnahme des Motors ausgewählt werden. Sind die Einstellungen der Frequenzrampen für beide Drehrichtungen gleich, ist die Parametrierung über die Parameter *Beschleunigung (Rechtslauf) 420* und *Verzögerung (Rechtslauf) 421* ausreichend. Die Werte der Frequenzrampen werden für die *Beschleunigung Linkslauf 422* und *Verzögerung Linkslauf 423* übernommen, wenn diese auf die Werkseinstellung -0,01 Hz/s parametrier sind.

Der Parameterwert 0,00 Hz/s für die Beschleunigung sperrt die entsprechende Drehrichtung.

Parameter		Einstellung		
Nr.	Beschreibung	Min.	Max.	Werkseinst.
420	Beschleunigung (Rechtslauf)	0,00 Hz/s	9999,99 Hz/s	5,00 Hz/s
421	Verzögerung (Rechtslauf)	0,01 Hz/s	9999,99 Hz/s	5,00 Hz/s
422	Beschleunigung Linkslauf	- 0,01 Hz/s ¹⁾	9999,99 Hz/s	- 0,01 Hz/s
423	Verzögerung Linkslauf	- 0,01 Hz/s ²⁾	9999,99 Hz/s	- 0,01 Hz/s

¹⁾ Der Wert -0,01 Hz/s bedeutet, dass der Wert von *Beschleunigung (Rechtslauf)* **420** verwendet wird.

²⁾ Der Wert -0,01 Hz/s bedeutet, dass Wert von *Verzögerung (Rechtslauf)* **421** verwendet wird.



Die Einstellung 0,00 Hz/s wird den Antrieb nicht beschleunigen oder verzögern bedingt durch die Begrenzung der Rampe.

Die Rampen für den *Nothalt Rechtslauf* **424** und *Nothalt Linkslauf* **425** des Antriebs, welche über die *Betriebsart* **630** für das Auslaufverhalten zu aktivieren sind, müssen entsprechend der Anwendung ausgewählt werden. Der nicht lineare Verlauf (S-förmig) der Rampen ist beim Nothalt des Antriebs nicht aktiv.

Parameter		Einstellung		
Nr.	Beschreibung	Min.	Max.	Werkseinst.
424	Nothalt Rechtslauf	0,01 Hz/s	9999,99 Hz/s	5,00 Hz/s
425	Nothalt Linkslauf	0,01 Hz/s	9999,99 Hz/s	5,00 Hz/s

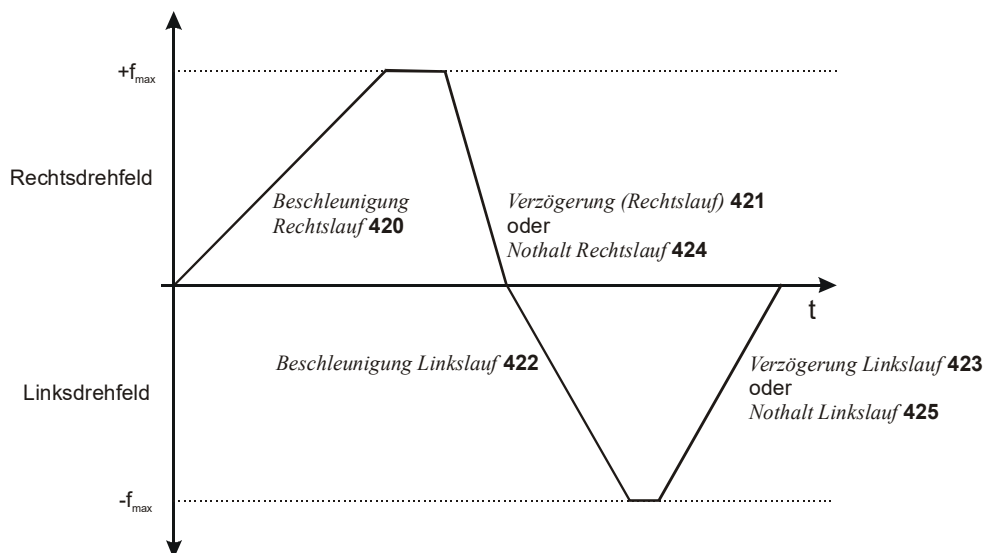

Der Parameter *maximale Voreilung* **426** begrenzt die Differenz zwischen dem Ausgang der Rampe und dem aktuellen Istwert des Antriebs. Die eingestellte maximale Abweichung ist, für das Regelverhalten, eine Totzeit, die möglichst gering gewählt werden sollte.

Bei großer Belastung des Antriebs und hohen eingestellten Werten für Beschleunigung oder Verzögerung ist es möglich, dass beim Beschleunigen, bzw. Verzögern des Antriebs ein eingestellter Reglergrenzwert erreicht wird. In diesem Fall kann der Antrieb den vorgegebenen Rampen für Beschleunigung bzw. Verzögerung nicht folgen. Durch die *maximale Voreilung* **426** kann die maximale Voreilung der Rampe begrenzt werden.

Parameter		Einstellung		
Nr.	Beschreibung	Min.	Max.	Werkseinst.
426	maximale Voreilung	0,01 Hz	599,00 Hz	5,00 Hz

Beispiel: Frequenzwert am Rampenausgang = 20 Hz, aktueller Istwert des Antriebes = 15 Hz, eingestellte *maximale Voreilung* **426** = 5 Hz.

Die Frequenz am Rampenausgang wird nur bis zum Wert von 15 Hz gesteigert und nicht weiter erhöht. Die Differenz (Voreilung) zwischen dem Frequenzwert am Rampenausgang und aktuellem Frequenzwert des Antriebs wird dadurch auf 5 Hz begrenzt.

Die bei einer linearen Beschleunigung des Antriebs auftretende Belastung wird durch die einstellbaren Änderungsgeschwindigkeiten (S-Kurve) verringert. Der nicht lineare Frequenzverlauf ist als Verrundung definiert, und gibt an, in welchem Zeitbereich die Frequenz auf die eingestellte Rampe geführt werden soll. Die mit den Parametern **420** bis **423** eingestellten Werte bleiben, unabhängig von den gewählten Verrundungszeiten, erhalten. Die Einstellung der Verrundungszeit auf den Wert 0 ms deaktiviert die Funktion S-Kurve und ermöglicht die Verwendung der linearen Rampen. Die Datensatzumschaltung der Parameter innerhalb einer Beschleunigungsphase des Antriebs erfordert die definierte Wertübernahme. Die Regelung berechnet aus dem Verhältnis der Beschleunigung zur Verrundungszeit die zum Erreichen des Sollwertes notwendigen Werte, und verwendet diese bis zum Abschluss der Beschleunigungsphase. Durch dieses Verfahren wird das Überschreiten der Sollwerte vermieden und die Datensatzumschaltung zwischen extrem abweichenden Werten möglich.

Parameter		Einstellung		
Nr.	Beschreibung	Min.	Max.	Werkseinst.
430	Verrundungszeit auf rechts	0 ms	65000 ms	0 ms
431	Verrundungszeit ab rechts	0 ms	65000 ms	0 ms
432	Verrundungszeit auf links	0 ms	65000 ms	0 ms
433	Verrundungszeit ab links	0 ms	65000 ms	0 ms

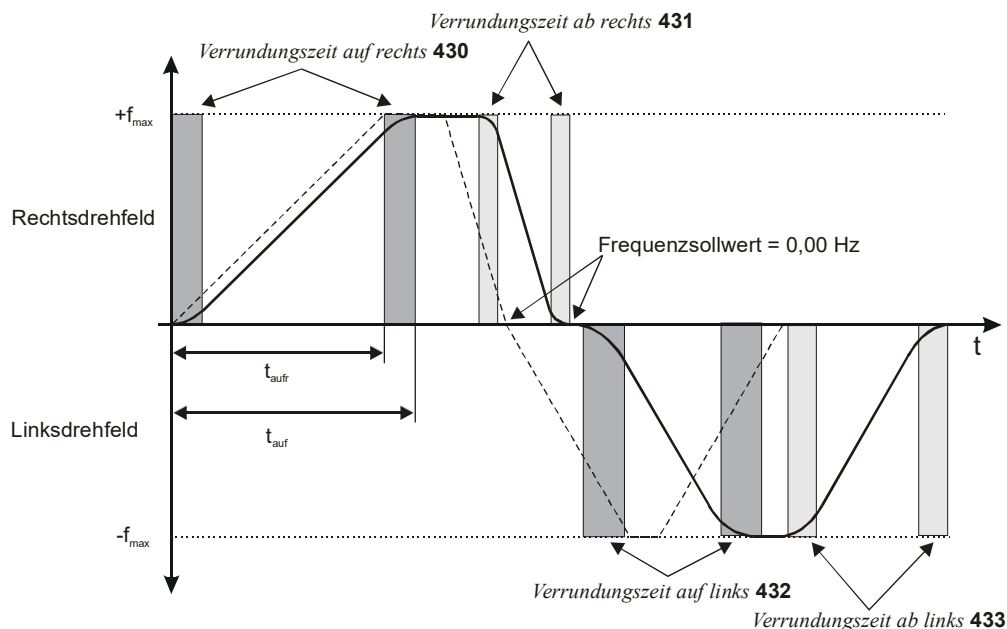

Beispiel

Berechnung der Beschleunigungszeit bei Rechtsdrehfeld, bei einer Beschleunigung von 20 Hz auf 50 Hz (f_{\max}) und einer Beschleunigungsrampe von 2 Hz/s für den Parameter *Beschleunigung (Rechtslauf)* **420**. Die *Verrundungszeit auf rechts* **430** ist auf 100 ms eingestellt.

$$t_{\text{aufr}} = \frac{\Delta f}{a_r}$$

$$t_{\text{auf}} = \frac{50 \text{ Hz} - 20 \text{ Hz}}{2 \text{ Hz/s}} = 15 \text{ s}$$

t_{aufr} = Beschleunigungszeit Rechtsdrehfeld
 Δf = Frequenzänderung Beschleunigungsrampe
 a_r = Beschleunigung Rechtslauf
 t_{vr} = Verrundungszeit auf rechts
 t_{auf} = Beschleunigungszeit + Verrundungszeit

$$t_{\text{auf}} = t_{\text{aufr}} + t_{\text{vr}}$$

$$t_{\text{auf}} = 15 \text{ s} + 100 \text{ ms} = 15,1 \text{ s}$$

15.8 Prozentwertrampen

Die Prozentwertrampen skalieren die prozentuale Sollwertänderung für die jeweilige Eingangsfunktion. Die Beschleunigung und Verzögerung des Antriebs werden über die Frequenzrampen parametrisiert.

Das Verhalten *Steigung Prozentwertrampe* **477** entspricht einer Funktion, die das Zeitverhalten des Antriebssystems berücksichtigt. Die Einstellung des Parameters auf 0 %/s deaktiviert diese Funktion und führt zu einer direkten Sollwertänderung für die nachfolgende Funktion. Der werkseitig eingestellte Wert ist von der *Konfiguration* **30** abhängig.

Parameter		Einstellung		
Nr.	Beschreibung	Min.	Max.	Werkseinst.
477	Steigung Prozentwertrampe	0 %/s	60000 %/s	x %/s

15.9 Sperrfrequenzen

In bestimmten Anwendungen ist es notwendig, Sollfrequenzen auszublenden, wodurch Resonanzpunkte der Anlage als stationäre Betriebspunkte vermieden werden. Die Parameter *1. Sperrfrequenz* **447** und *2. Sperrfrequenz* **448** mit dem Parameter *Frequenz-Hysterese* **449** definieren zwei Resonanzpunkte.

Eine Sperrfrequenz ist aktiv, wenn die Parameterwerte der Sperrfrequenz und der Frequenz-Hysterese ungleich 0,00 Hz sind.

Der durch die Hysterese als stationärer Arbeitspunkt ausgeblendete Bereich wird entsprechend der eingestellten Rampe möglichst schnell durchlaufen. Kommt es durch die gewählte Einstellung der Reglerparameter zu einer Begrenzung der Ausgangsfrequenz, zum Beispiel durch Erreichen der Stromgrenze, wird die Hysterese verzögert durchlaufen. Das Verhalten des Sollwertes kann aus seiner Bewegungsrichtung gemäß dem folgenden Bild bestimmt werden.

Parameter		Einstellung		
Nr.	Beschreibung	Min.	Max.	Werkseinst.
447	1. Sperrfrequenz	0,00 Hz	599,00 Hz	0,00 Hz
448	2. Sperrfrequenz	0,00 Hz	599,00 Hz	0,00 Hz
449	Frequenz-Hysterese	0,00 Hz	100,00 Hz	0,00 Hz

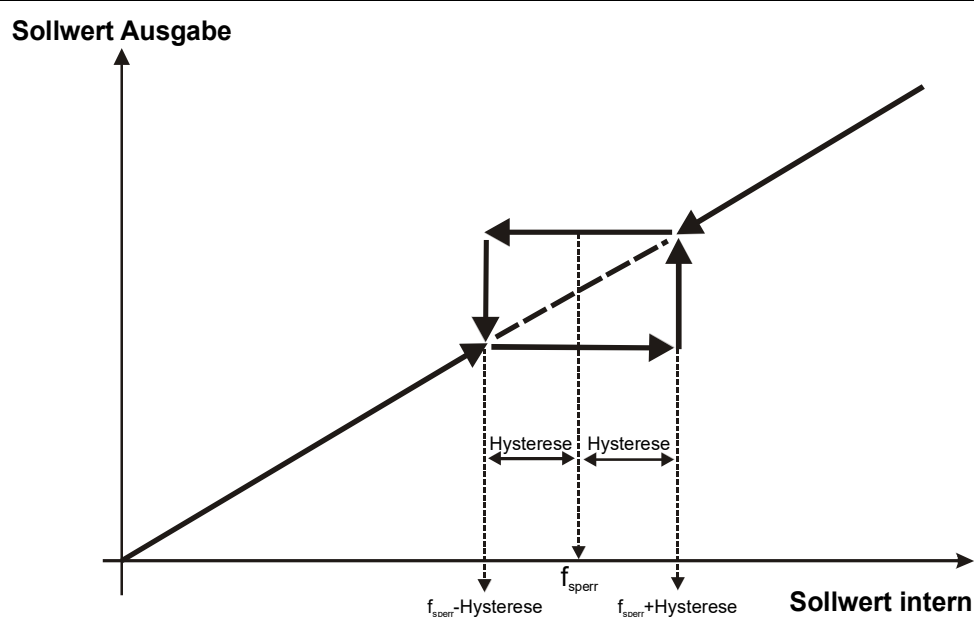

15.10 Motorpotentiometer

Mit der Funktion Motorpotentiometer wird die Motordrehzahl mit

- digitalen Steuersignalen (Funktion Motorpoti MP) oder mit
- den Tasten der Bedieneinheit KP 500 (Funktion Motorpoti KP)

gesteuert. Den Steuerbefehlen Auf/Ab sind dabei folgende Funktionen zugeordnet:

Ansteuerung				Funktion
Motorpoti (MP)		Motorpoti (KP)		
Auf	Ab	Auf	Ab	
0	0	–	–	Ausgangssignal ändert sich nicht.
1	0	▲	–	Ausgangswert steigt mit eingestellter Rampe.
0	1	–	▼	Ausgangswert sinkt mit eingestellter Rampe.
1	1	▲ + ▼		Ausgangswert wird auf Anfangswert zurückgesetzt.

0 = Kontakt offen 1 = Kontakt geschlossen

▲ ▼ = Pfeiltasten an der Bedieneinheit KP 500

Die Funktion Motorpotentiometer sowie deren Verknüpfung mit anderen Sollwertquellen ist in den entsprechenden Sollwertkanälen mit den Parametern *Frequenzsollwertquelle* **475** oder *Prozentsollwertquelle* **476** wählbar.

In den Kapiteln "Sollwerte", "Frequenzsollwertkanal" und "Prozentsollwertkanal" sind die möglichen Verknüpfungen der Sollwertquellen beschrieben.

Die Funktionen "Motorpoti (MP)" und "Motorpoti (KP)" sind in den Sollwertkanälen unterschiedlich verfügbar:

Sollwertkanal	Frequenzsollwertquelle 475	Prozentsollwertquelle 476
Motorpoti (MP)	X	X
Motorpoti (KP)	X	0

X = Funktion verfügbar

0 = Funktion nicht verfügbar

Entsprechend dem aktiven Sollwertkanal wird die Funktion über die Parameter *Frequenz-Motorpoti Auf* **62**, *Frequenz-Motorpoti Ab* **63** oder *Prozent-Motorpoti Auf* **72**, *Prozent-Motorpoti Ab* **73** einem Digitalsignal zugeordnet.

Das Kapitel "Digitaleingänge" enthält eine tabellarische Zusammenstellung der verfügbaren Digitalsignale. Die *Betriebsart* **474** der Motorpotifunktion definiert das Verhalten der Funktion zu verschiedenen Betriebspunkten des Frequenzumrichters.

Betriebsart 474	Funktion
0 - nicht speichernd	In der Betriebsart Motorpoti nicht speichernd läuft der Antrieb bei jedem Start auf den eingestellten minimalen Sollwert.
1 - speichernd	In der Betriebsart speichernd läuft der Motor beim Starten auf den Sollwert, der vor der Abschaltung angewählt war. Der Sollwert wird auch beim Ausschalten des Gerätes gespeichert.
2 - übernehmend	Die Betriebsart Motorpoti übernehmend ist für die Datensatzumschaltung des Sollwertkanals zu verwenden. Der aktuelle Sollwert wird beim Wechsel auf die Motorpotifunktion verwendet.
3 - übernehmend und speichernd	Diese Betriebsart kombiniert das Verhalten in der Betriebsart 1 und 2.

15.10.1 Motorpoti (MP)

Die Funktion „Motorpoti (MP)“ ist durch die Parameter *Frequenzsollwertquelle* **475** oder *Prozentsollwertquelle* **476** wählbar.

Frequenzsollwertkanal

Über die digitalen Steuereingänge werden die gewünschten Funktionen *Frequenz-Motorpoti Auf* **62** und *Frequenz-Motorpoti Ab* **63** ausgelöst.

Die Begrenzung der Sollwerte erfolgt über die Parameter *Minimale Frequenz* **418** und *Maximale Frequenz* **419**.

Prozentsollwertkanal

Über die digitalen Steuereingänge werden die gewünschten Funktionen *Prozent-Motorpoti Auf* **72** und *Prozent-Motorpoti Ab* **73** ausgelöst. Die Begrenzung der Sollwerte erfolgt über die Parameter *Minimaler Prozentwert* **518** und *Maximaler Prozentwert* **519**.

15.10.2 Motorpoti (KP)

Die Funktion „Motorpoti (KP)“ ist nur im Frequenzsollwertkanal verfügbar. Die Funktion und deren Verknüpfung mit anderen Sollwertquellen ist durch den Parameter *Frequenzsollwertquelle* **475** wählbar. Über die Tasten der Bedieneinheit KP 500 werden die gewünschten Funktionen *Frequenz-Motorpoti Auf* **62** bzw. *Frequenz-Motorpoti Ab* **63** ausgelöst.

Die Begrenzung der Sollwerte erfolgt über die Parameter *Minimale Frequenz* **418** und *Maximale Frequenz* **419**.

Die Bedienung erfolgt analog zur Beschreibung im Kapitel 15.10.3 "Motor steuern über die Bedieneinheit".

Bei aktivierter Funktion Motorpoti (KP) zeigt das Display "inPF" für Drehrichtung rechts (vorwärts) bzw. "inPr" für Drehrichtung links (rückwärts).

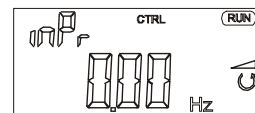
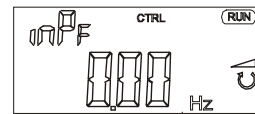

Die Tasten an der Bedieneinheit haben folgende Funktionen:

Tastenfunktion	
▲ / ▼	Frequenz erhöhen / reduzieren.
ENT	Umschalten der Drehrichtung unabhängig vom Steuersignal an den Klemmen Rechtslauf S2IND oder Linkslauf S3IND.
ENT (1 sec)	Die gewählte Funktion als Defaultwert speichern. Die Drehrichtung wird hierbei nicht getauscht.
ESC	Funktion verlassen und Wechseln in die Menüstruktur.
FUN	Wechseln vom internen Sollwert inP zur JOG-Frequenz; der Antrieb startet. Loslassen der Taste wechselt zur Unterfunktion und stoppt den Antrieb.
RUN	Antrieb starten; Alternative zum Steuersignal S2IND oder S3IND.
STOP	Antrieb stoppen; Alternative zum Steuersignal S2IND oder S3IND.

15.10.3 Motor steuern über die Bedieneinheit

Der Parameter *Frequenzsollwertquelle* **475** ermöglicht die Verknüpfung der Sollwertquellen im Frequenzsollwertkanal, wobei Betriebsarten ohne die Funktion "Motorpoti (KP)" eingestellt werden können.

Ist eine Betriebsart ohne "Motorpoti (KP)" gewählt, kann auch hier ein angeschlossener Motor über die Tasten der Bedieneinheit KP 500 gesteuert werden.

Die Geschwindigkeit der Sollwertänderung wird durch den Parameter *Rampe Keypad-Motorpoti* **473** begrenzt.

Parameter		Einstellung		
Nr.	Beschreibung	Min.	Max.	Werkseinst.
473	Rampe Keypad-Motorpoti	0,00 Hz/s	999,99 Hz/s	2,00 Hz/s

15.11 PWM-/Folgefrequenzeingang

Die Verwendung eines PWM- (pulsweitenmodulierten) oder Frequenzsignals vervollständigt die vielfältigen Möglichkeiten der Sollwertvorgabe. Das Signal an einem der verfügbaren Digitaleingänge wird gemäß der gewählten *Betriebsart* **496** ausgewertet.

Es können PWM Frequenzen im Bereich 50 Hz bis 150 kHz ausgewertet werden.

Betriebsart 496		Funktion
0 - Aus		Das PWM-Signal oder die Folgefrequenz ist Null.
2 - PWM S2IND, 0 - 100%		PWM-Signalerfassung an der Klemme X210A.4. 0 ... 100% von <i>Maximaler Prozentsollwert 519</i> oder 0 ... 100% von <i>Maximale Frequenz 419</i> .
3 - PWM S3IND, 0 - 100%		PWM-Signalerfassung an der Klemme X210A.5. 0 ... 100% von <i>Maximaler Prozentsollwert 519</i> oder 0 ... 100% von <i>Maximale Frequenz 419</i> .
6 - PWM S6IND, 0 - 100%		PWM-Signalerfassung an der Klemme X210B.1. 0 ... 100% von <i>Maximaler Prozentsollwert 519</i> oder 0 ... 100% von <i>Maximale Frequenz 419</i> .
12 - PWM S2IND, -100 - 100%		PWM-Signalerfassung an der Klemme X210A.4. -100 ... 100% von <i>Maximaler Prozentsollwert 519</i> oder -100 ... 100% von <i>Maximale Frequenz 419</i> .
13 - PWM S3IND, -100 - 100%		PWM-Signalerfassung an der Klemme X210A.5. -100 ... 100% von <i>Maximaler Prozentsollwert 519</i> oder -100 ... 100% von <i>Maximale Frequenz 419</i> .
16 - PWM S6IND, -100 - 100%		PWM-Signalerfassung an der Klemme X210B.1. -100 ... 100% von <i>Maximaler Prozentsollwert 519</i> oder -100 ... 100% von <i>Maximale Frequenz 419</i> .
21 - S2IND Einfachauswertung pos.		Folgefrequenzeingang an der Klemme X210A.4. Eine Flanke des Frequenzsignals wird mit positivem Vorzeichen ausgewertet.
22 - S2IND Zweifachausw. pos.		Folgefrequenzeingang an der Klemme X210A.4. Beide Flanken des Frequenzsignals werden mit positivem Vorzeichen ausgewertet.
31 - S3IND Einfachauswertung pos.		Folgefrequenzeingang an der Klemme X210A.5. Eine Flanke des Frequenzsignals wird mit positivem Vorzeichen ausgewertet.
32 - S3IND Zweifachausw. pos.		Folgefrequenzeingang an der Klemme X210A.5. Beide Flanken des Frequenzsignals werden mit positivem Vorzeichen ausgewertet.
61 - S6IND Einfachauswertung pos.		Folgefrequenzeingang an der Klemme X210B.1. Eine Flanke des Frequenzsignals wird mit positivem Vorzeichen ausgewertet.
62 - S6IND Zweifachausw. pos.		Folgefrequenzeingang an der Klemme X210B.1. Beide Flanken des Frequenzsignals werden mit positivem Vorzeichen ausgewertet.
121 bis 162		Folgefrequenzeingang. Die Betriebsarten 21 bis 62 mit Auswertung des Frequenzsignals, aber mit negativem Vorzeichen.



Ist ein Digitaleingang als PWM- oder Folgefrequenzeingang konfiguriert, kann dieser Eingang nicht für andere Funktionen genutzt werden.
Die Verknüpfung der Digitaleingänge mit anderen Funktionen überprüfen.

Die Signalfrequenz am gewählten Folgefrequenzeingang ist über den Parameter *Teiler 497* zu skalieren. Der Parameterwert ist vergleichbar mit der Strichzahl eines Drehgebers pro Umdrehung des Antriebs. Die Grenzfrequenz vom parametrisierten Digitaleingang muss für die Frequenz des Eingangssignals berücksichtigt werden.

Parameter		Einstellung		
Nr.	Beschreibung	Min.	Max.	Werkseinst.
497	Teiler	1	8192	1024



Die Sollwertvorgabe innerhalb der verschiedenen Funktionen ermöglicht die Verwendung des Folgefrequenzsignals als prozentualen Wert. Die Signalfrequenz von 100 Hz am Folgefrequenzeingang entspricht 100%, bzw. 1 Hz entspricht 1%. Der Parameter *Teiler 497* ist vergleichbar zur Drehgebernachbildung zu verwenden.

Mit den Parametern *Offset 652* und *Verstaerkung 653* kann das PWM-Eingangssignal für die Anwendung angepasst werden.

Parameter		Einstellung		
Nr.	Beschreibung	Min.	Max.	Werkseinst.
652	Offset	-100,00%	100,00%	0,00%
653	Verstaerkung	5,0%	1000,0%	100,0%

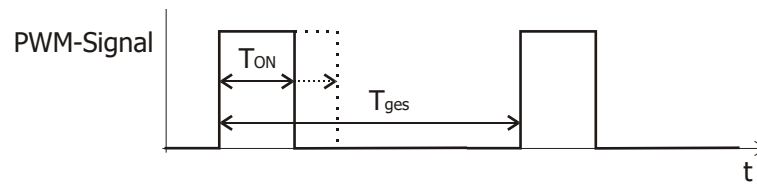

$$\text{PWM-Wert} = \text{Offset } \mathbf{652} + \left(\frac{T_{\text{on}}}{T_{\text{ges}}} [\%] \times \text{Verstaerkung } \mathbf{653} \right)$$

Zur Sollwertvorgabe sind die folgenden Einstellungen möglich.

- Für Frequenzsollwerte
Frequenzsollwertquelle **475** = „32 - Betrag Folgefrequ.-/PWM-Eing. (F3)“. Der PWM-Wert ist für das Signal auf *Maximale Frequenz* **419** bezogen.
- Für Prozentsollwerte
Prozentsollwertquelle **476** = „32 - Betrag Folgefrequ.-/PWM-Eing. (F3)“. Der PWM-Wert ist für das Signal auf *Maximaler Prozentsollwert* **519** bezogen.

Den Istwert des PWM-Eingangs zeigt Parameter *PWM-Eingang* **258**.

16 Steuereingänge und Ausgänge

Die modulare Struktur der Frequenzumrichter ermöglicht ein weites Anwendungsspektrum auf Basis der verfügbaren Hardware- und Softwarefunktionalität. Die im folgenden beschriebenen Steuereingänge und Ausgänge der Anschlussklemmen X210A und X210B können über die beschriebenen Parameter frei mit Softwaremodulen verknüpft werden.

16.1 Multifunktionseingang MF1

Der Multifunktionseingang MF1 kann als Spannungseingang, Stromeingang oder als Digitaleingang konfiguriert werden. Entsprechend der gewählten *Betriebsart* **452** für den Multifunktionseingang ist eine Verknüpfung mit verschiedenen Funktionen der Software möglich. Die nicht verwendeten Betriebsarten sind mit dem Signalwert 0 (LOW) verbunden.

<i>Betriebsart 452</i>		Funktion
1 -	Spannungseingang	Spannungssignal (MF1A), 0 V ... 10 V
2 -	Stromeingang	Stromsignal (MF1A), 0 mA ... 20 mA
3 -	Digitaleingang	Digitalsignal (MF1D), 0 V ... 24 V
4 -	Spannungseingang -10 .. 10V	Spannungssignal (MF1A), ±10 V
11 -	Motor PTC	Anschluss PTC thermistor
12 -	Motor KTY	Anschluss KTY thermistor
13 -	Motor PT1000	Anschluss PT1000 thermistor



Im Vergleich zu den digitalen Eingangssignalen MF4ID, S2IND, etc. wird der Multifunktionseingang MF1D langsamer abgetastet. Daher eignet sich dieser Eingang nur für Signale, die zeitunkritisch sind.

16.1.1 Analogeingang MF1A

Der Multifunktionseingang MF1 ist werkseitig für eine analoge Sollwertquelle mit einem Spannungssignal von 0 V bis 10 V konfiguriert.

Alternativ kann die Betriebsart für ein analoges Stromsignal von 0 mA bis 20 mA ausgewählt werden. Das Stromsignal wird kontinuierlich überwacht und bei Überschreiten des Maximalwerts die Fehlermeldung „F1407“ angezeigt.

16.1.2 Kennlinie

Die Abbildung der analogen Eingangssignale auf einen Frequenz- oder Prozentsollwert ist für verschiedene Anforderungen möglich. Die Parametrierung kann über zwei Punkte der linearen Kennlinie des Sollwertkanals vorgenommen werden.

Der Kennlinienpunkt 1, mit den Koordinaten X1 und Y1, und der Kennlinienpunkt 2, mit den Koordinaten X2 und Y2, sind in vier Parametern einstellbar.

Nr.	Parameter	Einstellung		
		Min.	Max.	Werkseinst.
454	Kennlinienpunkt X1	0,00 %	100,00 %	2,00 %
455	Kennlinienpunkt Y1	-100,00 %	100,00 %	0,00 %
456	Kennlinienpunkt X2	0,00 %	100,00 %	98,00 %
457	Kennlinienpunkt Y2	-100,00 %	100,00 %	100,00 %

Die Koordinaten der Kennlinienpunkte sind prozentual auf das Analogsignal mit 10 V oder 20 mA und den Parameter *Maximale Frequenz* **419** oder den Parameter *Maximaler Prozentsollwert* **519** bezogen. Der Drehrichtungswechsel kann über die Digitaleingänge und/oder durch Wahl der Kennlinienpunkte erfolgen.



Die Überwachung des analogen Eingangssignals über den Parameter *Stör-/Warnverhalten* **453** erfordert die Prüfung des Parameters *Kennlinienpunkt X1* **454**.

Die folgende Kennlinie ist werkseitig eingestellt und kann über die beschriebenen Parameter der Anwendung angepasst werden.

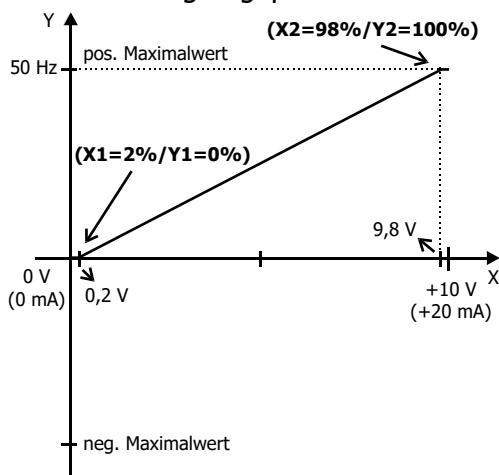

Kennlinienpunkt 1

$$X1 = 2,00\% \cdot 10 \text{ V} = 0,20 \text{ V}$$

$$Y1 = 0,00\% \cdot 50,00 \text{ Hz} = 0,00 \text{ Hz}$$

Kennlinienpunkt 2

$$X2 = 98,00\% \cdot 10 \text{ V} = 9,80 \text{ V}$$

$$Y2 = 100,00\% \cdot 50,00 \text{ Hz} = 50,00 \text{ Hz}$$

Die frei konfigurierbare Kennlinie ermöglicht die Einstellung einer Toleranz an den Enden und eine Drehrichtungsumkehr.

Das folgende Beispiel zeigt die bei einer Druckregelung oft verwandte inverse Sollwertvorgabe mit zusätzlichem Wechsel der Drehrichtung.

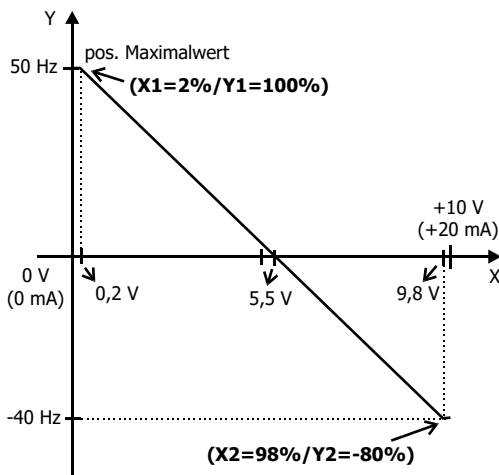

Kennlinienpunkt 1

$$X1 = 2,00\% \cdot 10 \text{ V} = 0,20 \text{ V}$$

$$Y1 = 100,00\% \cdot 50,00 \text{ Hz} = 50,00 \text{ Hz}$$

Kennlinienpunkt 2

$$X2 = 98,00\% \cdot 10 \text{ V} = 9,80 \text{ V}$$

$$Y2 = -80,00\% \cdot 50,00 \text{ Hz} = -40,00 \text{ Hz}$$

Der Wechsel der Drehrichtung erfolgt in diesem Beispiel bei einem analogen Eingangssignal von 5,5 V.

Die Definition der analogen Eingangskennlinie kann über die Zweipunkteform der Gradengleichung berechnet werden. Die Drehzahl Y des Antriebs wird entsprechend dem analogen Steuersignal X geregelt.

$$Y = \frac{Y2-Y1}{X2-X1} \cdot (X - X1) + Y1$$

16.1.3 Skalierung

Das analoge Eingangssignal wird auf die frei konfigurierbare Kennlinie abgebildet. Der maximal zulässige Stellbereich des Antriebs ist entsprechend der gewählten Konfiguration über die Frequenzgrenzen oder Prozentwertgrenzen einstellbar. Bei der Parametrierung einer bipolaren Kennlinie sind die eingestellte minimale und maximale Grenze für beide Drehrichtungen wirksam. Die prozentualen Werte der Kennlinienpunkte sind auf die gewählten Grenzen bezogen.

Parameter		Einstellung		
Nr.	Beschreibung	Min.	Max.	Werkseinst.
418	Minimale Frequenz	0,00 Hz	599,99 Hz	3,50 Hz ¹⁾
				0,00 Hz ²⁾
419	Maximale Frequenz	0,00 Hz	599,99 Hz	50,00 Hz

Die Werkseinstellung ist abhängig von der Einstellung des Parameters Konfiguration 30

1) 3,50 Hz in den Konfigurationen 1xx, 4xx;

2) 0,00 Hz in den Konfigurationen 2xx, 5xx

Die Regelung verwendet den maximalen Wert der Ausgangsfrequenz, der aus der *Maximalen Frequenz 419* und dem kompensierten Schlupf des Antriebs berechnet wird. Die Frequenzgrenzen definieren den Drehzahlbereich des Antriebs und die Prozentwertgrenzen ergänzen entsprechend der konfigurierten Funktionen die Skalierung der analogen Eingangskennlinie.

Parameter		Einstellung		
Nr.	Beschreibung	Min.	Max.	Werkseinst.
518	Minimaler Prozentsollwert	0,00%	300,00%	0,00%
519	Maximaler Prozentsollwert	0,00%	300,00%	100,00%

16.1.4 Toleranzband und Hysterese

Die analoge Eingangskennlinie mit Vorzeichenwechsel des Sollwertes kann durch den Parameter *Toleranzband 450* der Applikation angepasst werden. Das einstellbare Toleranzband erweitert den Nulldurchgang der Drehzahl bezogen auf das analoge Steuersignal. Der prozentuale Parameterwert ist auf das maximale Strom- oder Spannungssignal bezogen.

Parameter		Einstellung		
Nr.	Beschreibung	Min.	Max.	Werkseinst.
450	Toleranzband	0,00%	25,00%	2,00%

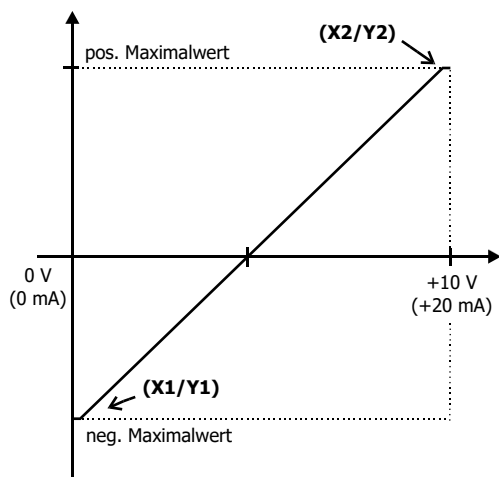

Ohne Toleranzband

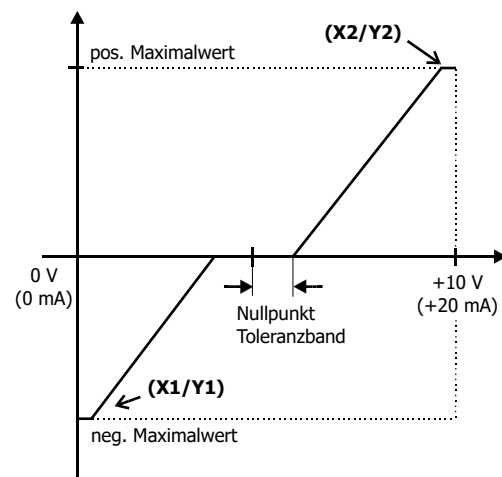

Mit Toleranzband

Der werkseitig eingestellte Parameter *Minimale Frequenz 418* oder *Minimaler Prozentsollwert 518* erweitert das parametrisierte Toleranzband zur Hysterese.

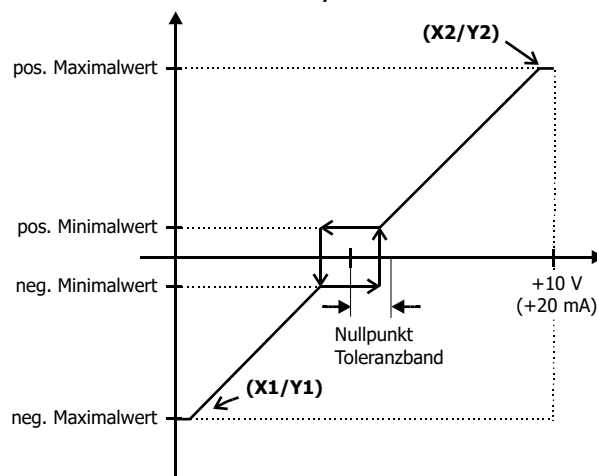

Toleranzband mit eingestellter Minimalfrequenz

So wird beispielsweise von positiven Eingangssignalen kommend, die Ausgangsgröße so lange auf dem positiven Minimalwert gehalten, bis das Eingangssignal kleiner wird als der Wert für das Toleranzband in negative Richtung. Erst dann wird auf der eingestellten Kennlinie weiter verfahren.

16.1.5 Filterzeitkonstante

Die Zeitkonstante des Filters für den Análogo Sollwert ist über den Parameter *Filterzeitkonstante 451* einstellbar.

Die Zeitkonstante gibt an, über welche Zeit das Eingangssignal mittels eines Tiefpasses gemittelt wird, um z. B. Störeinflüsse auszuschalten.

Der Einstellbereich umfasst in 15 Schritten einen Wertebereich zwischen 0 ms und 5000 ms.

Filterzeitkonstante 451	Funktion
0 - Zeitkonstante 0 ms	Filter deaktiviert – Análogo Sollwert wird ungefiltert durchgeleitet.
2 - Zeitkonstante 2 ms	
4 - Zeitkonstante 4 ms	
8 - Zeitkonstante 8 ms	
16 - Zeitkonstante 16 ms	
32 - Zeitkonstante 32 ms	
64 - Zeitkonstante 64 ms	
128 - Zeitkonstante 128 ms	
256 - Zeitkonstante 256 ms	
512 - Zeitkonstante 512 ms	
1000 - Zeitkonstante 1000 ms	
2000 - Zeitkonstante 2000 ms	
3000 - Zeitkonstante 3000 ms	
4000 - Zeitkonstante 4000 ms	
5000 - Zeitkonstante 5000 ms	

16.1.6 Stör- und Warnverhalten

Zur Überwachung des analogen Eingangssignals kann über den Parameter *Stör-/Warnverhalten 453* eine Betriebsart ausgewählt werden.

Stör-/Warnverhalten 453	Funktion
0 - Aus	Das Eingangssignal wird nicht überwacht.
1 - Warnung < 1V/2 mA	Ist das Eingangssignal kleiner als 1 V oder 2 mA erfolgt eine Warnmeldung.
2 - Stillsetzen < 1V/2 mA	Ist das Eingangssignal kleiner als 1 V oder 2 mA, erfolgt eine Warnmeldung; der Antrieb wird gemäß dem Auslaufverhalten 2 abgebremst.
3 - Fehlerabschaltung < 1V/2 mA	Ist das Eingangssignal kleiner als 1 V oder 2 mA, erfolgt eine Warn- und Fehlermeldung; es erfolgt der freie Auslauf des Antriebs (Auslaufverhalten 0).

Die Überwachung des analogen Eingangssignals ist unabhängig von der Freigabe des Frequenzumrichters gemäß der gewählten Betriebsart aktiv.

Die Betriebsart 2 definiert das Stillsetzen und Halten des Antriebs, unabhängig von der Einstellung des Parameters *Betriebsart 630* für das Auslaufverhalten. Der Antrieb wird entsprechend dem Auslaufverhalten 2 abgebremst. Ist die eingestellte Haltezeit verstrichen, erfolgt eine Fehlermeldung. Der erneute Anlauf des Antriebs ist durch Aus- und Einschalten des Startsignals möglich.

Die Betriebsart 3 definiert den freien Auslauf des Antriebs (wie in Auslaufverhalten 0 beschrieben), unabhängig von der Einstellung des Parameters *Betriebsart* **630** für das Auslaufverhalten.



Die Überwachung des analogen Eingangssignals über den Parameter *Stör-/Warnverhalten* **453** erfordert die Prüfung des Parameters *Kennlinienpunkt X1* **454**.

Beispiel: *Stör-/Warnverhalten* **453** = „2 - Stillsetzen < 1V/2mA“ oder „3 - Fehlerabschaltung < 1V/2mA“. In der Werkseinstellung des Parameters *Kennlinienpunkt X1* **454** erfolgt das Stillsetzen oder die Fehlerabschaltung bei einer Ausgangsfrequenz ungleich 0 Hz. Soll das Stillsetzen oder die Fehlerabschaltung bei einer Ausgangsfrequenz von 0 Hz erfolgen, muss der Kennlinienpunkt X1 angepasst werden (z. B. X1=10% / 1 V).

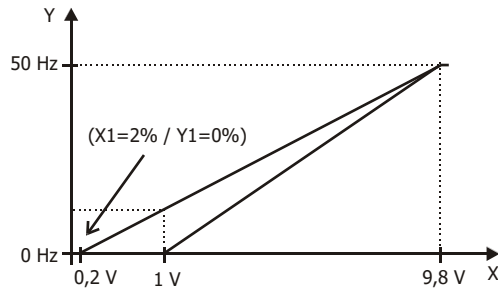

16.2 Multifunktionsein-/-ausgang MF2

Der Multifunktionsein-/-ausgang X210B:4 kann wahlweise als Digitalausgang, Analogausgang oder als Ausgang der Folgefrequenz konfiguriert werden. Entsprechend der gewählten *Betriebsart* **550** für den Multifunktionsausgang ist eine Verknüpfung mit verschiedenen Funktionen der Software möglich. Die nicht verwendeten Betriebsarten sind intern deaktiviert.

Betriebsart 550	Funktion
0 - Aus	Ausgang hat das Logiksignal LOW
1 - Digital	Digitalausgang, 0 ... 24 V
2 - Analog	Analogausgang, 0 ... 24 V

Analogausgang MF20A

Der Multifunktionsausgang MF2 ist werkseitig für die Ausgabe eines pulsweitenmodulierten Ausgangssignals mit einer maximalen Spannung von DC 24 V konfiguriert.

Die Auswahlmöglichkeit der Istwerte für den Parameter *Analogbetrieb* **553** des Multifunktionsausgangs 1 ist von der gewählten Konfiguration abhängig.

Analogbetrieb 553	Funktion
0 - Aus	Analogbetrieb MFO1 ist abgeschaltet.
1 - Fs-Betrag	Betrag der Ständerfrequenz, 0,00 Hz ... <i>maximale Frequenz</i> 419 .
2 - Fs-Betr. zw. fmin/fmax	Betrag der Ständerfrequenz, <i>minimale Frequenz</i> 418 ... <i>maximale Frequenz</i> 419 .
3 - Betrag Drehgeber 1	Betrag des Drehgebersignals 1, 0,00 Hz ... <i>maximale Frequenz</i> 419 .
4 - Betrag Drehgeber 2	Betrag des Drehgebersignals 2, 0,00 Hz ... <i>maximale Frequenz</i> 419 .
5 - Betrag Drehgeber 3	Betrag des Drehgebersignals 3, 0,00 Hz ... <i>maximale Frequenz</i> 419 .
7 - Betr. Frequenzistwert	Betrag vom Frequenzistwert, 0,00 Hz ... <i>maximale Frequenz</i> 419 .
20 - Iwirk-Betrag	Betrag des aktuellen Wirkstrom I_{WIRK} , 0,0 A ... FU Nennstrom.
21 - Betrag Isd	Betrag der flussbildenden Stromkomponente, 0,0 A ... FU Nennstrom.

Analogbetrieb 553	Funktion
22 - Betrag Isq	Betrag der drehmomentbildenden Stromkomponente, 0,0 A ... FU Nennstrom.
30 - Pwirk-Betrag	Betrag der aktuellen Wirkleistung P _{WIRK} , 0,0 kW ... mech. Bemessungsleistung 376 .
31 - M-Betrag	Betrag des berechneten Drehmoments M, 0,0 Nm ... Bemessungsmoment.
32 - Betrag Innenraumtemp.	Betrag der gemessenen Innenraumtemperatur, 0 °C ... 100 °C.
33 - Betr. Kuehlkoerp.temp.	Betrag der gemessenen Kuehlkoerpertemperatur, 0 °C ... 100 °C.
40 - Betrag Analogeingang MF1A	Signalbetrag am Analogeingang MF1A, 0,0 V ... 10,0 V.
50 - I-Betrag	Strombetrag der gemessenen Ausgangsströme, 0,0 A ... FU Nennstrom.
51 - Zwischenkreisspannung	Zwischenkreisspannung U _d , 0,0 V ... 1000,0 V.
52 - U	Ausgangsspannung U, 0,0 V ... 1000,0 V.
53 - Ist-Volumenstrom	Betrag vom berechneten Volumenstrom 0,0 m ³ /h ... Nenn-Volumenstrom 397 .
54 - Ist-Druck	Betrag vom berechneten Druck 0,0 kPa ... Nenn-Druck 398 .
101 bis 133	Betriebsarten im Analogbetrieb mit Vorzeichen.

Ausgangskennlinie

Der Spannungsbereich des Ausgangssignals am Multifunktionsausgang 1 kann eingestellt werden. Der Wertebereich des über den Parameter *Analogbetrieb 553* ausgewählten Istwertes wird dem Wertebereich des Ausgangssignals zugeordnet, der durch die Parameter *Spannung 100% 551* und *Spannung 0% 552* eingestellt ist.

Parameter		Einstellung		
Nr.	Beschreibung	Min.	Max.	Werkseinst.
551	Spannung 100%	0,0 V	22,0 V	10,0 V
552	Spannung 0%	0,0 V	24,0 V	0,0 V

Analogbetrieb 553 mit Istwertbetrag

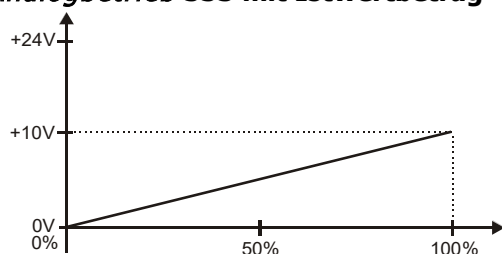

Analogbetrieb 553 mit Vorzeichen

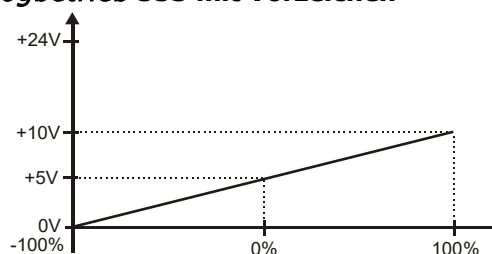

Mit den Parametern *Spannung 100% 551* und *Spannung 0% 552* wird der Spannungsbereich bei 100% bzw. 0% der auszugebenden Größe eingestellt. Übersteigt der Ausgabewert den Bezugswert, so steigt auch die Ausgangsspannung über den Wert des Parameters *Spannung 100% 551* bis auf den Maximalwert von 24 V.

16.3 Digitalausgänge

Die *Betriebsart Digitalein-/ausgang X210B.3 530* und der Relaisausgang mit dem Parameter *Betriebsart Digitalausgang 3 532* verknüpfen die Digitalausgänge mit verschiedenen Funktionen. Die Funktionsauswahl ist von der parametrisierten Konfiguration abhängig. Die Nutzung des Multifunktionsausgangs MFO1 als Digitalausgang erfordert die Auswahl einer *Betriebsart 550* und die Verknüpfung über den Parameter *Digitalbetrieb 554*.

Betriebsart 530, 532, 554	Funktion
0 - Aus	Digitalausgang ist ausgeschaltet.
1 - Bereit- oder Betriebsmeldung	Frequenzumrichter ist initialisiert und bereit oder in Betrieb.
2 - Laufmeldung	Signal Freigabe STO (MF4ID/STOA und S7IND/STOB) und ein Startbefehl liegen an, Ausgangsfrequenz vorhanden.

Betriebsart 530, 532, 554	Funktion
3 - Stoermeldung	Meldung wird über den Parameter <i>Aktueller Fehler</i> 259 bzw. <i>Warnungen</i> 269 angezeigt.
4 - Einstellfrequenz	Die <i>Ständerfrequenz</i> 210 ist größer als die parametrisierte <i>Einstellfrequenz</i> 510 .
5 - Frequenzsollwert erreicht	Die <i>Istfrequenz</i> 241 des Antriebs hat die <i>Sollfrequenz intern</i> 228 erreicht.
6 - Prozentsollwert erreicht	Der <i>Prozentistwert</i> 230 hat den <i>Prozentsollwert</i> 229 erreicht.
7 - Ixt-Warnung	Die <i>Warngrenze Kurzzeit-Ixt</i> 405 , bzw. <i>Warngrenze Langzeit-Ixt</i> 406 wurden erreicht.
8 - Warnung Kuehlkoerper Temperatur	Max. Kühlkörpertemperatur T_K von 80 °C abzüglich der <i>Warngrenze T_k</i> 407 erreicht.
9 - Warnung Innenraumtemperatur	Max. Innenraumtemperatur T_i von 65 °C abzüglich der <i>Warngrenze T_i</i> 408 erreicht.
10 - Warnung Motortemperatur	Warnverhalten nach parametrisierter <i>Betriebsart Motortemp.</i> 570 bei max. Motortemperatur T_{PTC} .
11 - Warnung allgemein	Die Meldung wird über den Parameter <i>Warnungen</i> 269 angezeigt.
12 - Warnung Uebertemperatur	Die gewählten Grenzwerte <i>Warngrenze T_k</i> 407 , <i>Warngrenze T_i</i> 408 oder die maximale Motortemperatur wurden überschritten.
13 - Netzausfall	Ausfall der Netzspannung und Netzstützung aktiv gemäß <i>Betriebsart</i> 670 für den Spannungsregler.
14 - Warnung Motorschutzsch.	Parametrisierte <i>Betriebsart</i> 571 für den Motorschutzschalter hat ausgelöst.
15 - Warnung Strombegrenzung	Ein Regler oder die <i>Betriebsart</i> 573 der intelligenten Stromgrenzen begrenzen den Ausgangsstrom.
16 - Regler Strombegrenzung Langzeit-Ixt	Die Überlastreserve für 60 s wurde ausgenutzt und der Ausgangsstrom wird begrenzt.
17 - Regler Strombegrenzung Kurzzeit-Ixt	Die Überlastreserve für 1 s wurde ausgenutzt und der Ausgangsstrom wird begrenzt.
18 - Regler Strombegrenzung T_k	Max. Kühlkörpertemperatur T_K erreicht, intelligente Stromgrenzen der <i>Betriebsart</i> 573 aktiv.
19 - Regler Strombegrenzung Motortemp.	Max. Motortemperatur erreicht, intelligente Stromgrenzen der <i>Betriebsart</i> 573 aktiv.
20 - Komparator 1	Der Vergleich gemäß der gewählten <i>Betriebsart Komparator 1</i> 540 ist wahr.
21 - Komparator 2	Der Vergleich gemäß der gewählten <i>Betriebsart Komparator 2</i> 543 ist wahr.
22 - Warnung Keilriemen	Warnung der <i>Betriebsart</i> 581 der Keilriemenüberwachung.
23 - Timer 1	Die gewählte <i>Betriebsart Timer 1</i> 790 erzeugt ein Ausgangssignal der Funktion.
24 - Timer 2	Die gewählte <i>Betriebsart Timer 2</i> 793 erzeugt ein Ausgangssignal der Funktion.
25 - Warnmaske	Meldung des konfigurierbaren Parameters <i>Warnmaske erstellen</i> 536 .
26 - Warnung Applikation	Eine Warnung Applikation wird gemeldet. Die Anzeige des Istwertes erfolgt über Parameter <i>Warnungen Applikation</i> 273 .
27 - Warnmaske Applikation	Meldung des konfigurierbaren Parameters <i>Warnmaske Applikation erstellen</i> 626 .
28 - Warnung allg. + Warnung Appl.	Eine Warnung oder eine Warnung Applikation wird gemeldet.
29 - Warnmaske allg. + Warnmaske Appl.	Meldung der konfigurierbaren Parameter <i>Warnmaske erstellen</i> 536 und <i>Warnmaske Applikation erstellen</i> 626 .
30 - Flussaufbau beendet	Magnetisches Feld wurde eingepreßt.
41 - Bremse öffnen	Ansteuerung einer Bremseinheit abhängig von der <i>Betriebsart</i> 620 für das Anlaufverhalten, <i>Betriebsart</i> 630 für das Auslaufverhalten oder der konfigurierten Bremsensteuerung.

Betriebsart 530, 532, 554	Funktion
43 - Externer Lüfter	Die <i>Einschalttemperatur</i> 39 wurde erreicht.
50 - Synchronisationsfehler ¹⁾	Der Phasenfehler der Indexregelung hat die <i>Warngrenze</i> 597 überschritten.
51 - Signalfehler ¹⁾	Die Periodendauer der Indexsignale wurde bei der Indexregelung unterschritten.
56 - Phasing beendet ²⁾	Meldung der Phasing-Funktion. Für eine Positionierung in Verbindung mit der Funktion des elektronischen Getriebes wurde der Wert von <i>Phasing Offset</i> 1125 erreicht.
57 - Getriebe eingekuppelt ^{1) 2)}	Der Gleichlauf des elektronischen Getriebes ist erreicht. Der Slave-Antrieb ist eingekuppelt und verfährt winkelsynchron zum Master.
58 - Lage-Komparator ²⁾	Der aktuelle Istwert liegt im Bereich von <i>Einschaltposition</i> 1243 bis <i>Ausschaltposition</i> 1244 des Lage-Komparators. Der eingestellte Wert des Parameters <i>Hysterese</i> 1245 wird berücksichtigt.
59 - Referenzfahrt OK ²⁾	Eine Referenzfahrt wurde gestartet und die Referenzposition für eine Positionierung wurde gesetzt.
60 - Sollposition erreicht	Die <i>Sollorientierung</i> 469 der Achs-Positionierung wurde erreicht oder die <i>Zielposition / Entfernung</i> 1202 einer Positionierung ²⁾ wurde erreicht (die aktuelle Istposition befindet sich innerhalb des im Parameter <i>Zielfenster</i> 1165 eingestellten Bereiches für die Mindestzeit von <i>Zielfenster Zeit</i> 1166).
61 - Warnung Lagefehler ²⁾	Die <i>Warngrenze</i> 1105 der Schleppfehlerüberwachung wurde überschritten.
62 - Fahrsatz-Digitalausgang 1 ²⁾	Meldung über den Zustand eines Fahrauftrages während einer Positionierung. Die für den Parameter <i>Digital Signal 1</i> 1218 eingestellten Bedingungen wurden erfüllt. Ausgewertet wurde „Start“, „Sollwert erreicht“ und „Ende“ eines Fahrsatzes.
63 - Fahrsatz-Digitalausgang 2 ²⁾	Meldung über den Zustand eines Fahrauftrages während einer Positionierung. Die für den Parameter <i>Digital Signal 2</i> 1219 eingestellten Bedingungen wurden erfüllt. Ausgewertet wurde „Start“, „Sollwert erreicht“ und „Ende“ eines Fahrsatzes.
64 - Fahrsatz-Digitalausgang 3 ²⁾	Meldung über den Zustand eines Fahrauftrages während einer Positionierung. Die für den Parameter <i>Digital Signal 3</i> 1247 eingestellten Bedingungen wurden erfüllt. Ausgewertet wurde „Start“, „Sollwert erreicht“ und „Ende“ eines Fahrsatzes.
65 - Fahrsatz-Digitalausgang 4 ²⁾	Meldung über den Zustand eines Fahrauftrages während einer Positionierung. Die für den Parameter <i>Digital Signal 4</i> 1248 eingestellten Bedingungen wurden erfüllt. Ausgewertet wurde „Start“, „Sollwert erreicht“ und „Ende“ eines Fahrsatzes.
80 - FT-Ausgangspuffer 1 ³⁾	Das Ausgangssignal einer FT-Anweisung. Das Ausgangssignal ist die Signalquelle „2401 - FT-Ausgangspuffer 1“. Diese Signalquelle enthält den Ausgangswert der FT-Anweisung, welchem die Signalquelle 2401 zugewiesen wurde. Die Zuweisung erfolgt über den Parameter <i>FT-Ziel Ausgang 1</i> 1350 oder <i>FT-Ziel Ausgang 2</i> 1351 .
81 - FT-Ausgangspuffer 2 ³⁾	Das Ausgangssignal einer FT-Anweisung. Das Ausgangssignal ist die Signalquelle „2402 - FT-Ausgangspuffer 2“. Diese Signalquelle enthält den Ausgangswert der FT-Anweisung, welchem die Signalquelle 2402 zugewiesen wurde. Die Zuweisung erfolgt über den Parameter <i>FT-Ziel Ausgang 1</i> 1350 oder <i>FT-Ziel Ausgang 2</i> 1351 .

Betriebsart 530, 532, 554	Funktion
82 - FT-Ausgangspuffer 3 ³⁾	Das Ausgangssignal einer FT-Anweisung. Das Ausgangssignal ist die Signalquelle „2403 - FT-Ausgangspuffer 3“. Diese Signalquelle enthält den Ausgangswert der FT-Anweisung, welchem die Signalquelle 2403 zugewiesen wurde. Die Zuweisung erfolgt über den Parameter <i>FT-Ziel Ausgang 1</i> 1350 oder <i>FT-Ziel Ausgang 2</i> 1351 .
83 - FT-Ausgangspuffer 4 ³⁾	Das Ausgangssignal einer FT-Anweisung. Das Ausgangssignal ist die Signalquelle „2404 - FT-Ausgangspuffer 4“. Diese Signalquelle enthält den Ausgangswert der FT-Anweisung, welchem die Signalquelle 2404 zugewiesen wurde. Die Zuweisung erfolgt über den Parameter <i>FT-Ziel Ausgang 1</i> 1350 oder <i>FT-Ziel Ausgang 2</i> 1351 .
90 Obj 0x3003 DigOut 1 ⁴⁾ bis bis 94 Obj 0x3003 DigOut 5	Quellen von CAN-Objekten. Für Kommunikation Modul CM mit CAN-Schnittstelle erforderlich.
100 bis 194	Betriebsarten invertiert (LOW aktiv).

¹⁾ Das Anwendungshandbuch „Elektronisches Getriebe“ beachten.

²⁾ Das Anwendungshandbuch „Positionierung“ beachten.

³⁾ Das Anwendungshandbuch „Funktionentabelle“ beachten.

⁴⁾ Die Betriebsanleitung zu den Erweiterungsmodulen mit CAN-Schnittstelle beachten.

16.3.1 Digitalmeldung

Die für die Parameter *Betriebsart Digitalein-/ausgang X210B.3* **530**, *Digitalbetrieb* **554** und *Betriebsart Digitalausgang 3* **532** ausgewählten Signale können mit Funktionen des Frequenzumrichters verknüpft werden.

Signal am Digitalausgang 1

175 -	Digitalmeldung 1	Das Signal, das über <i>Betriebsart Digitalein-/ausgang X210B.3</i> 530 ausgewählt ist.
-------	------------------	------------------------------------------------------------------------------------------------

Signal am Multifunktionsausgang MF01

176 -	Digitalmeldung 2	Das Signal, das über <i>Digitalbetrieb</i> 554 ausgewählt ist. Einstellen Betriebsart 550 = 1 - Digital
-------	------------------	----------------------------------------------------------------------------------------------------------------

Signal am Digitalausgang 3 (Relaisausgang)

177 -	Digitalmeldung 3	Das Signal, das über <i>Betriebsart Digitalausgang 3</i> 532 ausgewählt ist.
-------	------------------	-------------------------------------------------------------------------------------

16.3.2 Einstellfrequenz

Wird die Betriebsart 4 - „Einstellfrequenz“ für einen digitalen Ausgang gewählt, wird der jeweilige Ausgang aktiv, wenn der Istwert *Ständerfrequenz* **210** größer als der Wert von *Einstellfrequenz* **510** ist.

Der jeweilige Ausgang wird wieder umgeschaltet, sobald die *Ständerfrequenz* **210** den Wert „*Einstellfrequenz* **510** minus *Einstellfrequenz Ausschalten Delta* **517**“ unterschreitet. Sobald die Endstufen abgeschaltet werden (zum Beispiel über STO), wird das Digitalsignal „Einstellfrequenz“ auf Null gesetzt unabhängig von der Istfrequenz.

Die Signalquelle 164 - „Einstellfrequenz“ kann mit Funktionen des Frequenzumrichters verknüpft werden.

Parameter		Einstellung		
Nr.	Beschreibung	Min.	Max.	Werkseinst.
510	Einstellfrequenz	0,00 Hz	599,99 Hz	3,00 Hz
517	Einstellfrequenz Ausschalten Delta	0,00 Hz	599,99 Hz	2,00 Hz

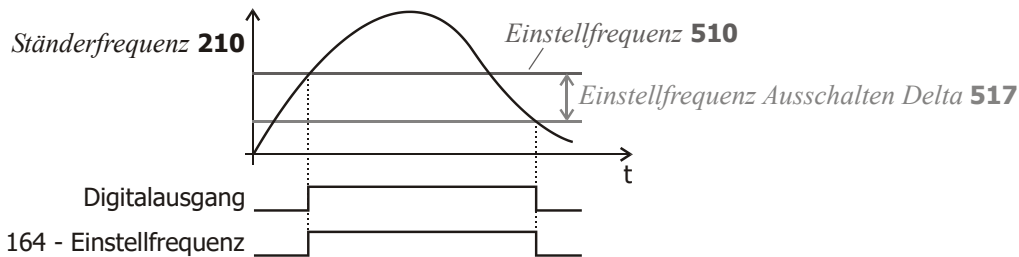

Wenn *Einstellfrequenz Ausschalten Delta 517* > *Einstellfrequenz 510* eingestellt ist, wird der Ausgang nach dem ersten Einschalten nicht mehr ausgeschaltet. Achten Sie bei der Parametrierung auf passende Werte.

Betriebsart <i>Digitalein-/ausgang X210B.3 530</i> oder <i>Betriebsart Digitalausgang 3 532</i>	4 - Einstellfrequenz
<i>Einstellfrequenz 510</i>	Wert [Hz] einstellen.
Zur Verknüpfung mit Funktionen	164 - Einstellfrequenz

16.3.3 Sollwert erreicht

In der Betriebsart 5 - „Frequenzsollwert erreicht“ für einen digitalen Ausgang wird über den jeweiligen Ausgang eine Meldung erzeugt, wenn der Frequenzistwert den Sollwert erreicht hat.

In der Betriebsart 6 - „Prozentsollwert erreicht“ für einen digitalen Ausgang wird über den jeweiligen Ausgang eine Meldung erzeugt, wenn Prozentistwert den Sollwert erreicht hat. Die Signalquelle 163 - „Frequenzsollwert erreicht“ oder 178 - „Prozentsollwert erreicht“ kann mit Funktionen des Frequenzumrichters verknüpft werden.

Über den Parameter *max. Regelabweichung 549* kann die Hysterese in Prozent des einstellbaren Bereichs (Max - Min) eingestellt werden.

Nr.	Parameter	Einstellung		
		Min.	Max.	Werkseinst.
549	max. Regelabweichung	0,01%	20,00%	5,00%

Betriebsart <i>Digitalein-/ausgang X210B.3 530</i> oder <i>Betriebsart Digitalausgang 3 532</i>	5 - Frequenzsollwert erreicht oder 6 - Prozentsollwert erreicht (<i>Konfiguration 30 = x11, x30</i>)
<i>max. Regelabweichung 549</i>	Wert [%] einstellen.
Zur Verknüpfung mit Funktionen	163 - Frequenzsollwert erreicht oder 178 - Prozentsollwert erreicht (<i>Konfiguration 30 = x11, x30</i>)

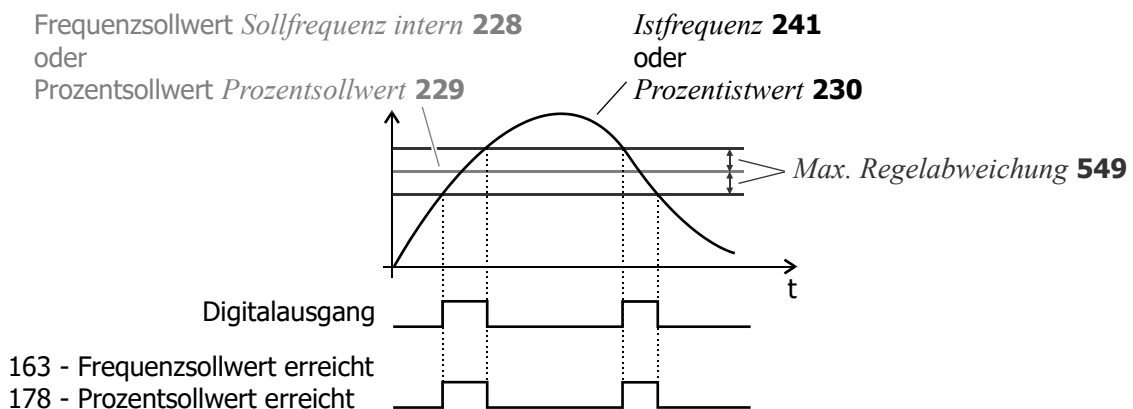

Beispiel

$$\begin{aligned} \text{Maximale Regelabweichung [Hz]} &= \Delta f \times \text{Maximale Regelabweichung 549 [\%]} \\ &= (\text{Maximale Frequenz 419} - \text{Minimale Frequenz 418}) \times \text{Maximale Regelabweichung 549 [\%]} \\ &= (50 \text{ Hz} - 3,5 \text{ Hz}) \times 5\% = 2,325 \text{ Hz} \end{aligned}$$

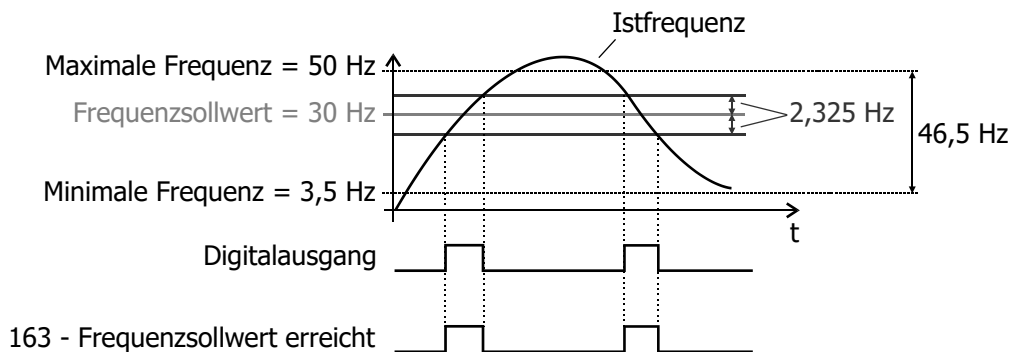

16.3.4 Flussaufbau beendet

Wird die Betriebsart 30 für einen digitalen Ausgang ausgewählt, so wird der jeweilige Ausgang aktiv, wenn der Flussaufbau beendet ist. Die Zeit für den Flussaufbau ergibt sich aus dem Betriebszustand der Maschine und den eingestellten Parametern für die Aufmagnetisierung der Maschine. Die Aufmagnetisierung kann über das Anlaufverhalten definiert werden und wird durch die Höhe des eingestellten Startstromes beeinflusst.

16.3.5 Bremse öffnen

Die Funktion Bremse öffnen in der Betriebsart 41 ermöglicht die Ansteuerung einer entsprechenden Einheit über den digitalen Steuerausgang. Die Funktion verwendet neben den Steuerbefehlen über die Kontakteingänge das eingestellte Anlauf- und Auslaufverhalten zur Steuerung des Digitalausgangs.

Entsprechend dem konfigurierten Anlaufverhalten wird bei abgeschlossener Aufmagnetisierung des Motors der Ausgang eingeschaltet. Nach Ablauf der *Bremsenoeffnungszeit 625* wird der Antrieb beschleunigt.

Das Verhalten beim Auslauf des Antriebs ist von der Konfiguration des Parameters *Betriebsart 630* abhängig. Dies ist im Kapitel 13.2 "Auslaufverhalten" beschrieben.

Ist das *Auslaufverhalten 2* oder *5* mit der Funktion *Halten* ausgewählt, wird der Antrieb auf Drehzahl Null geregelt und der digitale Ausgang nicht ausgeschaltet. In den weiteren Betriebsarten des Auslaufverhaltens ist die Steuerung der Bremse möglich. Zu Beginn eines freien Auslaufs des Antriebs wird der digitale Ausgang ausgeschaltet.

Vergleichbar ist das Verhalten beim Auslaufverhalten mit Stillsetzen. Der Antrieb wird herunter geregelt und für die eingestellte Haltezeit bestromt. Innerhalb der eingestellten Haltezeit wird der Steuerausgang ausgeschaltet und damit die Bremse aktiviert.

Steuerung der Bremse	
Auslaufverhalten 0	Die Betriebsart „41-Bremse öffnen“ schaltet sofort den der Funktion zugewiesenen Digitalausgang aus. Die mechanische Bremse wird aktiviert.
Auslaufverhalten 1, 3, 4, 6, 7	Die Betriebsart „41-Bremse öffnen“ schaltet den der Funktion zugewiesenen Digitalausgang bei Erreichen der <i>Abschaltschwelle Stopfkt. 637</i> aus. Die mechanische Bremse wird aktiviert.
Auslaufverhalten 2, 5	Die Betriebsart „41-Bremse öffnen“ lässt den der Funktion zugewiesenen Digitalausgang eingeschaltet. Die mechanische Bremse bleibt geöffnet.

16.3.6 Strombegrenzung

Die Betriebsarten 15 bis 19 verknüpfen die Digitalausgänge und den Relaisausgang mit den Funktionen der intelligenten Stromgrenzen. Die Reduzierung der Leistung um den eingestellten Wert in Prozent vom Bemessungsstrom ist von der gewählten Betriebsart abhängig. Entsprechend kann das Ereignis zum Eingriff der Strombegrenzung mit den Betriebsarten der Digitalausgänge ausgegeben werden. Ist die Funktion der intelligenten Stromgrenzen innerhalb der geberlosen Regelung deaktiviert, sind die Betriebsarten 16 bis 19 in gleicher Weise ausgeschaltet.

16.3.7 Externer Lüfter

Die Betriebsart 43 ermöglicht die Steuerung eines externen Lüfters. Über den Digitalausgang wird der Lüfter eingeschaltet, wenn die Reglerfreigabe und Start Rechtslauf oder Start Linkslauf eingeschaltet sind oder die *Einschaltemperatur 39* für den internen Lüfter erreicht wurde.

16.3.8 Warnmaske

Die Warnmaske signalisiert über ein Digitalsignal, ob eine zuvor konfigurierte Warnung anliegt. Die Konfiguration der Warnmaske erfolgt über *Warnmaske erstellen 536*. Warnungen und Reglerstatusmeldungen können kombiniert werden. Dadurch wird die interne oder externe Steuerung mit einem gemeinsamen Ausgangssignal ermöglicht. Die Anzeige von **269** *Warnung* und **275** *Reglerstatus* wird über die Warnmaske nicht beeinflusst.

Eine der Einstellungen 1...43 wählen, um Meldungen zu aktivieren.

Eine der Betriebsarten 101...143 wählen, wenn eine bestimmte Warnung nicht gemeldet werden soll.

Warnmaske erstellen 536	Funktion
0 - keine Änderung	Konfigurierte Warnmaske wird nicht verändert.
1 - Alles aktivieren	Die aufgeführten Warnungen und Reglerstatusmeldungen werden in der Warnmaske verknüpft.
2 - Alle Warnungen aktivieren	Die aufgeführten Warnungen werden in der Warnmaske verknüpft.
3 - Alle Reglerstati aktivieren	Die aufgeführten Reglerstatusmeldungen werden in der Warnmaske verknüpft.
10 - Warnung Ixt	Der Frequenzumrichter wird überlastet.
11 - Warnung Kurzzeit - Ixt	Überlastreserve für 1 s abzüglich der <i>Warngrenze Kurzzeit-Ixt 405</i> wurde erreicht.
12 - Warnung Langzeit - Ixt	Überlastreserve für 60 s abzüglich der <i>Warngrenze Langzeit-Ixt 406</i> wurde erreicht.
13 - Warnung Tk	Max. Kühlkörpertemperatur T_k von 80 °C abzüglich der <i>Warngrenze Tk 407</i> wurde erreicht.
14 - Warnung Ti	Max. Innenraumtemperatur T_i von 65 °C abzüglich der <i>Warngrenze Ti 408</i> erreicht.
15 - Warnung Limit	Der im <i>Reglerstatus 355</i> aufgeführte Regler begrenzt den Sollwert.
16 - Warnung Init	Frequenzumrichter wird initialisiert.

Warnmaske erstellen 536		Funktion
17 -	Warnung Motortemperatur	Warnverhalten nach parametrierter <i>Betriebsart Motortemp.</i> 570 bei max. Motortemperatur T_{PTC} .
18 -	Warnung Netzphasenausfall	Die <i>Phasenausfallüberwachung</i> 576 meldet einen Netzphasenausfall.
19 -	Warnung Motorschutzschalter	<i>Betriebsart</i> 571 für den Motorschutzschalter hat ausgelöst.
20 -	Warnung Fmax	Die <i>Maximale Frequenz</i> 419 wurde überschritten. Die Frequenzbegrenzung ist aktiv
21 -	Warnung Analogeingang MF1A	Das Eingangssignal ist kleiner 1 V/2 mA, entsprechend der <i>Betriebsart Stör-/Warnverhalten</i> 453 .
22 -	Warnung Analogeingang MF4IA	Das Eingangssignal am Analogeingang eines Erweiterungsmoduls ist kleiner 1 V/2 mA, entsprechend <i>Betriebsart Stör-/Warnverhalten</i> 453 .
24 -	Warnung Ud	Die Zwischenkreisspannung hat den typabhängigen Minimalwert erreicht.
25 -	Warnung Applikation	Eine Warnung Applikation wird gemeldet.
30 -	Regler Ud dynamischer Betrieb	Regler ist aktiv, entsprechend der <i>Betriebsart Spannungsregler</i> 670 .
31 -	Regler Stillsetzen	Die Ausgangsfrequenz bei Netzausfall ist unterhalb der <i>Schwelle Stillsetzung</i> 675 .
32 -	Regler Netzausfall	Ausfall der Netzspannung und Netzstützung aktiv gemäß <i>Betriebsart</i> 670 für den Spannungsregler.
33 -	Regler Ud-Begrenzung	Die Zwischenkreisspannung hat den <i>Sollwert UD-Begrenzung</i> 680 überschritten.
34 -	Regler Spannungsvorsteuerung	Die <i>dyn. Spannungsvorsteuerung</i> 605 beschleunigt das Regelverhalten.
35 -	Regler IBetrag	Der Ausgangsstrom wird begrenzt.
36 -	Regler Drehmomentbegrenzung	Die Ausgangsleistung bzw. das Drehmoment werden am Drehzahlregler begrenzt.
37 -	Regler Drehmomentvorgabe	Umschaltung der feldorientierten Regelung zwischen drehzahl- und drehmomentgeregelt.
38 -	Rampenstop	Die im Anlaufverhalten gewählte <i>Betriebsart</i> 620 begrenzt den Ausgangsstrom.
39 -	Regler IS Langzeit-Ixt	Überlastgrenze der Langzeit-Ixt (60 s) erreicht, intelligente Stromgrenzen aktiv.
40 -	Regler IS Kurzzeit-Ixt	Überlastgrenze der Kurzzeit-Ixt (1 s) erreicht, intelligente Stromgrenzen aktiv.
41 -	Regler IS Tk	Max. Kühlkörpertemperatur T_K erreicht, <i>Betriebsart</i> 573 für die intelligenten Stromgrenzen aktiv.
42 -	Regler IS Motortemp.	Max. Motortemperatur T_{PTC} erreicht, <i>Betriebsart</i> 573 für die intelligenten Stromgrenzen aktiv.
43 -	Regler Frequenzbegrenzung	Die Sollfrequenz hat die <i>maximale Frequenz</i> 419 erreicht. Die Frequenzbegrenzung ist aktiv.
101 bis 143		Entfernen bzw. Deaktivieren der <i>Betriebsart</i> innerhalb der Warnmaske.

Die gewählte Warnmaske kann über den Parameter *Ist-Warnmaske* **537** ausgelesen werden. Die obigen *Betriebsarten* des Parameters *Warnmaske erstellen* **536**, sind in der *Ist-Warnmaske* **537** kodiert. Der Code ergibt sich durch hexadezimale Addition der einzelnen *Betriebsarten* und dem zugehörigen Kürzel.

Warncode	Warnmaske erstellen 536
A FFFF FFFF -	1 - Alles aktivieren
A 0000 FFFF -	2 - Alle Warnungen aktivieren
A FFFF 0000 -	3 - Alle Reglerstati aktivieren
A 0000 0001 Ixt	10 - Warnung Ixt
A 0000 0002 IxtSt	11 - Warnung Kurzzeit - Ixt

Warncode			Warnmaske erstellen 536	
A	0000	0004	IxtLt	12 - Warnung Langzeit - Ixt
A	0000	0008	Tc	13 - Warnung Tk
A	0000	0010	Ti	14 - Warnung Ti
A	0000	0020	Lim	15 - Warnung Limit
A	0000	0040	INIT	16 - Warnung Init
A	0000	0080	MTemp	17 - Warnung Motortemperatur
A	0000	0100	Mains	18 - Warnung Netzphasenausfall
A	0000	0200	PMS	19 - Warnung Motorschutzschalter
A	0000	0400	Flim	20 - Warnung Fmax
A	0000	0800	A1	21 - Warnung Analogeingang MF1A
A	0000	1000	A2	22 - Warnung Analogeingang MF2A
A	0000	2000	Sysbus	23 - Warnung Systembus
A	0000	4000	UDC	24 - Warnung Ud
A	0000	8000	WARN2	25 - Warnung Applikation
A	0001	0000	UDdyn	30 - Regler Ud dynamischer Betrieb
A	0002	0000	UDstop	31 - Regler Stillsetzen
A	0004	0000	UDctr	32 - Regler Netzausfall
A	0008	0000	UDlim	33 - Regler Ud-Begrenzung
A	0010	0000	Boost	34 - Regler Spannungsvorsteuerung
A	0020	0000	Ilim	35 - Regler IBetrag
A	0040	0000	Tlim	36 - Regler Drehmomentbegrenzung
A	0080	0000	Tctr	37 - Regler Drehmomentvorgabe
A	0100	0000	Rstp	38 - Rampenstop
A	0200	0000	IxtLtlim	39 - Regler IS Langzeit-Ixt
A	0400	0000	IxtStlim	40 - Regler IS Kurzzeit-Ixt
A	0800	0000	Tclim	41 - Regler IS Tk
A	1000	0000	MtempLim	42 - Regler IS Motortemp.
A	2000	0000	Flim	43 - Regler Frequenzbegrenzung

Ausgangssignale

Die Ausgabe einer Warnung wird signalisiert.

$\frac{157}{25} -$ Warnmaske $\frac{1)}{2)}$ Ausgabe einer Warnung, die in *Warnmaske erstellen 536* aktiviert ist.

¹⁾ Zur Verknüpfung mit Funktionen des Frequenzumrichters

²⁾ Zur Ausgabe über einen Digitalausgang



Parameter *Warnung 269* und *Warnung 356* (Fehlerumgebung) zeigen die Warnungen unabhängig von der erstellten Warnmaske an.
 Parameter *Reglerstatus 275* und *Reglerstatus 355* (Fehlerumgebung) zeigen den Reglerstatus unabhängig von der erstellten Warnmaske an.

16.3.9 Warnmaske Applikation

Die Warnmaske Applikation signalisiert über ein Digitalsignal, ob eine zuvor konfigurierte Warnung anliegt. Die Konfiguration der Warnmaske Applikation erfolgt über *Warnmaske Applikation erstellen* **626**.

Beim Erreichen von Endschaltern oder Überschreiten von Schleppfehlergrenzen kann dadurch ein Warnsignal ausgegeben werden. Das Warnsignal bezieht sich auf die im Stör-/Warnverhalten eingestellten Parameterwerte. Entsprechend der Anwendung kann eine beliebige Anzahl von Warnungen kombiniert werden. Dadurch wird die interne bzw. externe Steuerung mit einem gemeinsamen Ausgangssignal ermöglicht. Die Anzeige von *Warnung Applikation* **273** wird über die Warnmaske nicht beeinflusst.

<i>Warnmaske Applikation erstellen</i> 626	Funktion
0 - keine Aenderung	Die konfigurierte Warnmaske wird nicht geändert.
2 - Alle Warnungen aktivieren	Die aufgeführten Warnungen werden in der Warnmaske verknüpft.
10 - Warnung Keilriemen	Die <i>Betriebsart</i> 581 für die Keilriemenüberwachung meldet den Leerlauf der Anwendung.
11 - Warnung pos. SW-Endschalter ¹⁾	Warnmeldung, wenn der positive SW-Endschalter erreicht ist (Parameter <i>Positiver SW-Endschalter</i> 1145).
12 - Warnung neg. SW-Endschalter ¹⁾	Warnmeldung, wenn der negative SW-Endschalter erreicht ist (Parameter <i>Negativer SW-Endschalter</i> 1146).
13 - Warnung pos. HW-Endschalter ¹⁾	Warnmeldung, wenn der positive HW-Endschalter erreicht ist.
14 - Warnung neg. HW-Endschalter ¹⁾	Warnmeldung, wenn der negative HW-Endschalter erreicht ist.
15 - Warnung Schleppfehler ¹⁾	Warnmeldung, wenn der mit Parameter <i>Warngrenze</i> 1105 eingestellte Bereich der Schleppfehlerüberwachung verlassen wird.
16 - Warnung Encoder	Ein Drehgeber mit Datenspur kann eine Warnmeldung generieren. Auswahl ist nicht wirksam bei Drehgebern ohne Datenspur.
17 - Warnung Benutzer 1	Das am Digitaleingang <i>Benutzer-Warnung 1</i> 1363 eingestellte Signal ist aktiv.
18 - Warnung Benutzer 2	Das am Digitaleingang <i>Benutzer-Warnung 2</i> 1364 eingestellte Signal ist aktiv.
102 - Alle Warnungen deaktivieren	Alle Warnungen sind deaktiviert.
110 - Deaktiviere Warnung Keilriemen	Warnung 10 ist deaktiviert.
111 - Deaktiviere Warnung pos. SW-Endschalter	Warnung 11 ist deaktiviert.
112 - Deaktiviere Warnung neg. SW-Endschalter	Warnung 12 ist deaktiviert.
113 - Deaktiviere Warnung pos. HW-Endschalter	Warnung 13 ist deaktiviert.
114 - Deaktiviere Warnung neg. HW-Endschalter	Warnung 14 ist deaktiviert.
115 - Deaktiviere Warnung Schleppfehler	Warnung 15 ist deaktiviert.
116 - Deaktiviere Warnung Encoder	Warnung 16 ist deaktiviert.
117 - Deaktiviere Warnung Benutzer 1	Warnung 17 ist deaktiviert.
118 - Deaktiviere Warnung Benutzer 2	Warnung 18 ist deaktiviert.

¹⁾ Das Anwendungshandbuch „Positionierung“ beachten.

Die gewählte Warnmaske Applikation kann über den Parameter *Ist-Warnmaske Applikation* **627** ausgelesen werden. Die Betriebsarten des Parameters *Warnmaske Applikation erstellen* **626** sind in der *Ist-Warnmaske Applikation* **627** kodiert. Der Code ergibt sich durch hexadezimale Addition der einzelnen Betriebsarten und dem zugehörigen Kürzel.

Warncode	Warnmaske Applikation erstellen 626
A 003F -	2 - Alle Warnungen aktivieren
A 0001 BELT	10 - Warnung Keilriemen
A 0002 SW-LIM CW	11 - Warnung pos. SW-Endschalter
A 0004 SW-LIM CCW	12 - Warnung neg. SW-Endschalter
A 0008 HW-LIM CW	13 - Warnung pos. HW-Endschalter
A 0010 HW-LIM CCW	14 - Warnung neg. HW-Endschalter
A 0020 CONT	15 - Warnung Lageregler
A 0040 Enc	16 - Warnung Encoder
A 0080 User 1	17 - Warnung Benutzer 1
A 0100 User 2	18 - Warnung Benutzer 2

Ausgangssignale

Die Ausgabe einer Warnung wird signalisiert.

215 - Warnmaske	¹⁾ Ausgabe einer Warnung, die in <i>Warnmaske Applikation erstellen 626</i> aktiviert
27 - Applikation	²⁾ ist.

¹⁾ Zur Verknüpfung mit Funktionen des Frequenzumrichters

²⁾ Zur Ausgabe über einen Digitalausgang



Parameter *Warnung Applikation 273* zeigt die Applikations-Warnungen unabhängig von der erstellten Warnmaske an. In der Fehlerumgebung zeigt *Warnstatus Applikation 367* die anliegenden Warnungen der Positionierfunktionen unabhängig von der erstellten Warnmaske an.

16.4 Digitaleingänge

Die Zuordnung der Steuersignale zu den verfügbaren Softwarefunktionen kann an die jeweilige Anwendung angepasst werden. In Abhängigkeit von der gewählten *Konfiguration 30* ist die werkseitige Zuordnung bzw. die Auswahl der Betriebsart unterschiedlich. Zusätzlich zu den zur Verfügung stehenden digitalen Steuereingängen sind weitere interne Logiksignale als Quellen verfügbar. Die einzelnen Softwarefunktionen werden jeweils über parametrierbare Eingänge den verschiedenen Signalquellen zugeordnet. Dies ermöglicht eine flexible und vielfältige Nutzung der digitalen Steuersignale.

Digitaleingänge	Funktion
6 - Ein	Signaleingang ist eingeschaltet.
7 - Aus	Signaleingang ist ausgeschaltet.
13 - Technologieregler Start	Startbefehl Technologieregler (Konfiguration 111, 211 oder 411).
70 - FU-Freigabe	¹ Signal an den Digitaleingängen MF4ID/STOA (X210A.3) und S7IND/STOB (X210B.2). Die Sicherheitsfunktion STO - „Sicher abgeschaltetes Drehmoment“ ist fest verknüpft.
71 - S2IND	Signal an Digitaleingang S2IND (X210A.4) oder Remotebetrieb über Kommunikationsschnittstelle.
72 - S3IND	Signal an Digitaleingang S3IND (X210A.5) oder Remotebetrieb über Kommunikationsschnittstelle.
73 - S4IND	Signal an Digitaleingang S4IND (X210A.6) oder Remotebetrieb über Kommunikationsschnittstelle.
74 - S5IND	Signal an Digitaleingang S5IND (X210A.7) oder Remotebetrieb über Kommunikationsschnittstelle.
75 - S6IND	Signal an Digitaleingang S6IND (X210B.1) oder Remotebetrieb über Kommunikationsschnittstelle.

¹ Das Anwendungshandbuch "Sicher abgeschaltetes Drehmoment STO" beachten.

Digitaleingänge	Funktion
76 - MF1D	Signal am Multifunktionseingang MF1 (X210B.6) in der <i>Betriebsart 452</i> = „3 - Digitaleingang oder Remotebetrieb über Kommunikationsschnittstelle.
157 - Warnmaske	Die definierte Warnmaske des Parameters <i>Warnmaske erstellen 536</i> meldet einen kritischen Betriebspunkt.
158 - Timer 1	Ausgangssignal der Zeitfunktion, entsprechend der Eingangsverknüpfung <i>Timer 1 83</i> .
159 - Timer 2	Ausgangssignal der Zeitfunktion, entsprechend der Eingangsverknüpfung <i>Timer 2 84</i> .
160 - Bereitmeldung	Frequenzumrichter ist initialisiert und betriebsbereit.
161 - Laufmeldung	Signal Freigabe STO (MF4ID/STOA und S7IND/STOB) und ein Startbefehl liegen an, Ausgangsfrequenz vorhanden.
162 - Stoermeldung	Überwachungsfunktion meldet Betriebsstörung.
163 - Frequenzsollwert erreicht	Signal, wenn die <i>Istfrequenz 241</i> den Frequenzsollwert erreicht hat.
164 - Einstellfrequenz	Signal, wenn der Istwert <i>Ständerfrequenz 210</i> größer als der Wert von <i>Einstellfrequenz 510</i> ist.
165 - Warnung Ixt	Die Überwachungsfunktionen melden eine Überlast des Frequenzumrichters.
166 - Warnung Kühlkörpertemperatur	Max. Kühlkörpertemperatur T_K von 80 °C abzüglich der <i>Warngrenze T_K 407</i> erreicht.
167 - Warnung Innenraumtemperatur	Max. Innenraumtemperatur T_i von 65 °C abzüglich der <i>Warngrenze T_i 408</i> erreicht.
168 - Warnung Motortemperatur	Warnverhalten nach parametrierter <i>Betriebsart Motortemp. 570</i> bei max. Motortemperatur T_{PTC} .
169 - allgemeine Warnung	Signal, wenn bei einem kritischen Betriebspunkt <i>Warnungen 269</i> angezeigt werden.
170 - Warnung Übertemperatur	Der Wert „80 °C minus <i>Warngrenze T_K 407</i> “ oder „65 °C minus <i>Warngrenze T_i 408</i> “ wurde erreicht.
171 - Ausgang Komparator 1	Der Vergleich gemäß der gewählten <i>Betriebsart Komparator 1 540</i> ist wahr.
172 - negierter Ausgang Komparator 1	Die <i>Betriebsart 171</i> mit invertierter Logik (LOW aktiv).
173 - Ausgang Komparator 2	Der Vergleich gemäß der gewählten <i>Betriebsart Komparator 2 543</i> ist wahr.
174 - negierter Ausgang Komparator 2	Die <i>Betriebsart 173</i> mit invertierter Logik (LOW aktiv).
175 - Digitalmeldung 1	Signal, entsprechend der parametrierten <i>Betriebsart Digitalein-/ausgang X210B.3 530</i> .
176 - Digitalmeldung 2	Signal, entsprechend dem parametrierten <i>Digitalbetrieb 554</i> am Multifunktionsausgang MFO1.
177 - Digitalmeldung 3	Signal, entsprechend der parametrierten <i>Betriebsart Digitalausgang 3 532</i> .
178 - Prozentsollwert erreicht	Signal, wenn der <i>Prozentistwert 230</i> den <i>Prozentsollwert 229</i> erreicht hat.
179 - Netzausfall	Ausfall der Netzspannung und Netzstützung aktiv gemäß <i>Betriebsart 670</i> für den Spannungsregler.
180 - Warnung Motorschutzschalter	Parametrierte <i>Betriebsart 571</i> des Motorschutzschalters hat ausgelöst.
215 - Warnmaske Applikation	Die definierte Warnmaske des Parameters <i>Warnmaske Applikation erstellen 626</i> meldet einen kritischen Betriebspunkt.
216 - Warnung Applikation	Alle Warnungen Applikation sind aktiviert. Die Anzeige erfolgt über Parameter <i>Warnungen Applikation 273</i> .
270 bis 276	Betriebsarten 70 bis 76 der Digitaleingänge invertiert (LOW aktiv).

Digitaleingänge	Funktion
282 - Sollposition erreicht	Die <i>Sollorientierung</i> 469 der Achs-Positionierung wurde erreicht oder die <i>Zielposition / Entfernung</i> 1202 einer Positionierung wurde erreicht (die aktuelle Istposition befindet sich innerhalb des im Parameter <i>Zielfenster</i> 1165 eingestellten Bereiches für die Mindestzeit von <i>Zielfenster Zeit</i> 1166). ²
284 - STOA invertiert	3 Invertierter Signalzustand am Digitaleingang MF4ID/STOA (erster Abschaltpfad STOA der Sicherheitsfunktion STO - „Sicher abgeschaltetes Drehmoment“). Invertierter Signalzustand am Digitaleingang S7IND/STOB (zweiter Abschaltpfad STOB der Sicherheitsfunktion STO - „Sicher abgeschaltetes Drehmoment“). Signalzustand am Digitaleingang MF4ID/STOA (erster Abschaltpfad STOA der Sicherheitsfunktion STO - „Sicher abgeschaltetes Drehmoment“). Signalzustand am Digitaleingang S7IND/STOB (zweiter Abschaltpfad STOB der Sicherheitsfunktion STO - „Sicher abgeschaltetes Drehmoment“).
285 - STOB invertiert	
292 - STOA	
293 - STOB	
320 - MF4ID	4 Signal an Digitaleingang 1 eines Erweiterungsmoduls EM oder Remotebetrieb über Kommunikationsschnittstelle. Signal an Digitaleingang 2 eines Erweiterungsmoduls EM oder Remotebetrieb über Kommunikationsschnittstelle. Signal an Digitaleingang 3 eines Erweiterungsmoduls EM oder Remotebetrieb über Kommunikationsschnittstelle. Betriebsart 320 invertiert. Betriebsart 321 invertiert. Betriebsart 322 invertiert.
321 - REMOTE 1	
322 - REMOTE 2	
520 - MF4ID invertiert	
521 - REMOTE 1 invertiert	
522 - REMOTE 2 invertiert	
526 - S2IND (Hardware)	
527 - S3IND (Hardware)	5 Digitaleingang S2IND (X210A.4) Digitaleingang S3IND (X210A.5) Digitaleingang S4IND (X210A.6) Digitaleingang S5IND (X210A.7) Digitaleingang S6IND (X210B.1) Multifunktionseingang MF1 (X210B.6) in der <i>Betriebsart</i> 452 = 3 - Digitaleingang.
528 - S4IND (Hardware)	
529 - S5IND (Hardware)	
530 - S6IND (Hardware)	
531 - MF1D (Hardware)	
538 bis 546	Betriebsarten 526 bis 532 der Digitaleingänge invertiert (LOW aktiv).
604 - Warnung Lageregler	6 Meldung der Schleppfehlerüberwachung. Der mit Parameter <i>Warngrenze</i> 1105 eingestellte Bereich wurde verlassen. Eine Referenzfahrt wurde gestartet und die Referenzposition für eine Positionierung wurde gesetzt. Eine Referenzfahrt wurde gestartet. Das Signal wird bei Ende der Referenzfahrt zurückgesetzt. Meldung der Phasing-Funktion. Für eine Positionierung in Verbindung mit der Funktion des elektronischen Getriebes wurde der Wert von <i>Phasing Offset</i> 1125 erreicht.
614 - Referenzfahrt Ok	
615 - Referenzfahrt Angefordert	
616 - Phasing beendet	
624 - Getriebe eingekuppelt	7 Der Gleichlauf des elektronischen Getriebes ist erreicht. Der Slave-Antrieb ist eingekuppelt und verfährt winkelsynchron zum Master.

2 Das Anwendungshandbuch "Positionierung" beachten.

3 Das Anwendungshandbuch "Sicher abgeschaltetes Drehmoment STO" beachten.

4 Betriebsanleitungen zu den Erweiterungsmodulen mit digitalen Eingängen beachten.

5 Das digitale Signal ist unabhängig von der Einstellung des Parameters *Local/Remote* **412**.

6 Das Anwendungshandbuch "Positionierung" beachten.

7 Die Anwendungshandbücher "Positionierung" und "Elektronisches Getriebe" beachten.

Digitaleingänge		Funktion
691 - Indexregler Warn. Phasenfehler	8	Der Phasenfehler der Indexregelung hat die <i>Warngrenze 597</i> überschritten.
692 - Indexregler Warn. Periodendauer		Die Periodendauer der Indexsignale wurde bei der Indexregelung unterschritten.
700 - RxPDO1 Boolean1	9	Signal, bei optionaler Erweiterung mit einem Modul EM-AUT mit Systembus.
701 - RxPDO1 Boolean2		Signal, bei optionaler Erweiterung mit einem Modul EM-AUT mit Systembus.
702 - RxPDO1 Boolean3		Signal, bei optionaler Erweiterung mit einem Modul EM-AUT mit Systembus.
703 - RxPDO1 Boolean4		Signal, bei optionaler Erweiterung mit einem Modul EM-AUT mit Systembus.
710 bis 713		Betriebsarten 700 bis 703 für RxPDO2 mit einem Modul EM-AUT mit Systembus.
720 bis 723		Betriebsarten 700 bis 703 für RxPDO3 mit einem Modul EM-AUT mit Systembus.
730 - Sysbus Emergency		Signal, bei optionaler Erweiterung mit einem Modul EM-AUT mit Systembus.
810 Obj 0x3003 DigOut 1 bis bis 814 Obj 0x3003 DigOut 5	10	Quellen von CAN-Objekten für CANopen-Kommunikation.
832 Obj 0x3005 Demux bis Out 1 bis Obj 0x3005 847 Demux Out 16		Quellen am Ausgang des Demultiplexers für CANopen-Kommunikation.
876 - Ausgang Lage-Komparator		Der aktuelle Istwert liegt im Bereich von <i>Einschaltposition 1243</i> bis <i>Ausschaltposition 1244</i> .
877 - Ausgang Lage-Komparator invertiert	11	Betriebsart 876 invertiert.
887 - MBC Start Rechts		Meldung Rechtslauf der Positioniersteuerung.
888 - MBC Start Links		Meldung Linkslauf der Positioniersteuerung.
891 - Fahrsatz-Digitalausgang 1		Meldung über den Zustand eines Fahrauftrages während einer Positionierung. Die für den Parameter <i>Digital Signal 1 1218</i> eingestellten Bedingungen wurden erfüllt. Ausgewertet wurde „Start“, „Sollwert erreicht“ und „Ende“ eines Fahrsatzes.
892 - Fahrsatz-Digitalausgang	Meldung über den Zustand eines Fahrauftrages während einer Positionierung. Die für den Parameter <i>Digital Signal 2 1219</i> eingestellten Bedingungen wurden erfüllt. Ausgewertet wurde „Start“, „Sollwert erreicht“ und „Ende“ eines Fahrsatzes.	
893 - Fahrsatz-Digitalausgang 3	Meldung über den Zustand eines Fahrauftrages während einer Positionierung. Die für den Parameter <i>Digital Signal 3 1247</i> eingestellten Bedingungen wurden erfüllt. Ausgewertet wurde „Start“, „Sollwert erreicht“ und „Ende“ eines Fahrsatzes.	
894 - Fahrsatz-Digitalausgang 4	Meldung über den Zustand eines Fahrauftrages während einer Positionierung. Die für den Parameter <i>Digital Signal 4 1248</i> eingestellten Bedingungen wurden erfüllt. Ausgewertet wurde „Start“, „Sollwert erreicht“ und „Ende“ eines Fahrsatzes.	
895 bis 898	Betriebsarten 891 bis 894 invertiert (LOW aktiv).	
910 Ausgang DeMux Bit 0 bis bis 925 Ausgang DeMux Bit 15	12	Bit 0 bis Bit 15 am Ausgang des Demultiplexers; entmultiplextes Prozessdatensignal über Systembus am Eingang des Multiplexers (Parameter <i>DeMux Eingang 1253</i>).

8 Das Anwendungshandbuch "Elektronisches Getriebe" beachten.

9 Betriebsanleitungen zu den Erweiterungsmodulen mit Systembus beachten.

10 Betriebsanleitungen zu den Erweiterungsmodulen mit CAN-Schnittstelle beachten.

11 Das Anwendungshandbuch "Positionierung" beachten.

12 Betriebsanleitung zum Erweiterungsmodul mit Systembus-Schnittstelle beachten.

Digitaleingänge		Funktion
2401	FT-Ausgangspuffer 1	13 Ausgangssignale von FT-Anweisungen der Funktionentabelle.
bis	bis	
2416	FT-Ausgangspuffer 16	

16.4.1 Startbefehl

Die Parameter *Start-rechts* **68** und *Start-links* **69** können mit den zur Verfügung stehenden digitalen Steuereingängen oder den internen Logiksignalen verknüpft werden. Erst nach einem Startbefehl wird der Antrieb entsprechend dem Steuer- und Regelverfahren beschleunigt. Die Logikfunktionen werden für die Vorgabe der Drehrichtung, aber auch zur Nutzung der parametrisierten Betriebsart ⁶²⁰ für das Anlaufverhalten und der Betriebsart ⁶³⁰ für das Auslaufverhalten verwendet.

16.4.2 3-Leiter-Steuerung

Bei der 3-Leiter-Steuerung wird der Antrieb mittels Digitalimpulsen gesteuert. Dabei wird der Antrieb über den logischen Zustand des Signals *Start 3-Leiter-Steuerung* **87** für den Start vorbereitet und durch einen Start-rechts-Puls (Parameter *Start-rechts* **68**) oder einen Start-links-Puls (Parameter *Start-links* **69**) gestartet. Durch Ausschalten des Signals *Start 3-Leiter-Steuerung* **87** wird der Antrieb gestoppt.

Die Steuersignale für Start-rechts und Start-links sind Pulse. Die Funktionen Start-rechts und Start-links für den Antrieb sind selbsthaltend, wenn das Signal *Start 3-Leiter-Steuerung* **87** eingeschaltet ist. Die Selbsthaltung ist aufgehoben, wenn das Haltesignal abgeschaltet wird.

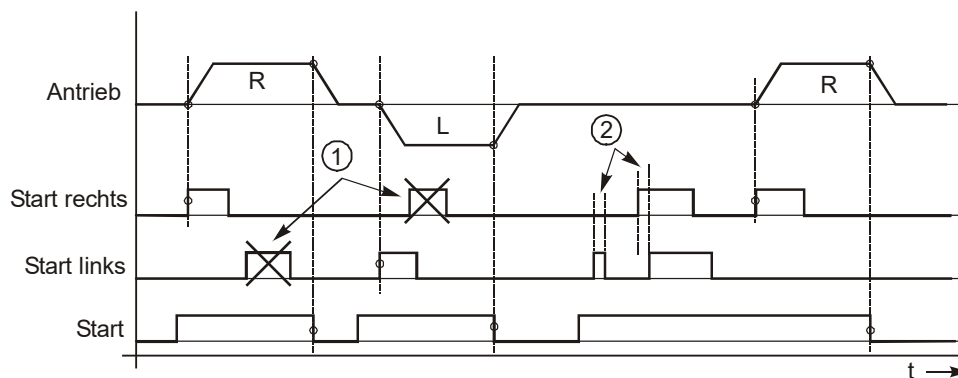

- (R) Rechtslauf
- (L) Linkslauf
- (1) Signale werden ignoriert
- (2) Zeit $t < 32$ ms

Der Antrieb wird gemäß konfiguriertem Anlaufverhalten gestartet, wenn das Signal *Start 3-Leiter-Steuerung* **87** eingeschaltet ist und eine positive Signalflanke für Start-rechts oder Start-links erkannt wird.

Nach dem Starten des Antriebs werden neue Flanken (1) auf den Startsignalen ignoriert. Ist das Startsignal kürzer als 32 ms (2) oder wurden beide Startsignale innerhalb von 32 ms (2) eingeschaltet, wird der Antrieb gemäß konfiguriertem Auslaufverhalten ausgeschaltet.

Die 3-Leiter-Steuerung wird mit dem Parameter *Local/Remote* **412** aktiviert:

<i>Local/Remote</i> 412	Funktion
5 - St. 3-Leiter, Drehr. Kont.	3-Leiter; Steuerung der Drehrichtung und des Signals <i>3-Leiter-Steuerung</i> 87 über Kontakte.
46 - St. 3-Leiter + KP, Drehr. Kont. + KP	3-Leiter und Bedieneinheit; Steuerung der Drehrichtung und des Signals <i>3-Leiter-Steuerung</i> 87 über Kontakte oder Bedieneinheit.

Weitere Betriebsarten des Parameters *Local/Remote* **412** siehe Kapitel 19.3 "Bussteuerung".

¹³ Das Anwendungshandbuch "Funktionentabelle" beachten.

16.4.3 Fehlerquittierung

Die Frequenzumrichter beinhalten verschiedene Überwachungsfunktionen, die über das Stör- und Warnverhalten angepasst werden können. Durch eine anwendungsbezogene Parametrierung sollte die Abschaltung des Frequenzumrichters in den verschiedenen Betriebspunkten vermieden werden. Sollte es zu einer Fehlerabschaltung kommen, kann diese Meldung über den Parameter *Programm(ieren)* **34** oder das mit dem Parameter *Fehlerquittierung* **103** verknüpfte Logiksignal quittiert werden.

16.4.4 Timer

Die Zeitfunktionen sind über die Parameter *Betriebsart Timer 1* **790** und *Betriebsart Timer 2* **793** wählbar. Die Quellen der Logiksignale werden mit den Parametern *Timer 1* **83** und *Timer 2* **84** ausgewählt und entsprechend der konfigurierten Timerfunktion verarbeitet.

16.4.5 Thermokontakt

Die Überwachung der Motortemperatur ist Teil des Stör- und Warnverhaltens, welches frei konfigurierbar ist. Der Parameter *Thermo-Kontakt* **204** verknüpft das digitale Eingangssignal mit der definierten *Betriebsart Motortemp.* **570**, welche im Kapitel 14.6 "Motortemperatur" beschrieben ist. Die Temperaturüberwachung über einen Digitaleingang prüft das Eingangssignal auf den Schwellwert. Entsprechend muss ein Thermokontakt oder eine zusätzliche Schaltung bei Verwendung eines temperaturabhängigen Widerstandes verwendet werden.

16.4.6 Umschaltung n-/M- Regelung

Die feldorientierten Regelverfahren in den Konfigurationen 230, 430, 530 und 630 beinhalten die Funktionen zur drehzahl- oder drehmomentabhängigen Regelung des Antriebs. Die Umschaltung kann im laufenden Betrieb des Antriebs erfolgen, da eine zusätzliche Funktionalität den Übergang zwischen den beiden Regelverfahren überwacht. Entsprechend der *Umschaltung n-/M-Regelung* **164** ist der Drehzahlregler oder der Drehmomentregler aktiv.

16.4.7 Datensatzumschaltung

Parameterwerte können in vier verschiedenen Datensätzen gespeichert werden. Dies ermöglicht die Verwendung verschiedener Parameterwerte abhängig vom aktuellen Betriebspunkt des Frequenzumrichters. Die Umschaltung zwischen den vier Datensätzen wird über die den Parametern *Datensatzumschaltung 1* **70** und *Datensatzumschaltung 2* **71** zugeordneten Logiksignale ausgeführt.

Der Istwertparameter *aktiver Datensatz* **249** zeigt den gewählten Datensatz.

Ansteuerung		
Datensatzumschaltung 1 70	Datensatzumschaltung 2 71	Funktion / aktiver Datensatz
0	0	Datensatz 1 (DS1)
1	0	Datensatz 2 (DS2)
1	1	Datensatz 3 (DS3)
0	1	Datensatz 4 (DS4)

0 = Kontakt offen
1 = Kontakt geschlossen

Wenn *Konfiguration* **30** = 110, 111, 410, 411, 430, 510, 530, 610, 611 oder 630 gewählt ist, ist werkseitig zwischen den Digitaleingang S4IND und der Datensatzumschaltung 1 eine Timerfunktion geschaltet.

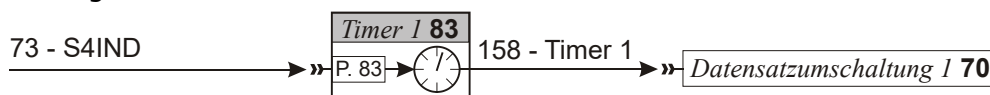

Die *Datensatzumschaltung 1* ist mit dem Timer 1 verknüpft:

Datensatzumschaltung 1 **70** = 158 - Timer 1

Timer 1 ist mit dem Digitaleingang S4IND (Klemme X210A.6) verknüpft:

Timer 1 **83** = 73 - S4IND

In der Werkseinstellung wird die Datensatzumschaltung 1 nicht durch den Timer 1 beeinflusst:

Signalverzögerung Zeit 1 Timer 1 **791** = 0,00 s/m/h

Signaldauer Zeit 2 Timer 1 **792** = 0,00 s/m/h

16.4.8 Festwertumschaltung

In Abhängigkeit von der gewählten Konfiguration werden die Sollwerte über die Zuordnung der *Frequenzsollwertquelle* **475** oder *Prozentsollwertquelle* **476** vorgegeben. Entsprechend kann durch Verknüpfung der Logiksignale mit den Parametern *Festfrequenzumschaltung 1* **66**, *Festfrequenzumschaltung 2* **67** oder den Parametern *Festprozentwertumschaltung 1* **75**, *Festprozentwertumschaltung 2* **76** zwischen den Festwerten gewechselt werden.

Durch Kombination der logischen Zustände der Festfrequenzumschaltungen 1 und 2 können die Festfrequenzen 1 bis 4 ausgewählt werden:

Ansteuerung Festfrequenzen		
Festfrequenzumschaltung 1 66	Festfrequenzumschaltung 2 67	Funktion/aktiver Festwert
0	0	<i>Festfrequenz 1</i> 480
1	0	<i>Festfrequenz 2</i> 481
1	1	<i>Festfrequenz 3</i> 482
0	1	<i>Festfrequenz 4</i> 483

0 = Kontakt offen
1 = Kontakt geschlossen

Durch Kombination der logischen Zustände der Festprozentwertumschaltungen 1 und 2 können die Festprozentwerte 1 bis 4 ausgewählt werden:

Ansteuerung Festprozentwerte		
Festprozentwertumschaltung 1 75	Festprozentwertumschaltung 2 76	Funktion/aktiver Festwert
0	0	<i>Festprozentwert 1</i> 520
1	0	<i>Festprozentwert 2</i> 521
1	1	<i>Festprozentwert 3</i> 522
0	1	<i>Festprozentwert 4</i> 523

0 = Kontakt offen
1 = Kontakt geschlossen

16.4.9 Motorpotentiometer

Die Parameter *Frequenzsollwertquelle* **475**, bzw. *Prozentsollwertquelle* **476** beinhalten Betriebsarten mit Motorpotentiometer. Die *Betriebsart* **474** definiert das Verhalten der Motorpotentiometerfunktion und die Parameter *Frequenz-Motorpoti Auf* **62**, *Frequenz-Motorpoti Ab* **63** oder *Prozent-Motorpoti Auf* **72**, *Prozent-Motorpoti Ab* **73** die Verknüpfung mit den verfügbaren Logiksignalen.

Ansteuerung Motorpoti		
Motorpoti Auf	Motorpoti Ab	Funktion
0	0	Ausgangssignal ändert sich nicht.
1	0	Ausgangswert steigt mit eingestellter Rampe.
0	1	Ausgangswert sinkt mit eingestellter Rampe.
1	1	Ausgangswert wird auf Anfangswert zurückgesetzt.

0 = Kontakt offen
1 = Kontakt geschlossen

16.4.10 Handshake Changierung

Über den Parameter *Handshake Changierung* **49** wird die Signalquelle für die Angabe der Laufrichtung für den Folgeantrieb der Changierfunktion ausgewählt. Die Changierfunktion wird über den Parameter *Betriebsart* **435** eingeschaltet.

16.4.11 Benutzer-Warnung

Um externe Warnungen zu parametrieren, können Parameter *Benutzer-Warnung 1* **1363** und *Benutzer-Warnung 2* **1364** verwendet werden. Die Parametrierung einer Benutzer-Warnung ermöglicht bei Auftreten eines kritischen Zustandes in der Anlage eine Warnung im Gerät über ein Digitalsignal auszulösen. Diese Warnung wird in *Warnungen Applikation* **273** angezeigt und kann an eine übergeordnete Steuerung übermittelt werden. Beachten Sie bitte auch Parameter *Warnmaske Applikation erstellen* **626** und die Erläuterungen in Kapitel 16.3.9 "Warnmaske Applikation".

Es können 2 unabhängige Warnungen über *Benutzer-Warnung 1* **1363** und *Benutzer-Warnung 2* **1364** parametrieren werden.

16.4.12 Externer Fehler

Die Parametrierung eines externen Fehlers ermöglicht bei Auftreten eines Anlagen- oder Antriebsfehlers das gleichzeitige Abschalten oder Stillsetzen von mehreren Frequenzumrichtern. Bei Auftreten eines Fehlers in einem Frequenzumrichter kann das Fehlersignal über ein Bussystem übertragen werden und die gewünschte Reaktion in einem anderen Frequenzumrichter ausgelöst werden. Dem Parameter *Externer Fehler* **183** kann das Logiksignal oder das digitale Eingangssignal zugewiesen werden, über welches der externe Fehler ausgelöst werden soll.

Über Parameter *Betriebsart ext. Fehler* **535** kann die Reaktion auf das Auslösen des externen Fehlers eingestellt werden.

Betriebsart 535	Funktion
0 - deaktiviert	Keine Reaktion auf externe Fehler.
1 - Fehlerabschaltung	Der Antrieb wird ausgeschaltet und die Fehlermeldung „F1454 Externer Fehler“ ausgegeben, wenn das Logiksignal oder das Digitaleingangssignal für den Parameter <i>Externer Fehler</i> 183 anliegt.
2 - Stillsetzen, Fehler	Der Antrieb wird mit der aktuellen Verzögerungsrampe stillgesetzt und die Fehlermeldung „F1454 Externer Fehler“ ausgegeben, wenn das Logiksignal oder das Digitaleingangssignal für den Parameter <i>Externer Fehler</i> 183 anliegt.
3 - Notstop, Fehler	Der Antrieb wird mit der eingestellten Nothalt-Rampe stillgesetzt und die Fehlermeldung „F1454 Externer Fehler“ ausgegeben, wenn das Logiksignal oder das Digitaleingangssignal für den Parameter <i>Externer Fehler</i> 183 anliegt.

Um externe Warnungen zu parametrieren, können Parameter *Benutzer-Warnung 1* **1363** und *Benutzer-Warnung 2* **1364** verwendet werden. Bitte beachten Sie Kapitel 16.3.9 "Warnmaske Applikation" für weitere Details.

16.5 Funktionsmodule

16.5.1 Timer

Die Timerfunktion kann zur zeitlichen Ablaufsteuerung von Digitalsignalen mit verschiedenen Funktionen verknüpft werden.

Die Parameter *Betriebsart Timer 1* **790** und *Betriebsart Timer 2* **793** definieren die Auswertung der digitalen Eingangssignale und die Zeiteinheit der Zeitfunktion.

Betriebsart Timer 790, 793	Funktion
0 - Aus	Signalausgang ist ausgeschaltet.
1 - Normal, pos. Flanke, Sek.	Positive Signalfanke startet Timer (Trigger), Zeit 1 verzögert das Ausgangssignal, Zeit 2 definiert die Signaldauer.
2 - Retrigger, pos. Flanke, Sek.	Positive Signalfanke startet Timer (Trigger), erneute positive Signalfanke innerhalb der Zeit 1 startet die Signalverzögerung erneut (Retrigger), Zeit 2 definiert die Signaldauer.

Betriebsart Timer 790, 793	Funktion
3 - UND-Verkn., pos. Flanke, Sek.	Positive Signalflanke startet Timer (Trigger), kein Eingangssignal innerhalb der Zeit 1 startet die Signalverzögerung erneut (Retrigger), kein Eingangssignal innerhalb der Zeit 2 beendet die Signaldauer.
11 bis 13	Betriebsarten 1...3, negative Signalflanke startet Timer.
101 bis 113	Betriebsarten 1...3, mit der Zeiteinheit Minuten.
201 bis 213	Betriebsart 1...3, mit der Zeiteinheit Stunden.

Werkseitig sind die Funktionen entsprechend der nachfolgenden Darstellung verknüpft:

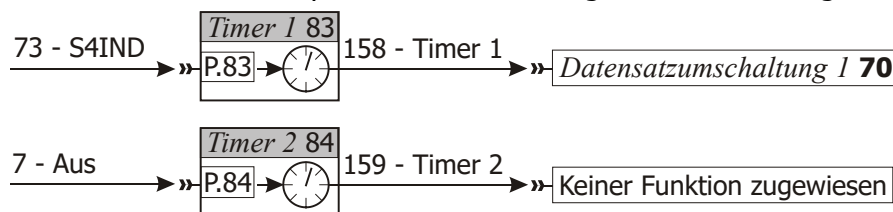

Die Quellen der Digitalsignale (z. B. 73 - S4IND) werden mit den Parametern *Timer 1 83* und *Timer 2 84* ausgewählt. Werkseitig ist der Timer 1 mit dem Digitaleingang 4 verknüpft und der Timer 2 ausgeschaltet.

Das Ausgangssignal des Timers kann einer Funktion des Frequenzumrichters oder einem Digitalausgang zugewiesen werden. Werkseitig ist die *Datensatzumschaltung 1 70* mit dem Timer 1 verknüpft und der Timer 2 keiner Funktion zugewiesen.

HINWEIS

Die Werkseinstellung ist *Zeit 2 Timer 1 792* = 0. Signale am Digitaleingang S4IND werden ohne Zeitverzögerung an die Datensatzumschaltung 1 weitergeleitet.

Funktion	Parameter für Eingangssignal	Betriebsart	Zeitkonstanten	Ausgangssignal der Funktion
Timer 1	Timer 1 83	<i>Betriebsart Timer 1 790</i>	<i>Zeit 1 Timer 1 791</i> <i>Zeit 2 Timer 1 792</i>	158 ¹⁾ - 23 ²⁾ - Timer 1
Timer 2	Timer 2 84	<i>Betriebsart Timer 2 793</i>	<i>Zeit 1 Timer 2 794</i> <i>Zeit 2 Timer 2 795</i>	159 ¹⁾ - 24 ²⁾ - Timer 2

¹⁾ Zur Verknüpfung mit Funktionen des Frequenzumrichters

²⁾ Zur Ausgabe über einen Digitalausgang

16.5.1.1 Timer – Zeitkonstante

Die logische Abfolge von Eingangs- und Ausgangssignal ist durch die Zeitkonstanten für beide Timerfunktionen getrennt einzustellen. Die werkseitig eingestellten Parameterwerte führen zu einer direkten Verknüpfung von Eingangs- und Ausgangssignal ohne zeitliche Verzögerung.



Vor dem Starten des Timers die Betriebsart auswählen und die Zeitkonstanten einstellen, um undefinierte Zustände zu vermeiden.

Betriebsart auswählen für:
Zeitkonstanten einstellen in:

<i>Betriebsart Timer 1 790</i>	<i>Zeit 1 Timer 1 791</i> (Signalverzögerung) <i>Zeit 2 Timer 1 792</i> (Signaldauer)
<i>Betriebsart Timer 2 793</i>	<i>Zeit 1 Timer 2 794</i> (Signalverzögerung) <i>Zeit 2 Timer 2 795</i> (Signaldauer)

Parameter		Einstellung		
Nr.	Beschreibung	Min.	Max.	Werkseinst.
791	Zeit 1 Timer 1, Signalverzögerung	0,00 s/m/h	650,00 s/m/h	0,00 s/m/h

Parameter		Einstellung		
Nr.	Beschreibung	Min.	Max.	Werkseinst.
792	Zeit 2 Timer 1, Signaldauer	0,00 s/m/h	650,00 s/m/h	0,00 s/m/h
794	Zeit 1 Timer 2, Signalverzögerung	0,00 s/m/h	650,00 s/m/h	0,00 s/m/h
795	Zeit 2 Timer 2, Signaldauer	0,00 s/m/h	650,00 s/m/h	0,00 s/m/h

Beispiele zur Timerfunktion in Abhängigkeit von der gewählten Betriebsart und dem Eingangssignal:

Normal, positive Flanke

Parameter *Betriebsart Timer 1* **790** oder *Betriebsart Timer 2* **793** = 1

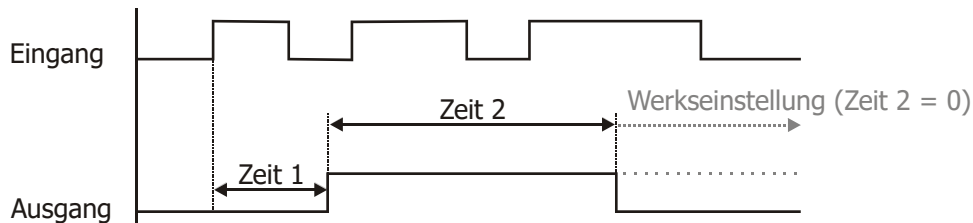

Mit der positiven Signalflanke am Eingang läuft die Signalverzögerung (Zeit 1). Nach Ablauf der Signalverzögerung (Zeit 1) wird für die Signaldauer (Zeit 2) das Ausgangssignal geschaltet. In den Einstellungen für die Signaldauer (*Zeit 2 Timer 1* **792** = 0 und *Zeit 2 Timer 2* **795** = 0) wird das Ausgangssignal nicht zurückgesetzt.

Retrigger, positive Flanke

Parameter *Betriebsart Timer 1* **790** oder *Betriebsart Timer 2* **793** = 2

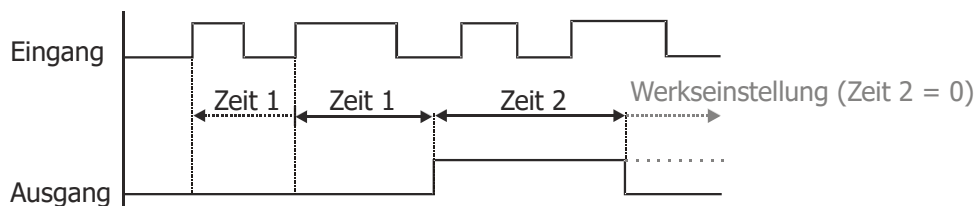

Mit der positiven Signalflanke am Eingang läuft die Signalverzögerung (Zeit 1). Wird innerhalb der Signalverzögerung (Zeit 1) eine positive Signalflanke erkannt, startet die Zeit 1 erneut (Retrigger). Nach Ablauf der Signalverzögerung (Zeit 1) wird für die Signaldauer (Zeit 2) das Ausgangssignal geschaltet.

In den Einstellungen für die Signaldauer (*Zeit 2 Timer 1* **792** = 0 und *Zeit 2 Timer 2* **795** = 0) wird das Ausgangssignal nicht zurückgesetzt.

- ←..... Zeit ist nicht vollständig abgelaufen
- ←———— Zeit ist vollständig abgelaufen

UND-Verknüpfung, positive Flanke

Parameter *Betriebsart Timer 1* **790** oder *Betriebsart Timer 2* **793** = 3

- 1) Mit der positiven Signalflanke am Eingang läuft die Signalverzögerung (Zeit 1).
- 2) Wird innerhalb der Signalverzögerung (Zeit 1) eine positive Signalflanke erkannt, startet die Zeit 1 erneut (Retrigger).
- 3) Nach Ablauf der Signalverzögerung (Zeit 1) wird für die Signaldauer (Zeit 2) das Ausgangssignal geschaltet.
- 4) Innerhalb der Signaldauer (Zeit 2) wird der Ausgang mit dem Eingangssignal ausgeschaltet (UND-Verknüpfung).
- 5) Liegt das Eingangssignal während der gesamten Signaldauer (Zeit 2) an, bleibt das Ausgangssignal während dieser Zeit eingeschaltet.

- ←..... Zeit ist nicht vollständig abgelaufen
- ←———— Zeit ist vollständig abgelaufen

Werkseinstellungen: Zeit 1 = 0, Zeit 2 = 0

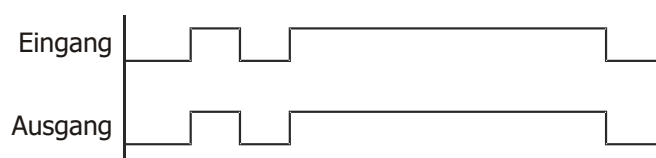

In den Werkseinstellungen folgt das Ausgangssignal dem Eingangssignal.

16.5.2 Komparator

Mit Hilfe der Softwarefunktionen Komparator 1 und 2 können verschiedene Vergleiche von Istwertgrößen mit prozentual einstellbaren Festwerten durchgeführt werden.

Die zu vergleichenden Istwertgrößen können aus der Tabelle mit den Parametern *Betriebsart Komparator 1* **540** und *Betriebsart Komparator 2* **543** gewählt werden.

Ist ein Erweiterungsmodul aufgesteckt, sind weitere Betriebsarten auswählbar.

Betriebsart 540, 543	Funktion
0 - Aus	Komparator ist ausgeschaltet.
1 - Strombetrag	<i>Effektivstrom</i> 211 > <i>Bemessungsstrom</i> 371
2 - Wirkstrombetrag	<i>Wirkstrom</i> 214 > <i>Bemessungsstrom</i> 371 .
3 - Ständerfrequenzbetrag	<i>Ständerfrequenz</i> 210 > <i>Maximale Frequenz</i> 419 .
4 - Drehzahlwertbetrag 1	<i>Drehzahl Drehgeber 1</i> 218 > maximale Drehzahl (berechnet aus <i>Maximale Frequenz</i> 419 und <i>Polpaarzahl</i> 373) .
5 - Folgefrequenzwertbetrag	<i>Folgefrequenzeingang</i> 252 > <i>Maximale Frequenz</i> 419 .
6 - Wicklungstemp., Temp. Nachf.	<i>Wicklungstemperatur</i> 226 > Temperatur 100 °C.
7 - Frequenzwertbetrag	<i>Istfrequenz</i> 241 > <i>Maximale Frequenz</i> 419 .
9 - Zwischenkreisspannung	<i>Zwischenkreisspannung</i> 222 > Gleichspannung 1000 V.
10 - Betrag Isq	<i>Isq</i> 216 > <i>Bemessungsstrom</i> 371 .
11 - Gefilterter Wirkstrombetrag	<i>Wirkstrom</i> 214 > <i>Bemessungsstrom</i> 371 .
12 - Sollfrequenz intern Betrag	<i>Sollfrequenz intern</i> 228 > <i>Maximale Frequenz</i> 419 .
13 - Prozentsollwert Betrag	<i>Prozentsollwert</i> 229 > <i>Maximaler Prozentsollwert</i> 519 .
14 - Prozentistwert Betrag	<i>Prozentistwert</i> 230 > <i>Maximaler Prozentsollwert</i> 519 .
15 - Analogeingang MF1A Betrag	<i>Analogeingang MF1A</i> 251 > Eingangssignal 100%.
100 bis 107, 111, 112	Betriebsarten mit Vorzeichen (+/-).

Die Einschalt- und Ausschaltsschwellen für die Komparatoren 1 und 2 werden durch die Parameter *Komparator ein oberhalb* **541, 544** und *Komparator aus unterhalb* **542, 545** eingestellt. Die Prozentgrenzen werden zu den jeweiligen Bezugsgrößen angegeben.

Nr.	Parameter	Einstellung		
		Min.	Max.	Werkseinst.
541	Komparator 1 ein oberhalb	- 300,00%	300,00%	100,00%
542	Komparator 1 aus unterhalb	- 300,00%	300,00%	50,00%
544	Komparator 2 ein oberhalb	- 300,00%	300,00%	100,00%
545	Komparator 2 aus unterhalb	- 300,00%	300,00%	50,00%

Die Einstellung der Prozentgrenzen der Komparatoren ermöglicht die folgenden logischen Verknüpfungen. Der Vergleich mit Vorzeichen ist in den entsprechenden Betriebsarten der Komparatoren möglich.

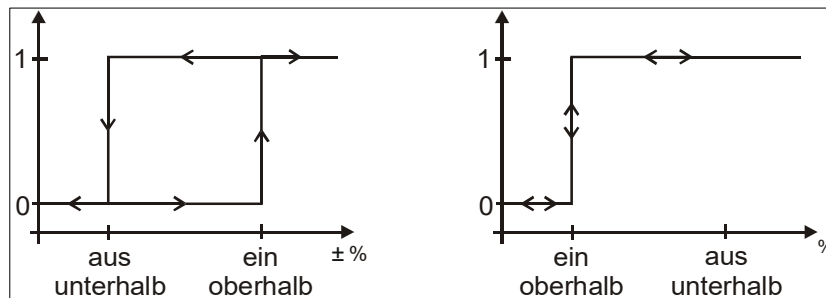

Beispiel

Betriebsart Komparator 1 **540** = Frequenzistwertbetrag

Komparator 1 ein oberhalb **541** = 80,00 % (bezogen auf Maximale Frequenz **419**)

Komparator 1 aus unterhalb **542** = 50,00 % (bezogen auf Maximale Frequenz **419**)

Maximale Frequenz **419** = 50,00 Hz

- Komparator schaltet ein, wenn Istfrequenz **241** > 40,00 Hz
- Komparator schaltet aus, wenn Istfrequenz **241** > 25,00 Hz

Ausgangssignale

Das Ergebnis des Vergleichs wird über digitale Signale gemeldet.

Komparator 1

171 -	Ausgang Komparator 1	¹⁾	Der Vergleich – gewählt über Betriebsart Komparator 1 540 – ist wahr.
20 -	Komparator 1	²⁾	
172 -	negierter Ausgang Komparator 1	¹⁾	Der Vergleich – gewählt über Betriebsart Komparator 1 540 – ist wahr. Der Ausgangspegel des Komparators wird invertiert.

Komparator 2

173 -	Ausgang Komparator 2	¹⁾	Der Vergleich – gewählt über Betriebsart Komparator 2 543 – ist wahr.
21 -	Komparator 2	²⁾	
174 -	negierter Ausgang Komparator 2	¹⁾	Der Vergleich – gewählt über Betriebsart Komparator 2 543 – ist wahr. Der Ausgangspegel des Komparators wird invertiert.

¹⁾ Zur Verknüpfung mit Funktionen des Frequenzumrichters

²⁾ Zur Ausgabe über einen Digitalausgang

16.5.3 Funktionentabelle

Mit der Funktionentabelle können externe analoge oder digitale Signale sowie interne Logiksignale des Frequenzumrichters miteinander verknüpft werden. Neben Standard UND, ODER und XOR Kombinationen stehen verschiedene komplexe Logikfunktionen wie RS Flip Flop zur Verfügung. Der jeweilige Ausgangswert kann für weitere Logik-Anweisungen und Digitalausgänge verwendet werden. Die Logikanweisungen können miteinander kombiniert werden, so dass beliebig komplexe Verknüpfungen realisiert werden können.

Bis zu 32 Anweisungen ermöglichen flexible Anpassungen zur Verschaltung verschiedener Eingangssignale.

Analoge Funktionen sind zum Beispiel Vergleiche von analogen Eingangswerten, mathematische Funktionen, PID-Regelfunktionen, Filter, Steuern von Positionierfunktionen, Begrenzungen, Umschalter und Zähler.

Beispiel: Ein Antrieb soll starten, wenn

- die Freigabe erteilt ist UND S5IND gesetzt ist ODER
- die Freigabe erteilt ist UND S6IND und MF1D gesetzt sind.

Beachten Sie für eine detaillierte Beschreibung das Anwendungshandbuch „Funktionentabelle“.

16.5.4 Multiplexer/Demultiplexer

Der Multiplexer/Demultiplexer ermöglicht die Übertragung verschiedener digitaler Signale zwischen einer übergeordneten Steuerung und Frequenzumrichtern über Feldbus oder zwischen Frequenzumrichtern über den Systembus. Die Parametrierung des Multiplexers und Demultiplexers mit Hilfe der Anwendung VTable erfordert die Inbetriebnahme- und Diagnosesoftware VPlus der Version 4.0.2 oder höher.

Multiplexer:

Der Multiplexer verfügt über 16 Eingänge für Logiksignale oder Digitaleingangssignale. Am Ausgang ist das Logiksignal 927 - „Ausgang MUX“ für die Eingänge der TxPDO Prozessdaten des Systembus nutzbar.

Betriebsart		Werkseinstellung	
1252	Mux Eingänge	7 -	Aus

Die Parameter *Mux Eingang Index (schreiben)* **1250** und *Mux Eingang Index (lesen)* **1251** für die Eingangssignale des Multiplexers ermöglichen die Parametrierung über die Bedieneinheit KP500 oder über die Anwendung VTable in VPlus.

Parameter		Einstellung		
Nr.	Beschreibung	Min.	Max.	Werkseinst.
1250	Mux Eingang Index (schreiben) ¹⁾	0	33	1
1251	Mux Eingang Index (lesen)	0	33	1

1) Nicht-flüchtig (feste Parametrierung)
 0 Alle Indizes im EEPROM
 1...16 Ein Index im EEPROM

Flüchtig
 17 Alle Indizes im RAM
 18...33 Ein Index 1...16 im RAM

HINWEIS

Die Einstellung "0" für *Mux Eingang Index (schreiben)* **1250** ändert alle Daten im EEPROM bzw. RAM.

Bei nicht-flüchtiger Speicherung (0...16) sind die geänderten Werte auch nach einem Wiedereinschalten der Spannungsversorgung vorhanden.

Bei flüchtiger Speicherung (17...33) werden die Daten nur im RAM gespeichert. Wird das Gerät ausgeschaltet, gehen diese Daten verloren und beim Wiedereinschalten werden die Daten aus dem EEPROM geladen.

Demultiplexer:

Der Demultiplexer verfügt über einen Eingang *DeMux Eingang* **1253**, dessen Signal für die Prozessdaten RxPDO des Systembus nutzbar ist.

Am Ausgang des Demultiplexers sind die Logiksignale „910 - Ausgang DeMux Bit 0“ bis „925 - Ausgang DeMux Bit15“ verfügbar, z. B. zur Ansteuerung von FT-Anweisungen.

Betriebsarten für <i>DeMux Eingang 1253</i>	
9 -	Null
704 ... 727 -	RxPDO Word
740, 741 -	Remote Control Word (Steuerwort), Remote State Word (Zustandswort)
754 ... 757 -	OUT-PZD Word
900 -	Reglerstatus
927 -	Ausgang MUX
Demultiplexer- Ausgänge	
910 ... 925 -	Ausgang DeMux Bit 0 ... Ausgang DeMux Bit 15

Beispiel: Übertragung eines benutzerdefinierten Statuswortes von einem Slave zu einem Master über Systembus, Parametrierung des Multiplexers und Demultiplexers mit der PC-Anwendung VTable in VPlus

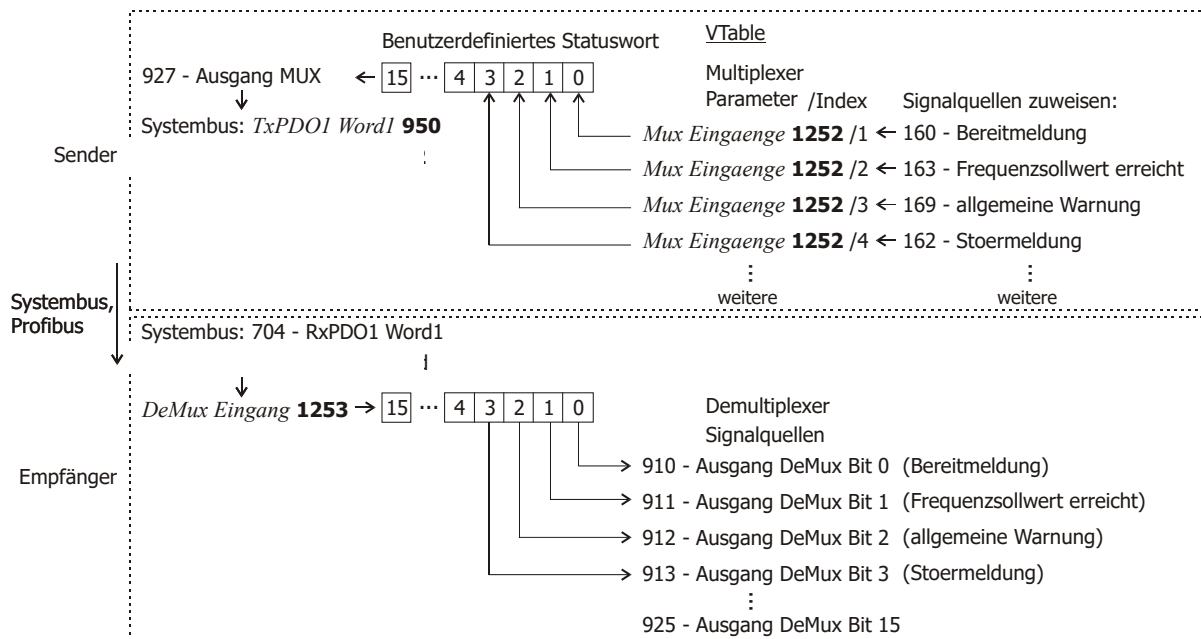

Einstellungen am Sender

- In VPlus über die Schaltflächenleiste die Anwendung VTable starten.
- In VTable dem Parameter *Mux. Eingaenge 1252* Index 1 bis Index 16 die gewünschten Signalquellen zum Senden zuweisen. (Eine Einstellung für Index 0 bewirkt die Übernahme dieser Einstellung für alle anderen Indizes.)
- Die Signalquelle „927 - Ausgang MUX“ einem TxPDO Prozessdatenparameter des Systembus zuweisen.

Einstellungen am Empfänger

- Dem Parameter *DeMux Eingang 1253* die entsprechenden RxPDO Signalquellen des Systembus zuweisen.

Die übertragenen Signale sind beim Empfänger als Signalquellen 910 bis 925 verfügbar.

17 U/f - Kennlinie

Die geberlose Regelung in den Konfigurationen 110 und 111 basiert auf der proportionalen Änderung von Ausgangsspannung zur Ausgangsfrequenz gemäß der konfigurierbaren Kennlinie.

Mit der Einstellung der U/f-Kennlinie wird die Spannung des angeschlossenen Asynchronmotors entsprechend der Frequenz gesteuert. Das im jeweiligen Betriebspunkt vom Motor aufzubringende Drehmoment erfordert die Steuerung der Ausgangsspannung proportional der Frequenz. Bei einem konstanten Verhältnis der Ausgangsspannung zur Ausgangsfrequenz des Frequenzumrichters ist die Magnetisierung im Nennbereich des Asynchronmotors konstant. Der Bemessungspunkt des Motors bzw. Eckpunkt der U/f-Kennlinie wird über die geführte Inbetriebnahme mit dem Parameter *Eckspannung* **603** und dem Parameter *Eckfrequenz* **604** eingestellt.

Kritisch ist der untere Frequenzbereich, wo eine erhöhte Spannung für den Anlauf des Antriebes notwendig ist. Die Spannung bei Ausgangsfrequenz = Null wird mit dem Parameter *Startspannung* **600** eingestellt. Eine von dem linearen Verlauf der U/f-Kennlinie abweichende Spannungsanhebung kann durch die Parameter *Spannungsüberhöhung* **601** und *Überhöhungsfrequenz* **602** definiert werden. Der prozentuale Parameterwert berechnet sich aus der linearen U/f-Kennlinie. Mit den Parametern *Minimale Frequenz* **418** und *Maximale Frequenz* **419** wird der Arbeitsbereich der Maschine, bzw. U/f-Kennlinie festgelegt.

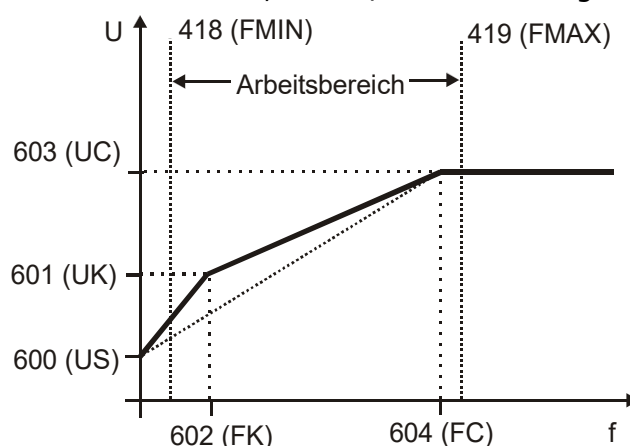

(FMIN) Minimale Frequenz **418**, (FMAX) Maximale Frequenz **419**,
 (US) Startspannung **600**,
 (UK) Spannungsüberhöhung **601**, (FK) Überhöhungsfrequenz **602**
 (UC) *Eckspannung* **603**, (FC) *Eckfrequenz* **604**

Parameter		Einstellung		
Nr.	Beschreibung	Min.	Max.	Werkseinst.
600	Startspannung	0,0 V	100,0 V	5,0 V
601	Spannungsüberhöhung	-100 %	200 %	10 %
602	Überhöhungsfrequenz	0 %	100 %	20 %
603	Eckspannung	60,0 V	560,0 V	400,0 V
604	Eckfrequenz	0,00 Hz	599,99 Hz	50,00 Hz



Die geführte Inbetriebnahme berücksichtigt bei der Voreinstellung der U/f-Kennlinie die parametrisierten Motorbemessungswerte und Nenndaten des Frequenzumrichters. Die Erhöhung der Bemessungsdrehzahl mit konstantem Drehmoment kann mit Asynchronmaschinen realisiert werden, wenn die Motorwicklung von Stern in Dreieck umschaltbar ausgeführt ist. Wurden die Daten für die Dreieckschaltung vom Typenschild der Asynchronmaschine eingetragen wird automatisch die Eckfrequenz um die Quadratwurzel von Drei erhöht.

Die werkseitig eingestellte *Eckspannung* **603** (UC) und *Eckfrequenz* **604** (FC) ist aus den Motordaten *Bemessungsspannung* **370** bzw. *Bemessungsfrequenz* **375** abgeleitet. Mit der parametrisierten *Startspannung* **600** (US) ergibt sich die Gradengleichung der U/f-Kennlinie.

$$U = \left(\frac{UC - US}{FC - 0} \right) \cdot f + US = \left(\frac{400,0 \text{ V} - 5,0 \text{ V}}{50,00 \text{ Hz} - 0,00 \text{ Hz}} \right) \cdot f + 5,0 \text{ V}$$

Die *Überhöhungsfrequenz* **602** (FK) wird prozentual zur *Eckfrequenz* **604** (FC) eingegeben und beträgt werkseitig $f=10$ Hz. Die Ausgangsspannung wird für die Werkseinstellung der *Spannungsüberhöhung* **601** (UK) mit $U=92,4\text{V}$ berechnet.

$$U = \left[\left(\frac{UC - US}{FC - 0} \right) \cdot (FK \cdot FC) + US \right] \cdot (1 + UK) = \left[\left(\frac{400 \text{ V} - 5 \text{ V}}{50 \text{ Hz} - 0 \text{ Hz}} \right) \cdot (0,2 \cdot 50 \text{ Hz}) + 5 \text{ V} \right] \cdot 1,1 = \underline{\underline{92,4 \text{ V}}}$$

Dynamische Spannungsvorsteuerung

Die *Dyn. Spannungsvorsteuerung* **605** beschleunigt das Regelverhalten des Stromgrenzwertreglers (Parameter *Betriebsart* **610**) und des Spannungsreglers (Parameter *Betriebsart* **670**). Der aus der U/f-Kennlinie resultierende Wert der Ausgangsspannung wird durch Addition der berechneten Spannungsvorsteuerung verändert.

Parameter		Einstellung		
Nr.	Beschreibung	Min.	Max.	Werkseinst.
605	Dyn. Spannungsvorsteuerung	0 %	200 %	100 %

18 Regelfunktionen

Die Frequenzumrichter bieten eine Auswahl etablierter Steuer- und Regelverfahren in der *Konfiguration 30*. Die gewählte Reglerstruktur ist frei parametrierbar und kann durch weitere Funktionen für die Anwendung optimiert werden.

18.1 Intelligente Stromgrenzen

Die entsprechend der Applikation einzustellenden Stromgrenzen vermeiden die unzulässige Belastung der angeschlossenen Last und verhindern die Fehlerabschaltung des Frequenzumrichters. Die Funktion erweitert den im Regelverfahren verfügbaren Stromregler. Die angegebene Überlastreserve des Frequenzumrichters kann mit Hilfe der intelligenten Stromgrenzen, insbesondere in Anwendungen mit dynamischen Lastwechseln, optimal ausgenutzt werden. Das über den Parameter *Betriebsart 573* zu wählende Kriterium definiert die Schwelle zur Aktivierung der intelligenten Stromgrenze. Der parametrisierte Motorbemessungsstrom, bzw. Nennstrom des Frequenzumrichters, wird als Grenzwert von den intelligenten Stromgrenzen nachgeführt.

<i>Betriebsart 573</i>	Funktion
0 - Aus	Die Funktion ist ausgeschaltet.
1 - Ixt	Begrenzung auf die Überlast des Frequenzumrichters (Ixt).
10 - Tc	Begrenzung auf die maximale Kühlkörpertemperatur (T _C).
11 - Ixt + Tc	Betriebsart 1 und 10 (Ixt + T _C).
20 - Motortemp.	Begrenzung auf die Motortemperatur (T _{Motor}).
21 - Motortemp.+ Ixt	Betriebsart 20 und 1 (T _{Motor} + Ixt).
30 - Tc + Motortemp.	Betriebsart 10 und 20 (T _C + T _{Motor}).
31 - Tc + Motortemp. + Ixt	Betriebsart 10, 20 und 1 (T _C + T _{Motor} + Ixt).

Der über den Parameter *Betriebsart 573* gewählte Schwellwert wird von den intelligenten Stromgrenzen überwacht. In den Betriebsarten mit Motor- und Kühlkörpertemperaturüberwachung wird bei Erreichen des Grenzwertes die mit dem Parameter *Leistungsgrenze 574* gewählte Leistungsreduzierung vorgenommen. Dies wird im motorischen Betrieb durch Reduzierung des Ausgangsstroms und der Drehzahl erreicht. Das Lastverhalten der angeschlossenen Maschine muss, zum sinnvollen Einsatz der intelligenten Stromgrenzen, von der Drehzahl abhängig sein. Die Gesamtzeit der Leistungsreduktion, in Folge einer erhöhten Motor- oder Kühlkörpertemperatur, beinhaltet neben der Dauer zur Abkühlung, auch die zusätzlich definierte *Begrenzungsdauer 575*.

Die Definition der Leistungsgrenze sollte möglichst gering gewählt werden, um dem Antrieb ausreichend Zeit zur Abkühlung zu geben. Die Bezugsgröße ist die Nennleistung des Frequenzumrichters oder die eingestellte Bemessungsleistung des Motors.

Parameter		Einstellung		
Nr.	Beschreibung	Min.	Max.	Werkseinst.
574	Leistungsgrenze	40,00%	95,00%	80,00%
575	Begrenzungsdauer	5 min	300 min	15 min

In den Betriebsarten mit Überlastreserve (Ixt) erfolgt bei Überschreiten des Schwellwertes eine Reduktion des Ausgangsstroms. Hierbei wird zwischen Lang- und Kurzzeitüberlastreserve unterschieden. Nach Ausnutzung der Kurzzeitüberlast (1 s) wird der Ausgangsstrom auf den zur aktuellen Schaltfrequenz gehörenden Langzeitüberlaststrom reduziert. Nach Ausnutzung der Langzeitüberlast (60 s) erfolgt eine Reduktion auf den ebenfalls schaltfrequenzabhängigen Nennstrom.

Wurde der Ausgangsstrom, bedingt durch die ausgenutzte Langzeitüberlast, schon reduziert, steht die Kurzzeitüberlast auch dann nicht mehr zur Verfügung, wenn sie vorher noch nicht ausgenutzt wurde. Die definierte Überlastreserve (Ixt) des Frequenzumrichters steht nach einer 10 Minuten andauernden Leistungsreduktion erneut zur Verfügung.

Ausgangssignale

Das Erreichen eines Grenzwertes – in *Betriebsart* **573** gewählt – kann über Digitalausgänge gemeldet werden.

15 -	Warnung Strombegrenzung	Die intelligenten Stromgrenzen begrenzen den Ausgangsstrom.
16 -	Regler Strombegrenzung Langzeit-Ixt	Die Überlastreserve für 60 s wurde ausgenutzt und der Ausgangsstrom wird begrenzt.
17 -	Regler Strombegrenzung Kurzzeit-Ixt	Die Überlastreserve für 1 s wurde ausgenutzt und der Ausgangsstrom wird begrenzt.
18 -	Regler Strombegrenzung Tk	Max. Kühlkörpertemperatur T_K erreicht. Die intelligenten Stromgrenzen sind aktiv.
19 -	Regler Strombegrenzung Motortemp.	Max. Motortemperatur T_{PTC} erreicht. Die intelligenten Stromgrenzen sind aktiv.

18.2 Spannungsregler

Der Spannungsregler beinhaltet die zur Überwachung der Zwischenkreisspannung notwendigen Funktionen.

- Die im generatorischen Betrieb, bzw. Bremsvorgang der Asynchronmaschine ansteigende Zwischenkreisspannung U_d wird durch den Spannungsregler auf den eingestellten Grenzwert geregelt.
- Die Netzausfallstützung nutzt die Rotationsenergie des Antriebs zur Überbrückung kurzzeitiger Netzausfälle.

Der Spannungsregler wird mit dem Parameter *Betriebsart* **670** entsprechend der Anwendung eingestellt.

<i>Betriebsart</i> 670		Funktion
0 -	Aus	Die Funktion ist ausgeschaltet. Brems- und Motorchopper sind aktiv und schalten an den mit P.506 bzw. P.507 parametrisierten Schwellen.
1 -	Ud-Begrenzung aktiv	Überspannungsregler eingeschaltet. Brems- und Motorchopper sind aktiv und schalten an den mit P.506 bzw. P.507 parametrisierten Schwellen. Werkseinstellung.
2 -	Netzstützung aktiv	Netzausfallstützung eingeschaltet. Brems- und Motorchopper sind aktiv und schalten an den mit P.506 bzw. P.507 parametrisierten Schwellen. Geeignet zur schnellen Stillsetzung.
3 -	Ud-Begr. & Netzstütz. aktiv	Überspannungsregler und Netzausfallstützung eingeschaltet, mit Motor-Chopper.
12 -	Netzstützung aktiv, ohne Chopper	Netzausfallstützung eingeschaltet. Während der Netzstützung sind Brems- und Motorchopper deaktiviert. In allen anderen Fällen sind Brems- und Motorchopper aktiv und schalten an den mit P.506 bzw. P.507 parametrisierten Schwellen.
13 -	Ud-Begr. & Netzstütz. aktiv, ohne Chopper	Überspannungsregler und Netzausfallstützung eingeschaltet. Während der Netzstützung sind Brems- und Motorchopper deaktiviert. In allen anderen Fällen sind Brems- und Motorchopper aktiv und schalten an den mit P.506 bzw. P.507 parametrisierten Schwellen.



Bei ANG 510 und 610 erfolgt eine Netzausfallstützung für maximal 1 Sekunde. Bei längeren Netzausfällen kann keine Netzausfallstützung gewährleistet werden.

Die Funktion Motor-Chopper ist in den feldorientierten Regelverfahren verfügbar (in den Konfigurationen 210, 230, 410, 411 und 430).

Bei Auswahl einer Betriebsart mit Motor-Chopper die *Triggerschwelle* **507** < (*Sollwert Ud-Begrenzung* **680** – 10 V) einstellen. Siehe Kapitel 19.7.1 "Motor-Chopper".



Für Synchronmotoren (*Konfiguration 30=610*) ist die Motor-Chopper Funktion deaktiviert, um Schäden am Motor zu vermeiden. Die übrigen Funktionen des Spannungsreglers sind davon nicht beeinflusst.

Für Aynchronmotoren in U/f Steuerung (*Konfiguration 30=110*) ist die Motor-Chopper Funktion inaktiv. Die übrigen Funktionen des Spannungsreglers sind davon nicht beeinflusst.



Der Brems-Chopper ist abhängig von der Einstellung *Betriebsart 670* aktiv. Beachten Sie Kapitel 19.4 "Bremschopper und Bremswiderstand" für die Parametrierung der Schaltschwelle.

Betriebsart Überspannungsregelung,

Spannungsregler: Parameter *Betriebsart 670* = 1

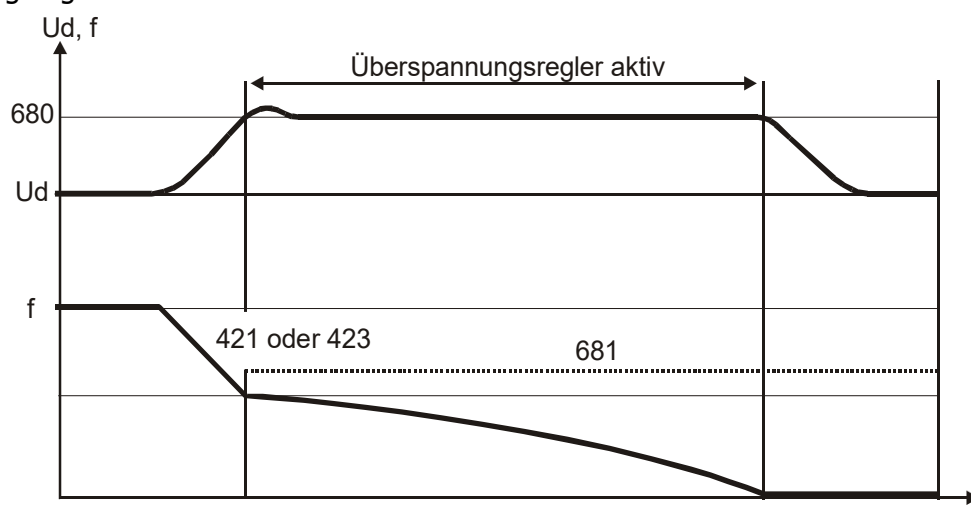

Die Überspannungsregelung verhindert das Abschalten des Frequenzumrichters im generatorischen Betrieb. Die Reduzierung der Antriebsdrehzahl durch eine über den Parameter *Verzögerung (Rechtslauf) 421*, bzw. *Verzögerung Linkslauf 423* gewählte Rampensteilheit kann zu einer Überspannung im Zwischenkreis führen. Überschreitet die Spannung den durch den Parameter *Sollwert UD-Begrenzung 680* eingestellten Wert, wird die Verzögerung so reduziert, dass die Zwischenkreisspannung auf den eingestellten Wert geregelt wird. Lässt sich die Zwischenkreisspannung durch die Reduzierung der Verzögerung nicht auf den eingestellten Sollwert regeln, wird die Verzögerung angehalten und die Ausgangsfrequenz angehoben. Die Ausgangsfrequenz wird durch Addition des Parameterwertes *max. Frequenzerhöhung 681* zur Frequenz im Betriebspunkt des Reglereingriffs berechnet.

Parameter		Einstellung			
Nr.	Beschreibung	ANG	Min.	Max.	Werkseinst.
680	Sollwert UD-Begrenzung	210	225,0 V	387,5 V	380,0 V
		410	425,0 V	775,0 V	760,0 V
		510	550,0 V	875,0 V	860,0 V
		610	725,0 V	1175,0 V	1160,0 V
681	max. Frequenzerhöhung	alle	0,00 Hz	599,00 Hz	10,00 Hz

Für einen verlässlichen Betrieb der Überspannungsregelung empfiehlt der Hersteller, die Motor-Chopper *Triggerschwelle 507* < (*Sollwert UD-Begrenzung 680 – 10 V*) einzustellen. Beachten Sie Kapitel 19.7.1 "Motor-Chopper".

Betriebsart Netzausfallstützung,

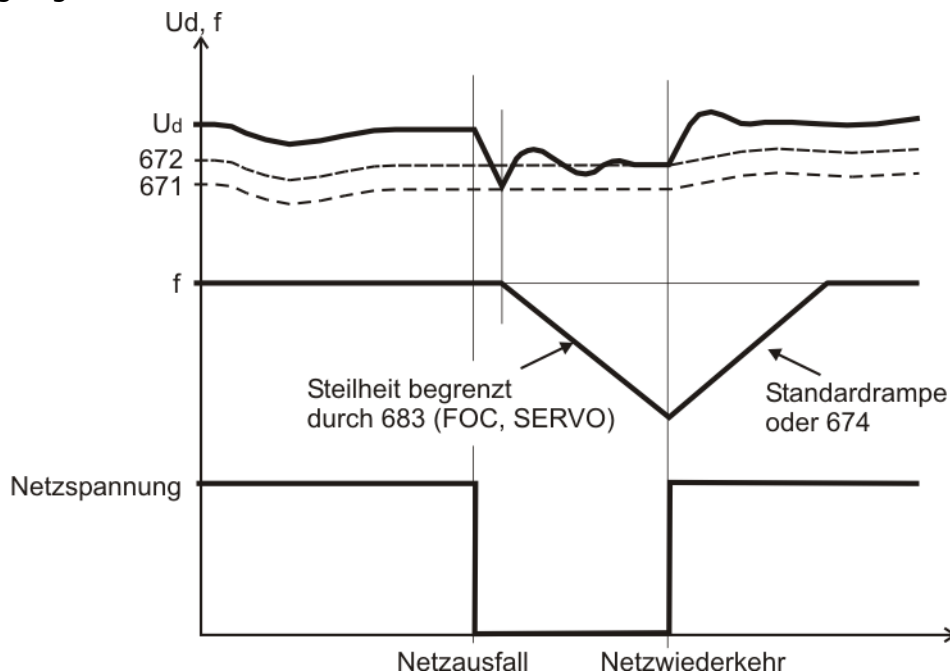
 Spannungsregler: Parameter *Betriebsart* **670** = 2

Durch die Netzausfallstützung können kurzzeitige Netzausfälle überbrückt werden. Ein Netzausfall wird erkannt, wenn die Zwischenkreisspannung den eingestellten Wert des Parameters *Schwelle Netzausfall* **671** unterschritten hat. Wird ein Netzausfall erkannt, so versucht der Regler die Zwischenkreisspannung auf den mit dem Parameter *Sollwert Netzstützung* **672** eingestellten Wert zu regeln. Dazu wird die Ausgangsfrequenz kontinuierlich reduziert und der Motor mit seinen rotierenden Massen in den generatorischen Betrieb gebracht. Bei Feldorientierten Regelverfahren (2xx, 4xx, 5xx) erfolgt die Reduzierung der Ausgangsfrequenz maximal mit dem durch den Parameter *Gen. Grenze Stromsollwert* **683** eingestellten Strom.



Gen. Grenze Stromsollwert **683** ist in Konfiguration 210, 410, 510 und 610 (FOR und SERVO) aktiv.

Die Schwellwerte des Spannungsreglers werden von der aktuellen Zwischenkreisspannung ausgehend mit den Parametern *Schwelle Netzausfall* **671** und *Sollwert Netzstützung* **672** berechnet.

Ausgangssignale

Der Ausfall der Netzspannung und die Netzstützung werden über digitale Signale gemeldet.

179	Netzausfall	¹⁾	Ausfall der Netzspannung und Netzstützung – gewählt über <i>Betriebsart</i> 670 des Spannungsreglers .
-	Netzausfall	²⁾	

¹⁾ Zur Verknüpfung mit Funktionen des Frequenzumrichters

²⁾ Zur Ausgabe über einen Digitalausgang

Keht die Netzspannung zurück, bevor eine Abschaltung durch die Netzunterspannungserkennung erfolgt, so wird der Antrieb gemäß dem Wert des Parameters *Beschleunigung Netzwiederkehr* **674** auf seine Sollfrequenz beschleunigt. Ist der Wert des Parameters *Beschleunigung Netzwiederkehr* **674** auf die Werkseinstellung von 0,00 Hz/s eingestellt, wird mit den eingestellten Werten für die Rampenparameter *Beschleunigung (Rechtslauf)* **420** oder *Beschleunigung Linkslauf* **422** beschleunigt.

Parameter		Einstellung		
Nr.	Beschreibung	Min.	Max.	Werkseinst.
671	Schwelle Netzausfall	-200,0 V	-50,0 V	-100,0 V
672	Sollwert Netzstützung	-200,0 V	-10,0 V	-40,0 V



Der Frequenzumrichter reagiert bei aktivierter Netzausfallstützung, wie auch im Normalbetrieb, auf die Signale an den Steuereingängen. Die Beschaltung mit extern versorgten Steuersignalen ist nur mit unterbrechungsfreier Versorgung möglich. Alternativ ist die Versorgung der Steuersignale durch den Frequenzumrichter zu verwenden.

Betriebsart Netzausfallstützung

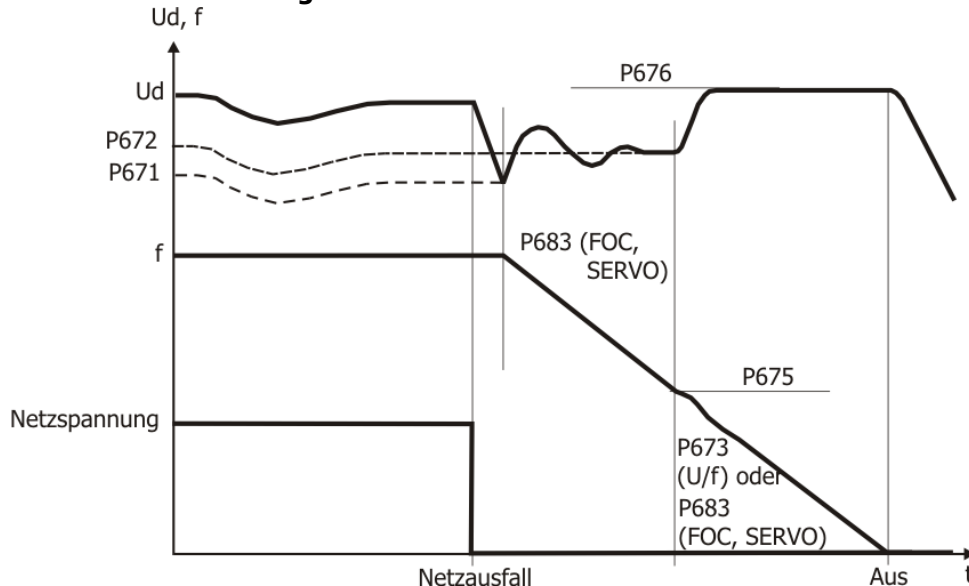

Die bei Netzausfall zur Verfügung stehende Zwischenkreisspannung wird vom Motor bereitgestellt. Die Ausgangsfrequenz wird kontinuierlich reduziert und der Motor mit seinen rotierenden Massen in den generatorischen Betrieb gebracht. Die Reduzierung der Ausgangsfrequenz erfolgt maximal mit dem im Parameter *Gen. Grenze Stromsollwert* **683** eingestellten Strom oder mit der Rampe *Verzögerung Netzstützung* **673**. *Verzögerung Netzstützung* **673** ist nur aktiv, wenn die Istfrequenz kleiner ist als *Schwelle Stillsetzung* **675**.

Die Zeit bis zum Stillstand des Motors resultiert aus der generatorischen Energie des Systems, die eine Erhöhung der Zwischenkreisspannung zur Folge hat. Die mit dem Parameter *Sollwert Stillsetzung* **676** eingestellte Zwischenkreisspannung wird als Regelgröße vom Spannungsregler verwendet und konstant gehalten. Die Spannungsanhebung ermöglicht das Bremsverhalten und die Zeit bis zum Stillstand zu optimieren. Das Verhalten der Regelung ist vergleichbar mit dem Auslaufverhalten 2 (Stillsetzen und Halten), da der Spannungsregler den Antrieb mit maximaler Verzögerungsrampe zum Stillstand führt und mit der verbleibenden Zwischenkreisspannung bestromt.

Keht die Zwischenkreisspannung vor Stillstand des Antriebs, aber nach Unterschreiten der *Schwelle Stillsetzung* **675** wieder, so wird der Antrieb weiter bis zum Stillstand verzögert.

Keht die Netzspannung zurück, nachdem die Stillsetzung des Antriebes erfolgte, jedoch die Unterspannungsabschaltung noch nicht erreicht ist, meldet der Frequenzumrichter Störung. Die Bedieneinheit zeigt die Fehlermeldung „F0702“ an.

Dauert der Netzausfall ohne Stillsetzung (*Schwelle Stillsetzung* **675** = 0 Hz) so lange, dass die Frequenz auf 0 Hz abgesenkt wurde, wird bei Netzwiederkehr der Antrieb auf die Sollfrequenz beschleunigt.

Dauert der Netzausfall mit oder ohne aktivierter Stillsetzung so lange, dass der Frequenzumrichter ganz abschaltet (LEDs = AUS), wird der Frequenzumrichter bei Netzwiederkehr im Zustand „Bereit“ stehen. Wenn die Freigabe erneut geschaltet wird, startet der Antrieb. Soll bei dauernd eingeschalteter Freigabe der Antrieb nach Netzwiederkehr automatisch starten, muss die *Betriebsart* **651** des Autostarts eingeschaltet sein.

Parameter		Einstellung			
Nr.	Beschreibung	ANG	Min.	Max.	Werkseinst.
675	Schwelle Stillsetzung	alle	0,00 Hz	599,00 Hz	0,00 Hz
676	Sollwert Stillsetzung	210	225,0 V	387,5 V	365,0 V
		410	425,0 V	775,0 V	730,0 V
		510	550,0 V	875,0 V	830,0 V
		610	725,0 V	1175,0 V	1130,0 V



Der *Sollwert Stillsetzung* **676** wird unterhalb des Frequenzwerts *Schwelle Stillsetzung* **675** wirksam.

Der Spannungsregler verwendet zur Regelung die Grenzwerte der Zwischenkreisspannung. Die *Beschleunigung Netzwiederkehr* **674** ersetzt, wenn der werkseitig eingestellte Wert verändert wird, die eingestellten Werte der Rampenparameter *Beschleunigung (Rechtslauf)* **420** oder *Beschleunigung Linkslauf* **422**. Die Spannungsregelung bei Netzausfall wechselt ab der Frequenzgrenze *Schwelle Stillsetzung* **675** vom *Sollwert Netzstützung* **672** auf den *Sollwert Stillsetzung* **676**. Der Wert von *Gen. Grenze Stromsollwert* **683** (2xx, 4xx, 5xx) oder die Rampe *Verzögerung Netzstützung* **673** (U/f) definiert die maximale Steilheit für die Verzögerung des Antriebs auf den *Sollwert Stillsetzung* **676**. *Verzögerung Netzstützung* **673** ist nur aktiv, wenn die Istfrequenz kleiner ist als *Schwelle Stillsetzung* **675**.

Parameter		Einstellung		
Nr.	Beschreibung	Min.	Max.	Werkseinst.
683	Gen. Grenze Stromsollwert	0,0 A	ü·IFUN	IFUN
673	Verzögerung Netzstützung	0,01 Hz/s	9999,99 Hz/s	50,00 Hz/s
674	Beschleunigung Netzwiederkehr	0,00 Hz/s	9999,99 Hz/s	0,00 Hz/s



Verzögerung Netzstützung **673** ist in Konfiguration 1xx (U/f) aktiv.

Gen. Grenze Stromsollwert **683** ist in Konfiguration 2xx, 4xx, 5xx und 6xx (FOR und SERVO) aktiv.

Der proportionale und der integrierende Teil des Spannungsreglers können über den Parameter *Verstärkung* **677** und Parameter *Nachstellzeit* **678** eingestellt werden. Die Regelfunktionen werden durch Einstellen der Parameter auf den Wert Null deaktiviert. In der jeweiligen Einstellung handelt es sich um einen P-Regler bzw. I-Regler.

Parameter		Einstellung		
Nr.	Beschreibung	Min.	Max.	Werkseinst.
677	Verstaerkung	0,00	30,00	1 ¹⁾
				2 ²⁾
678	Nachstellzeit	0 ms	10000 ms	8 ms ¹⁾
				23 ms ²⁾

Die Werkseinstellung ist von dem gewählten Steuer- und Regelverfahren abhängig. Entsprechend der Einstellung des Parameters *Konfiguration* **30** ergibt sich die folgende Zuordnung.

¹⁾ Konfigurationen 1xx

²⁾ Konfigurationen 4xx, 2xx, 5xx, 6xx

18.3 Technologieregler

Der Technologieregler, der in seinem Verhalten einem PID-Regler entspricht, ist in den Konfigurationen 111, 211, 411 und 611 als Zusatzfunktion verfügbar. Die Verbindung von Soll- und Istwert der Anwendung mit den Funktionen des Frequenzumrichters ermöglicht die Prozessregelung ohne weitere Komponenten. Somit können Applikationen, wie z. B. Druck-, Volumenstrom- oder Drehzahlregelung einfach realisiert werden. Die Konfiguration der Prozentsollwertquelle und die Verknüpfung der Prozentistwertquelle beachten.

Strukturbild Technologieregler

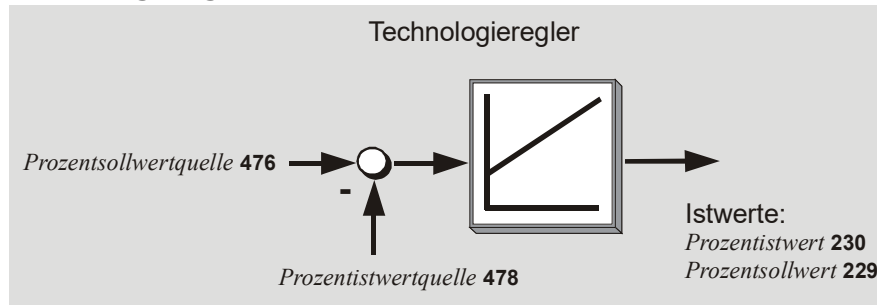

Die in der Tabelle aufgeführten Kapitel der Anleitung beachten:

Parameter	Kapitel
Regler-Sollwert <i>Prozentsollwertquelle 476</i>	15.5 "Prozentsollwertkanal"
Anzeige des aktuellen Regler-Sollwertes <i>Prozentsollwert 229</i>	20.1 "Istwerte des Frequenzumrichters"
Regler-Istwert <i>Prozentistwertquelle 478</i> ist	18.3 "Technologieregler"
- Analogsignal am Multifunktionseingang <i>Betriebsart 452</i>	16.1 "Multifunktionseingang MF1"
- Frequenzsignal an einem Digitaleingang <i>Betriebsart 496</i>	15.11 "PWM-/Folgefrequenzeingang"
Anzeige des aktuellen Regler-Istwertes <i>Prozentistwert 230</i>	20.1 "Istwerte des Frequenzumrichters"

Der Technologieregler erfordert zum Sollwert auch die Verknüpfung einer analogen Anwendungsgröße mit dem Parameter *Prozentistwertquelle 478*. Die Differenz zwischen Soll- und Istwert dient dem Technologieregler zur Regelung des Antriebssystems. Der gemessene Istwert wird über einen Messwandler auf das Eingangssignal der Prozentistwertquelle abgebildet.

Prozentistwertquelle 478	Funktion
1 - Analogeingang MF1A	Das Analogsignal am Multifunktionseingang 1 in analoger <i>Betriebsart 452</i> .
32 - Folgefrequenzeingang (F3)	Das Frequenzsignal am Digitaleingang entsprechend der gewählten <i>Betriebsart 496</i> .

Parameter		Einstellung		
Nr.	Beschreibung	Min.	Max.	Werkseinst.
58	Freigabe Technologieregler	Auswahl		6 - Ein

Über den Parameter *Freigabe Technologieregler 58* kann der Technologieregler angehalten werden. Die aktuellen P und D Anteile werden dabei auf dem letzten Wert vor dem Ausschalten gehalten. Der Ausgangswert sowie der I Anteil beim Ausschalten von *Freigabe Technologieregler 58* gelöscht.



Die werkseitige Verknüpfung des Parameters *Start-rechts* 68 mit dem Logiksignal des Technologiereglers beachten:

Start-rechts **68** = „13 – Technologieregler Start“.

Diese Verknüpfung darf nicht geändert werden. Durch die Reglerfreigabe am Digitaleingang MF4ID/STOA wird der Technologieregler aktiv.

Strukturbild Eingänge für die Prozentistwertquelle

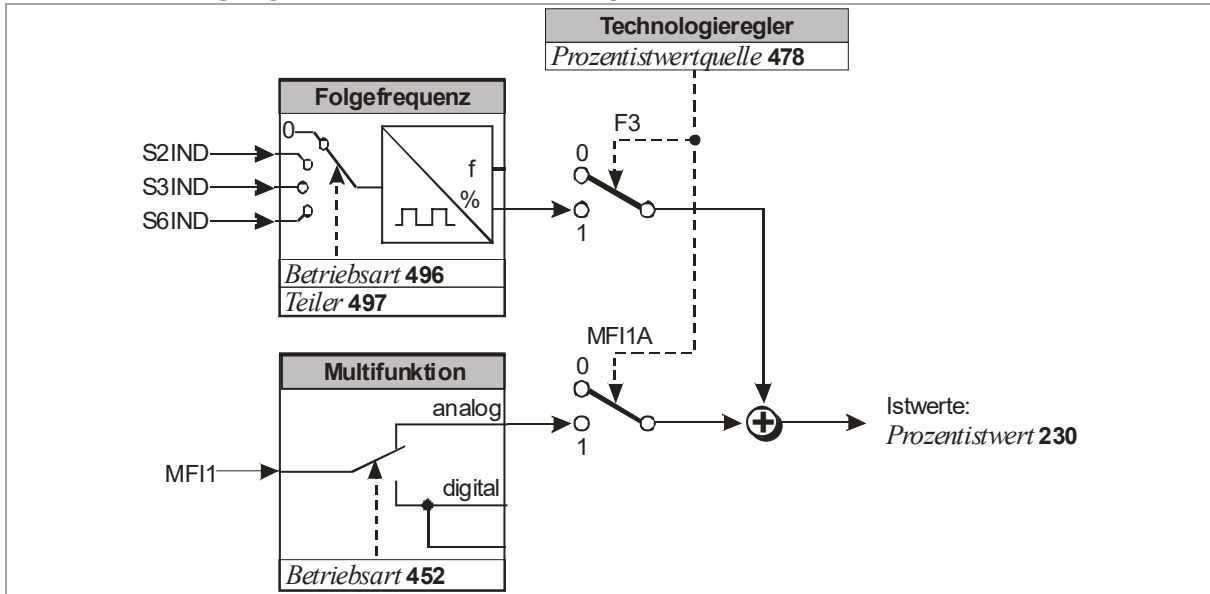

Die über den Parameter *Betriebsart* **440** gewählte Funktion definiert das Verhalten des Technologiereglers.

<i>Betriebsart</i> 440	Funktion
0 - Aus	Der Technologieregler ist ausgeschaltet, die Sollwertvorgabe erfolgt über den Prozentsollwertkanal.
1 - Standard	Zur Druck- und Volumenstromregelung mit linearem Betriebsverhalten und Istwertüberwachung.
2 - Füllstand 1	Füllstandsregelung mit definierter Motordrehzahl bei fehlendem Istwert.
3 - Füllstand 2	Füllstandsregelung mit definiertem Verhalten bei fehlendem Istwert oder hoher Regeldifferenz.
4 - Drehzahlregler	Drehzahlregelung mit analoger Rückführung der Istdrehzahl.
5 - Indirekte Volumenstromregelung	Volumenstromregelung mit radiziertem (Quadratwurzel gezogenem) Istwert.

Das Verhalten des Technologiereglers entspricht einem PID-Regler mit den Anteilen

- Proportionalteil *Verstärkung* **444**
- Integralteil *Nachstellzeit* **445**
- Differentialteil *Vorhaltzeit* **618**

Das Vorzeichen der Verstärkung bestimmt die Regelrichtung, das heißt bei steigendem Istwert und positivem Vorzeichen der Verstärkung wird die Ausgangsfrequenz gesenkt (z. B. bei Druckregelung). Bei steigendem Istwert und negativem Vorzeichen der Verstärkung wird die Ausgangsfrequenz angehoben (z. B. bei Temperaturregelung, Kältemaschinen, Verdampfern). Der Integralteil kann verwendet werden, um den stationären Fehler (Abweichung zwischen Istwert zu Sollwert) über die Zeit zu verringern. Ist der Integralteil zu dynamisch¹⁴, kann das System instabil werden und schwingen. Ist der Integralteil zu passiv¹⁵ eingestellt, wird der stationäre Fehler nicht ausreichend ausgegelt.

¹⁴ Dynamisches Verhalten Schnelles Ausregeln von Abweichungen.

¹⁵ Passives Verhalten Langsames Ausregeln von Abweichungen.

Der Integralteil muss daher anlagenspezifisch angepasst werden.

Der Differentialteil steht werksseitig auf *Vorhaltzeit* **618** = 0 ms und ist damit deaktiviert.

Ist das Ausregelverhalten des PI-Reglers (oder P-Reglers) zu langsam, kann durch das Aktivieren und Anpassen des Differentialteils (*Vorhaltzeit* **618**) eine schnellere Ausregelung erreicht werden. Das System neigt bei aktiviertem Differentialteil jedoch schneller zum Schwingen, so dass der Differentialteil vorsichtig aktiviert und geändert werden sollte.

Der Hersteller empfiehlt, die Zeiten *Nachstellzeit* **445** für den Integralteil und *Vorhaltzeit* **618** für den Differentialteil größer als die Abtastzeit zu wählen, die beim ANG -Gerät 2 ms beträgt.

Der Parameter *max. P-Anteil* **442** begrenzt die Frequenzänderung am Reglerausgang. Dies verhindert Schwingungen des Systems bei steil gewählten Beschleunigungsrampen.

Der Parameter *Hysterese* **443** ermöglicht es, eine Änderung des Integralteils außerhalb eines bestimmten Bereichs (Hystereseband) zu unterdrücken. Dies ermöglicht ein passiveres Verhalten des Technologieregler. Dies kann zum Beispiel hilfreich sein, wenn die Statorfrequenz der Sollfrequenz des Technologieregler nicht folgen kann. Die *Hysterese* **443** ist prozentual auf die *Bemessungsfrequenz* **375** bezogen, also üblicherweise 50 Hz.

Die Hysterese wirkt als Begrenzer am Eingang des Integralteils. Zu hohe Differenzen zwischen der aktuellen Statorfrequenz und dem Ausgang des Technologieregler werden so begrenzt und verhindern so ein übermäßiges Aufintegrieren des Integralanteils.

$\left \frac{f_{\text{tech}} - f_{\text{stator}}}{\text{Bemessungsfrequenz 375}} \right \geq \text{Hysterese 443}$	Die Abweichung Δ zwischen Sollfrequenz des Technologieregler (f_{tech}) und Statorfrequenz (f_{stator}) ist zu groß. Der Integrator wird angehalten.
$\left \frac{f_{\text{tech}} - f_{\text{stator}}}{\text{Bemessungsfrequenz 375}} \right < \text{Hysterese 443}$	Die Statorfrequenz (f_{stator}) kann der Sollfrequenz des Technologieregler (f_{tech}) ausreichend folgen. Die Abweichung Δ ist klein genug.

Parameter		Einstellung		
Nr.	Beschreibung	Min.	Max.	Werkseinst.
441	Festfrequenz	-599,99 Hz	+599,99 Hz	0,00 Hz
442	max. P-Anteil	0,01 Hz	599,99 Hz	50,00 Hz
443	Hysterese	0,01 %	100,00 %	10,00 %
444	Verstärkung	-15,00	+15,00	1,00
445	Nachstellzeit	0 ms	32767 ms	200 ms
446	Faktor Ind. Volumenstromregelung	0,10	2,00	1,00
618	Vorhaltzeit	0 ms	1000 ms	0 ms

In den Betriebsarten 1,2,3 und 5 wird die Ausgangsfrequenz auf der Ordinatenachse um die *Minimale Frequenz* **418** verschoben. Der prozentuale Ausgangswert des Technologieregler entspricht damit:

0 % = *Minimale Frequenz* **418**

100 % = *Maximale Frequenz* **419**

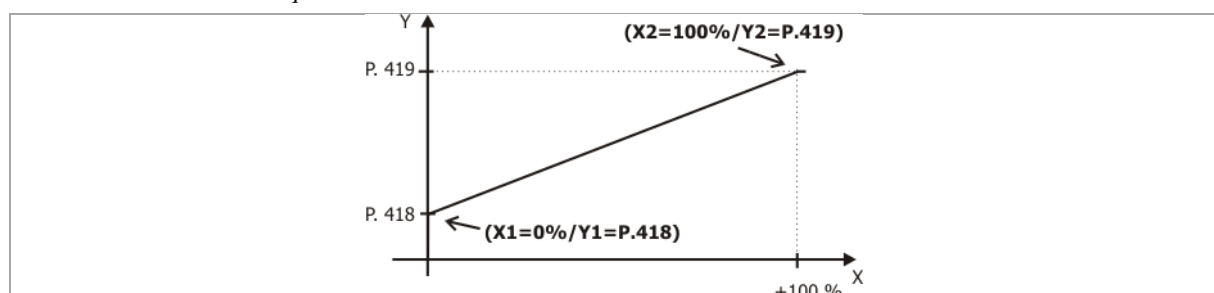



Die Parametrierung des Technologiereglers in den einzelnen Datensätzen ermöglicht, mit der Datensatzumschaltung über Steuerkontakte, die Anpassung an verschiedene Betriebspunkte der Applikation.



Der Technologieregler arbeitet im Motor-Rechtsdreh Sinn. Die Drehrichtung kann mit dem Parameter *Drehrichtungsumkehr* **1199** geändert werden. Siehe Kapitel 11.2.8 "Drehrichtungsumkehr".

Betriebsart Standard, Parameter Betriebsart 440 = 1

Diese Betriebsart ist z. B. für eine Druck- oder Volumenstromregelung mit linearem Betriebsverhalten geeignet.

Die Minimalwert-Überwachung verhindert ein Hochlaufen des Antriebs bei fehlendem Istwert. Bei fehlendem Istwert (<0,5%) wird die Ausgangsfrequenz auf die *Minimale Frequenz* **418** geführt. Dies erfolgt mit der eingestellten *Verzögerung (Rechtslauf)* **421**. Bei wiederkehrendem Istwert arbeitet der Regler automatisch weiter.

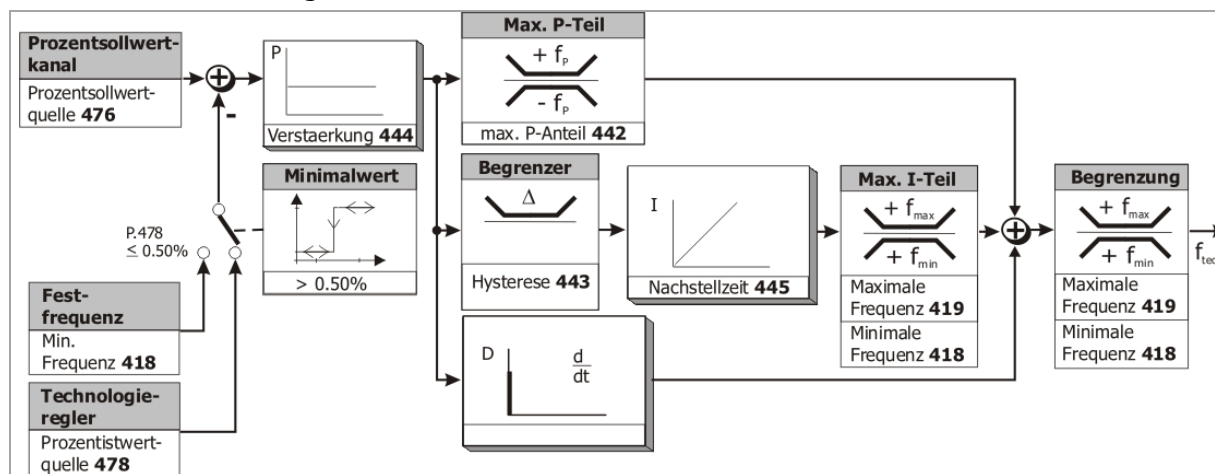

Betriebsart Füllstand 1, Parameter Betriebsart 440 = 2

Diese Betriebsart ist z. B. für eine Füllstandsregelung geeignet.

Die Funktion führt die Ausgangsfrequenz bei fehlendem Istwert auf eine einstellbare Frequenz. Die Minimalwert-Überwachung verhindert ein Hochlaufen des Antriebs bei fehlendem Istwert. Bei fehlendem Istwert (<0,5%) wird die Ausgangsfrequenz auf die *Festfrequenz* **441** geführt. Dies erfolgt mit der eingestellten *Verzögerung (Rechtslauf)* **421**.

Die *Festfrequenz* **441** muss im Bereich zwischen *Minimale Frequenz* **418** und *Maximale Frequenz* **419** liegen. Ist die *Festfrequenz* **441** kleiner als die *Minimale Frequenz* **418** eingestellt, wird die Ausgangsfrequenz auf die *Minimale Frequenz* **418** geführt. Die *Minimale Frequenz* **418** wird nicht unterschritten.

Bei wiederkehrendem Istwert arbeitet der Regler automatisch weiter. Der Integralteil wird bei der Wiederkehr des Istwertes zurückgesetzt.

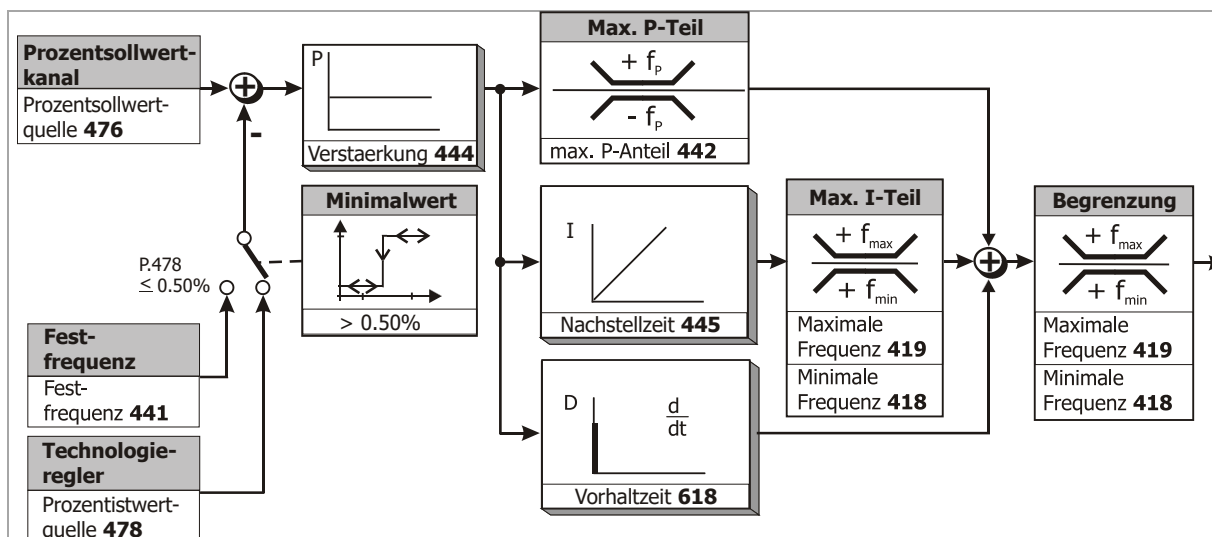

Betriebsart Füllstand 2, Parameter Betriebsart 440 = 3

Diese Betriebsart ist z. B. für eine Füllstandsregelung geeignet.

Die Minimalwert-Überwachung verhindert ein Hochlaufen des Antriebs bei fehlendem Istwert. Bei fehlendem Istwert ($< 0,5\%$) wird die Ausgangsfrequenz auf die *Festfrequenz* 441 geführt. Dies erfolgt mit der eingestellten *Verzögerung (Rechtslauf)* 421.

Ist keine Regeldifferenz vorhanden (Istwert=Sollwert) oder ist die Regeldifferenz negativ (Istwert>Sollwert), wird die Ausgangsfrequenz auf die *Minimale Frequenz* 418 geführt. Dies erfolgt mit den eingestellten Reglereinstellungen. Zusätzlich begrenzt *Verzögerung (Rechtslauf)* 421 die Rampe. Ist *Minimale Frequenz* 418 = 0, wird in diesem Fall die Endstufe ausgeschaltet. Der Antrieb läuft hoch, wenn wieder ein Istwert anliegt oder die Regeldifferenz die positive *Hysterese* 443 überschreitet. Der Antrieb stoppt, wenn Istwert \geq Sollwert ist, der Reglerausgang 0 Hz erreicht hat und *Minimale Frequenz* 418 = 0 gesetzt ist.

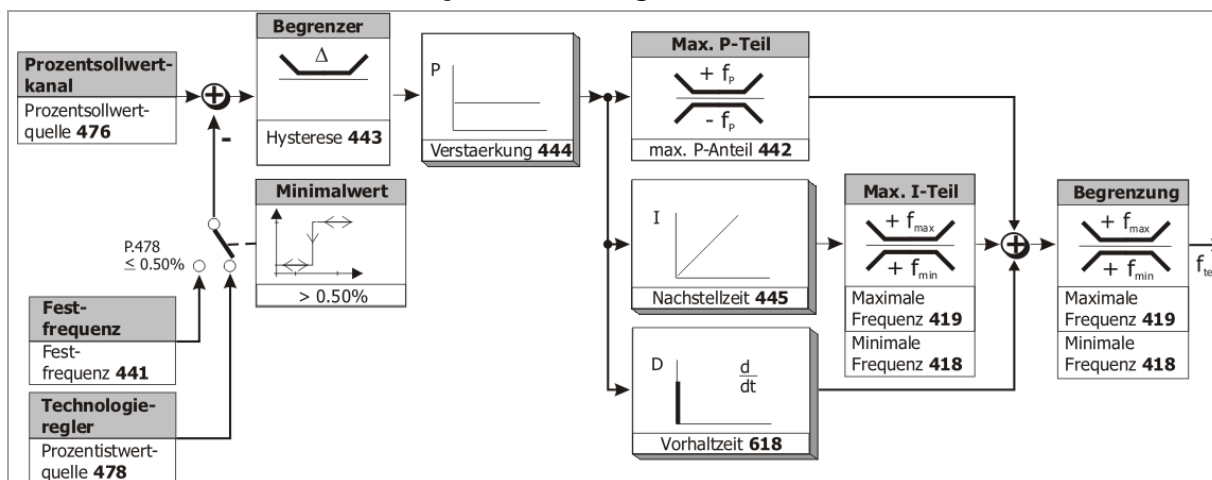

Betriebsart Drehzahlregler, Parameter Betriebsart 440 = 4

Diese Betriebsart ist für Drehzahlregelungen mit analogem Istwertgeber (z. B. Analogtacho über analogen Eingang oder HTL Geber über Frequenzeingang) geeignet. Der Motor wird entsprechend der Regeldifferenz beschleunigt oder abgebremst.

Die Ausgangsfrequenz wird durch die *Maximale Frequenz* 419 begrenzt.

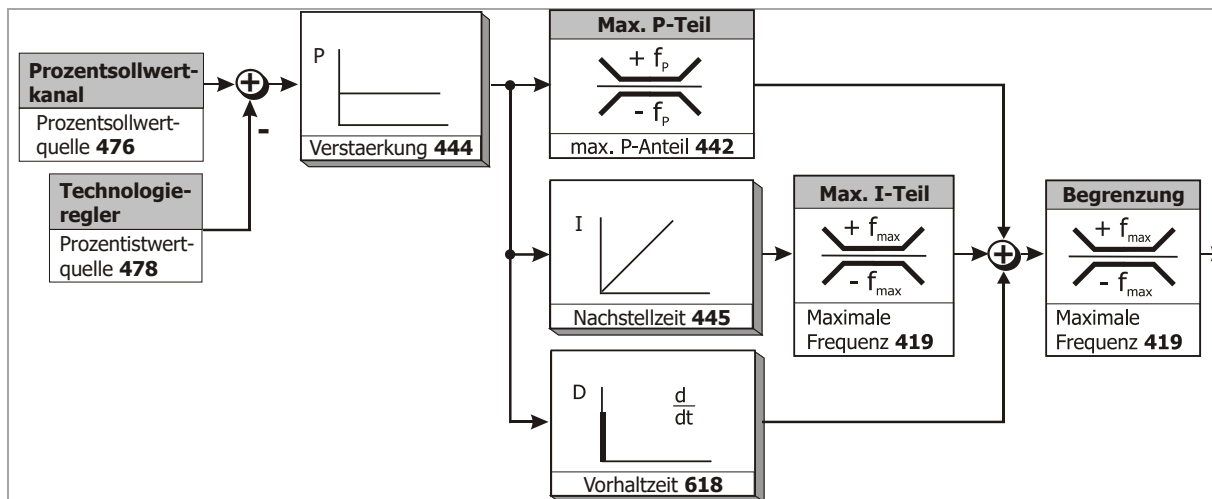

HINWEIS

Minimale Frequenz 418 wirkt nicht begrenzend in Betriebsart „4-Drehzahlregler“. Dies kann in Konfigurationen 411 sowie 611 zu einem längeren Betrieb des Motors in der Stromeinprägung (Aktuelle Frequenz < *Grenzfrequenz 624*) führen. Verhindern Sie unzulässige Motorerwärmungen durch zu langen Betrieb in der Stromeinprägung.

Die Betriebsart „4-Drehzahlregler“ kann zu einem Reversieren des Antriebs führen.

Betriebsart Indirekte Volumenstromregelung, Parameter *Betriebsart 440 = 5*

Diese Betriebsart ist für die Volumenstromregelung basierend auf einer Druckmessung geeignet.

Die Istwertgröße ermöglicht zum Beispiel über die Einlaufdüse des Ventilators den Wirkdruck in der Anlage direkt zu messen. Der Wirkdruck hat ein quadratisches Verhältnis zum Volumenstrom und bildet somit die Regelgröße der Volumenstromregelung. Die Berechnung entspricht dem „Proportionalitätsgesetz“, welches für Kreiselmotoren allgemein gültig ist.

Die Anpassung an die jeweilige Applikation und die Messung erfolgt über den *Faktor Ind. Volumenstromregelung 446*. Die Istwerte werden aus den zu parametrierenden Anlagendaten Nenndruck und Volumenstrom nach dem Schlechtpunktverfahren berechnet, wie im Kapitel 20.4.2 "Volumenstrom und Druck" beschrieben.

Die Ausgangsfrequenz wird durch die *Minimale Frequenz 418* und *Maximale Frequenz 419* begrenzt.

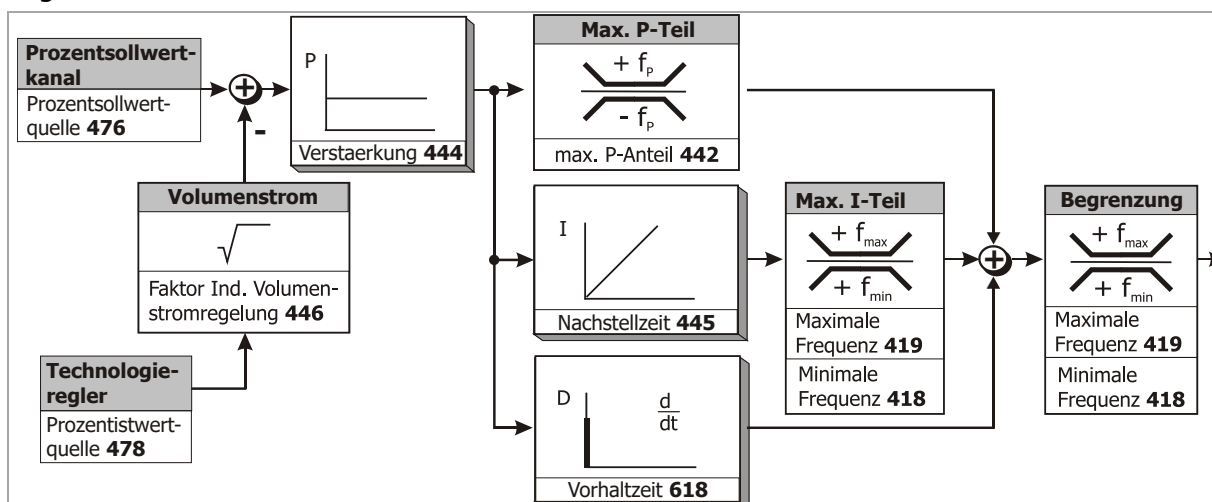

Strukturbild Indirekte Volumenstromregelung

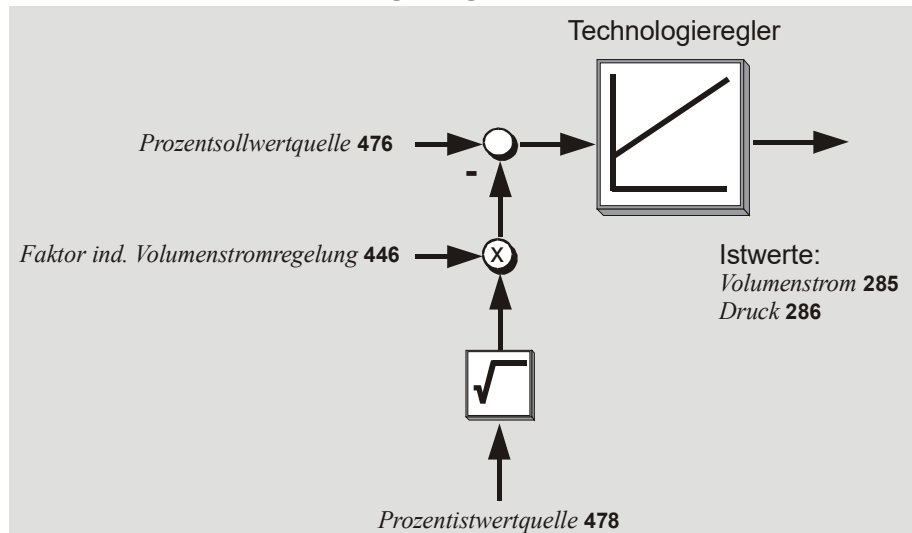

18.4 Funktionen der geberlosen Regelung

Die Konfigurationen der geberlosen Regelung beinhalten die folgenden Zusatzfunktionen, die das Verhalten gemäß der parametrisierten U/f-Kennlinie ergänzen.

18.4.1 Schlupfkompensation

Die lastabhängige Differenz zwischen Soll Drehzahl und der Ist Drehzahl des Asynchronmotors ist der Schlupf. Diese Abhängigkeit kann durch die Strommessung in den Ausgangsphasen des Frequenzumrichters kompensiert werden.

Das Einschalten der *Betriebsart 660* für die Schlupfkompensation ermöglicht eine Drehzahlregelung ohne Rückführung. Die Ständerfrequenz bzw. Drehzahl wird lastabhängig korrigiert.

Die Schlupfkompensation wird während der geführten Inbetriebnahme eingeschaltet. Der *Statorwiderstand 377* ist für die korrekte Funktion erforderlich und wird während der geführten Inbetriebnahme gemessen.

Wird keine geführte Inbetriebnahme durchgeführt, kann die Schlupfkompensation manuell aktiviert werden. In diesem Fall tragen Sie den Wert *Statorwiderstand 377* aus dem Motor-Datenblatt manuell ein.

<i>Betriebsart 660</i>	Funktion
0 - Aus	Die Schlupfkompensation ist ausgeschaltet.
1 - Ein	Die lastabhängige Schlupfdrehzahl wird kompensiert.

Das Regelverhalten der Schlupfkompensation ist nur in speziellen Anwendungen über die Parameter zu optimieren. Der Parameter *Verstärkung 661* bestimmt die Korrektur der Drehzahl bzw. die Wirkung der Schlupfkompensation proportional zur Laständerung. Die *max. Schlupframpe 662* definiert die max. Frequenzänderung pro Sekunde, um einen Überstrom bei Lastwechsel zu vermeiden.

Der Parameter *Frequenzuntergrenze 663* legt fest, ab welcher Frequenz die Schlupfkompensation aktiv wird.

Parameter		Einstellung		
Nr.	Beschreibung	Min.	Max.	Werkseinst.
661	Verstärkung	0,0 %	300,0 %	100,0 %
662	max. Schlupframpe	0,01 Hz/s	650,00 Hz/s	5,00 Hz/s
663	Frequenzuntergrenze	0,01 Hz	599,99 Hz	0,01 Hz

18.4.2 Stromgrenzwertregler

Der Stromgrenzwertregler vermeidet durch eine lastabhängige Drehzahlsteuerung die unzulässige Belastung des Antriebssystems. Dies wird durch die im vorherigen Kapitel beschriebenen intelligenten Stromgrenzen erweitert. Der Stromgrenzwertregler reduziert zum Beispiel die Belastung des Antriebs in der Beschleunigung durch das Anhalten der Beschleunigungsrampe. Das bei zu steil eingestellten Beschleunigungsrampen erfolgende Abschalten des Frequenzumrichters wird somit verhindert.

Mit dem Parameter *Betriebsart* **610** wird der Stromgrenzwertregler ein- und ausgeschaltet.

Betriebsart 610	Funktion
0 - Aus	Die Funktionen Stromgrenzwertregler und die intelligente Stromgrenzen sind deaktiviert.
1 - Ein	Der Stromgrenzwertregler ist aktiv.

Verhalten bei motorischem Betrieb

Der eingeschaltete Stromgrenzwertregler senkt bei Überschreitung des durch den Parameter *Grenzstrom* **613** eingestellten Stromes die Ausgangsfrequenz soweit ab, bis der Grenzstrom nicht mehr überschritten wird. Die Ausgangsfrequenz wird maximal bis zu der durch den Parameter *Grenzfrequenz* **614** eingestellten Frequenz abgesenkt. Wird der *Grenzstrom* **613** unterschritten, wird die Ausgangsfrequenz wieder auf den Sollwert angehoben.

Verhalten bei generatorischem Betrieb:

Der Stromgrenzwertregler erhöht bei Überschreitung des durch den Parameter *Grenzstroms* **613** eingestellten Stromes die Ausgangsfrequenz soweit, bis der Grenzstrom nicht überschritten wird. Die Ausgangsfrequenz wird maximal bis zur eingestellten *Maximale Frequenz* **419** angehoben. Wird der *Grenzstrom* **613** unterschritten, wird die Ausgangsfrequenz wieder auf den gewünschten Sollwert abgesenkt.

Parameter		Einstellung		
Nr.	Beschreibung	Min.	Max.	Werkseinst.
613	Grenzstrom	0,0 A	Ü·I _{FUN}	Ü·I _{FUN}
614	Grenzfrequenz	0,00 Hz	599,99 Hz	0,00 Hz

Das Regelverhalten des Stromgrenzwertreglers kann über den proportionalen Anteil, den Parameter *Verstärkung* **611**, und den integrierenden Teil, den Parameter *Nachstellzeit* **612**, eingestellt werden. Sollte in Ausnahmefällen eine Optimierung der Reglerparameter notwendig sein, sollte durch sprunghafte Änderung des Parameters *Grenzstrom* **613** eine Einstellung vorgenommen werden.

Parameter		Einstellung		
Nr.	Beschreibung	Min.	Max.	Werkseinst.
611	Verstaerkung	0,01	30,00	1,00
612	Nachstellzeit	1 ms	10000 ms	24 ms



Die Dynamik von Stromgrenzwertregler und Spannungsregler wird durch die Einstellung des Parameters *Dyn. Spannungsvorsteuerung* **605** beeinflusst.

18.5 Funktionen der feldorientierten Regelung

Die feldorientierten Regelverfahren basieren auf einer Kaskadenregelung und der Berechnung eines komplexen Maschinenmodells. Im Rahmen der geführten Inbetriebnahme wird durch die Parameteridentifikation ein Abbild der angeschlossenen Maschine erstellt und in verschiedene Parameter übernommen. Diese Parameter sind zum Teil sichtbar und können für verschiedene Betriebspunkte optimiert werden.

18.5.1 Stromregler

Der innere Regelkreis der feldorientierten Regelung besteht aus zwei Stromreglern. Die feldorientierte Regelung prägt somit den Motorstrom über zwei zu regelnde Komponenten in die Maschine ein.

Dies erfolgt durch:

- die Regelung der flussbildenden Stromgröße I_{sd}
- die Regelung der drehmomentbildenden Stromgröße I_{sq}

Durch die getrennte Regelung dieser beiden Größen erreicht man die Entkopplung des Systems, äquivalent zur fremderregten Gleichstrommaschine.

Der Aufbau der beiden Stromregler ist identisch und ermöglicht, die Verstärkung sowie die Nachstellzeit für beide Regler gemeinsam einzustellen. Hierfür stehen die Parameter *Verstärkung* **700** und Parameter *Nachstellzeit* **701** zur Verfügung. Der proportionale und integrierende Anteil der Stromregler kann durch Einstellen der Parameter auf den Wert Null ausgeschaltet werden.

Parameter		Einstellung		
Nr.	Beschreibung	Min.	Max.	Werkseinst.
700	Verstärkung	0,00	8,00	0,13
701	Nachstellzeit	0,00 ms	10,00 ms	10,00 ms

Die geführte Inbetriebnahme hat die Parameter des Stromreglers so gewählt, dass sie in den meisten Anwendungsfällen unverändert verwendet werden können.

Wenn in Ausnahmefällen eine Optimierung des Verhaltens der Stromregler vorgenommen werden soll, kann der Sollwertsprung während der Flussaufbauphase dazu verwendet werden. Der Sollwert der flussbildenden Stromkomponente steigt, bei geeigneter Parametrierung, sprunghaft auf den Wert *Strom bei Flussaufbau* **781** und nach Ablauf der *maximalen Flussaufbauzeit* **780** wechselt dieser geregelt auf den Magnetisierungsstrom. Der für den Abgleich notwendige Betriebspunkt erfordert die Einstellung des Parameters *Minimale Frequenz* **418** auf den Wert 0,00 Hz, da der Antrieb nach der Aufmagnetisierung beschleunigt wird. Die Messung der Sprungantwort, welche durch das Verhältnis der genannten Ströme definiert wird, sollte in der Motorzuleitung mit Hilfe eines Mess-Stromwandlers geeigneter Bandbreite erfolgen.



Die Ausgabe des intern berechneten Istwerts für die flussbildende Stromkomponente über den Analogausgang kann für diese Messung nicht verwendet werden, da die zeitliche Auflösung der Messung nicht ausreicht.

Zur Einstellung der Parameter des PI-Reglers wird zunächst die *Verstärkung* **700** so weit vergrößert, bis der Istwert während des Regelvorgangs ein deutliches Überschwingen aufweist. Nun wird die Verstärkung wieder etwa auf die Hälfte verringert und dann die *Nachstellzeit* **701** so weit nachgeführt, bis der Istwert während des Regelvorgangs ein leichtes Überschwingen aufweist.

Die Einstellung der Stromregler sollte nicht zu dynamisch gewählt werden, um eine ausreichende Stellreserve sicher zu stellen. Die Regelung neigt bei reduzierter Stellreserve verstärkt zu Schwingungen.

Die Dimensionierung der Stromreglerparameter durch Berechnung der Zeitkonstante ist für eine Schaltfrequenz von 2 kHz vorzunehmen. Bei anderen Schaltfrequenzen werden die Werte intern angepasst, so dass die Einstellung für alle Schaltfrequenzen unverändert bleiben kann. Die dynamischen Eigenschaften des Stromreglers verbessern sich mit steigender Schalt- und Abtastfrequenz.

Aus dem festen Zeitintervall für die Modulation ergeben sich über den Parameter *Schaltfrequenz* **400** die folgenden Abtastfrequenzen des Stromreglers.

Einstellung	
Schaltfrequenz	Abtastfrequenz
2 kHz ¹⁾	2 kHz
4 kHz	4 kHz
8 kHz	8 kHz
16 kHz	8 kHz

¹⁾ Diese Schaltfrequenz ist für den Parameter *Min. Schaltfrequenz* **401** einstellbar.

18.5.2 Erweiterter Stromregler

Bei einigen Maschinen kann es notwendig sein, dass für verschiedene Strombereiche unterschiedliche Verstärkungsfaktoren eingestellt werden müssen.

Es gilt folgende Unterteilung:

- Strom < Strom bis dem **P.777** gilt **776** → *Verstärkung wenig Strom* **777**
- Strom ab dem **P.700** gilt **775** > Strom
 - > Strom bis zu dem **P.700** gilt **757** → *Verstärkung* **700**
- Strom > Strom ab dem **P.759** gilt **P.758** → *Verstärkung hoher Strom* **759**

Standardmäßig werden die Parameter so vorbelegt, dass die Parameter nicht und nur die Basisparameter aktiv sind.

Parameter		Einstellung		
Nr.	Beschreibung	Min.	Max.	Werkseinst.
757	Strom bis zu dem P.700 gilt	0,00	ü * I _{FUN}	ü * I _{FUN}
758	Strom ab dem P.759 gilt	0,00	ü * I _{FUN}	ü * I _{FUN}
759	Verstaerkung hoher Strom	0,00	0,00	0,00
775	Strom ab dem P.700 gilt	0,00	ü * I _{FUN}	0,00
776	Strom bis zu dem P.777 gilt	0,00	ü * I _{FUN}	0,00
777	Verstaerkung wenig Strom	0,00	0,00	0,00

I_{FUN} = Nomineller Ausgangsstrom des Frequenzumrichters

ü Überlastfähigkeit des Frequenzumrichters.

Durch die Motorselbsteinstellung werden die Parameter geändert.

18.5.3 Drehmomentregler

Die drehmomentgeregelten Konfigurationen 230, 430, 530 und 630 ermöglichen die geberlose Drehmomentregelung alternativ zur Drehzahlregelung. Die Drehmomentregelung ist oberhalb der *Grenzfrequenz* **624** möglich. Unterhalb dieser Grenzfrequenz wirkt die Stromeinprägung mit der aktuellen Sollfrequenz als Frequenzsollwert. In diesem Fall wird das Drehmoment nicht geregelt, sondern stellt sich abhängig vom Lastverhalten und *Startstrom* **623** ein. Um ein Anlaufen in Drehmomentregelung zu erreichen sollte der Frequenzsollwert oberhalb der *Grenzfrequenz* **624** liegen. Dies ist zum Beispiel mit *Minimale Frequenz* **418** > *Grenzfrequenz* **624** garantiert.

- $f < \text{Grenzfrequenz } 624$ Stromeinprägung
- $f \geq \text{Grenzfrequenz } 624$ Direkte Momenten Regelung DMR
- Die *Grenzfrequenz* **624** wird während der Motorinbetriebnahme automatisch eingestellt.

18.5.3.1 Drehmomentvorgabe

Der Drehmomentsollwert kann folgendermaßen vorgegeben werden:

- Den Parameter *Umschaltung n-/M-Regelung* **164** auf „6 – Ein“ einstellen oder verknüpfen Sie es auf ein digitales Signal und schalten Sie dieses ein.
- Über den Parameter *Prozentsollwertquelle 1* **476** die Quelle zur Drehmomentvorgabe wählen.

Zum Beispiel

- Der Drehmomentsollwert kann über den Multifunktionseingang 1 (MF1A) eingestellt werden, wenn folgende Einstellung gewählt ist *Prozentsollwertquelle 1* **476** = „1 - Analogwert MF1A“ (Werkseinstellung).
- 100 % Drehmoment beziehen sich dabei auf das berechnete Drehmoment aus *mech. Bemessungsleistung* **376** (Motorleistung) und *Bemessungsdrehzahl* **372** (Motornendrehzahl).

Der Parameter *Drehmoment* **224** zeigt den Istwert des Drehmoments.

Die Einstellung des Parameters *Betriebsart Suchlauf* **645** entsprechend der Anwendung wählen. Siehe Kapitel 13.5 "Suchlauf".

18.5.3.2 Ober- und Untergrenze der Frequenz in Drehmomentregelung

Oftmals ist die Begrenzung der Drehzahl in den Betriebspunkten bei verringertem oder ohne Lastmoment erforderlich, da sich die Drehzahl entsprechend der Drehmomentvorgabe und dem Lastverhalten einstellt. Um eine ungewollte Drehzahl (meist zu große Drehzahl, in Einzelfällen auch kleine Drehzahlen und Vermeidung der Stromeinprägung) zu vermeiden, wird über *Obergrenze Frequenz* **767** und *Untergrenze Frequenz* **768** die Drehzahl durch den Drehzahlregler begrenzt.

Ab dem Grenzwert wird auf die maximale Drehzahl (*Obergrenze Frequenz* **767** und *Untergrenze Frequenz* **768**) geregelt, welches dem Verhalten des Drehzahlreglers entspricht. Zusätzlich begrenzt der Regler die Drehzahl auf die *Maximale Frequenz* **419**. Diese Begrenzung erfolgt durch den Drehzahlregler – Veränderungen des Drehzahlreglers beeinflussen entsprechend das Drehzahlverhalten im Grenzbereich der genannten 3 Parameter.

In der Stromeinprägung wird zusätzlich auf die *Minimale Frequenz* **418** begrenzt – in der Direkten Momenten Regelung ist diese Begrenzung nicht aktiv.

Parameter		Einstellung		
Nr.	Beschreibung	Min.	Max.	Werkseinst.
767	Obergrenze Frequenz	-599,99 Hz	599,99 Hz	599,99 Hz
768	Untergrenze Frequenz	-599,99 Hz	599,99 Hz	-599,99 Hz



Positive Werte begrenzen die Drehzahl des Rechtslaufs, negative Werte begrenzen die Drehzahl des Linkslaufs. Wenn zum Beispiel beide Werte positiv sind (> 0 Hz) ist der Linkslauf gesperrt.

HINWEIS

Wird die Drehmomentregelung aktiviert während die Drehfrequenz außerhalb des Bereichs zwischen *Obergrenze Frequenz* **767** und *Untergrenze Frequenz* **768** liegt (zum Beispiel beim Einschalten einer stehenden Maschine oder beim Fangen einer schnell drehenden Maschine), wird der erlaubte Drehzahlbereich mittels Drehzahlregler ohne Rampen angefahren. Dabei wird das Drehmoment nur durch die Begrenzungen des Drehzahlreglers (Strom und Drehmoment) begrenzt. Es kann sich daher eine unerwartete Dynamik ergeben.

18.5.3.3 Grenzwertquellen

Die Begrenzung der Frequenz kann durch Einstellung von Festwerten oder auch durch Verknüpfung mit einer analogen Eingangsgröße erfolgen. Der Analogwert ist über die Parameter *Minimaler Prozentsollwert* **518** und *Maximaler Prozentsollwert* **519** begrenzt, aber berücksichtigt nicht die *Steigung Prozentwertrampe* **477** des Prozentsollwertkanals.

Die Zuordnung erfolgt für den Drehmomentregler über die Parameter *Quelle Obergrenze Frequenz* **769** und *Quelle Untergrenze Frequenz* **770**.

Betriebsart 769, 770	Funktion
101 - Analogeingang MF1A	Die Quelle ist der Multifunktionseingang 1 in analoger <i>Betriebsart</i> 452 .

Betriebsart 769, 770	Funktion
110 - Festgrenzwert	Die gewählten Parameterwerte werden zur Begrenzung des Drehzahlreglers berücksichtigt.
201 - Inv. Analogeingang MF1A	Betriebsart 101, invertiert.
210 - Inv. Festgrenzwert	Betriebsart 110, invertiert.

18.5.3.4 Umschaltung zwischen Drehzahlregelung und Drehmomentregelung

Durch das Signal, das dem Parameter *Umschaltung n-/M-Regelung* **164** zugewiesen ist, kann zwischen Drehzahlregelung und Drehmomentregelung umgeschaltet werden. Siehe Kapitel 16.4.6 "Umschaltung n-/M-Regelung".

18.5.4 Drehzahlregler

Die Quelle für den Drehzahlwert wird über den Parameter *Drehzahlwertquelle* **766** ausgewählt. In der Werkseinstellung wird als Istwertquelle der Drehgeber 1 verwendet. Soll der Drehgeber 2 eines Erweiterungsmoduls das Istwertsignal für den Drehzahlregler liefern, muss Drehgeber 2 als Quelle ausgewählt werden. Alternativ kann der Drehzahlregler in den Konfigurationen 4_{xx} und 6_{xx} (Parameter *Konfiguration* **30**) den Drehzahlwert vom Maschinenmodell ableiten.

Betriebsart 766	Funktion
1 - Drehgeber 1	Die Drehzahlwertquelle ist der Drehgeber 1 des Basisgerätes (Werkseinstellung).
2 - Drehgeber 2	Die Drehzahlwertquelle ist der Drehgeber 2 eines Erweiterungsmoduls. ¹⁾
3 - Maschinenmodell	Der Drehzahlregler erhält den berechneten Drehzahlwert vom Maschinenmodell. Einstellbar in den Konfigurationen 4_{xx} und 6_{xx} .
4 - Drehzahlachsfuehrung DG 1	Drehzahlachsfuehrung durch Abgleich zwischen dem berechneten Maschinenmodell und dem Drehgeber 1 zur Erhöhung der Drehzahlgenauigkeit. Einstellbar in den Konfigurationen 4_{xx} und 6_{xx} . Die Einstellung für den Parameter <i>Nachstellzeit Drehzahlachsf.</i> 515 wird berücksichtigt.
5 - Drehzahlachsfuehrung DG 2	Drehzahlachsfuehrung durch Abgleich zwischen dem berechneten Maschinenmodell und dem Drehgeber 2 eines Erweiterungsmoduls ¹⁾ zur Erhöhung der Drehzahlgenauigkeit. Einstellbar in den Konfigurationen 4_{xx} und 6_{xx} . Die Einstellung für den Parameter <i>Nachstellzeit Drehzahlachsf.</i> 515 wird berücksichtigt.
10 - Drehgeber 2	Die Drehzahlwertquelle ist der Drehgeber 3 eines Erweiterungsmoduls. ¹⁾

¹⁾ Nur einstellbar bei installiertem Erweiterungsmodul

Die Regelung der drehmomentbildenden Stromkomponente erfolgt im äußeren Regelkreis durch den Drehzahlregler. Über den Parameter *Betriebsart* **720** kann die Betriebsart für den Drehzahlregler ausgewählt werden. Die Betriebsart definiert die Verwendung der parametrierbaren Grenzen. Diese sind auf die Drehrichtung, bzw. die Richtung des Drehmoments bezogen und abhängig von der gewählten Konfiguration.

Betriebsart 720	Funktion
0 - Drehzahlregler aus	Der Regler ist deaktiviert, bzw. die drehmomentbildende Stromkomponente gleich Null.
1 - Grenzen motorisch / generat.	Die Begrenzung des Drehzahlreglers ordnet dem motorischen Betrieb des Antriebs die obere Grenze zu. Unabhängig von der Drehrichtung wird die gleiche Grenze verwendet. Entsprechend gilt dies für den generatorischen Betrieb mit der unteren Grenze.
2 - Grenzen pos. / neg. Drehmoment	Die Zuordnung der Grenze erfolgt durch das Vorzeichen der zu begrenzenden Größe. Unabhängig von den motorischen oder generatorischen Betriebspunkten des Antriebs wird die positive Begrenzung von der oberen Grenze vorgenommen. Die Untergrenze wird als negative Begrenzung beachtet.

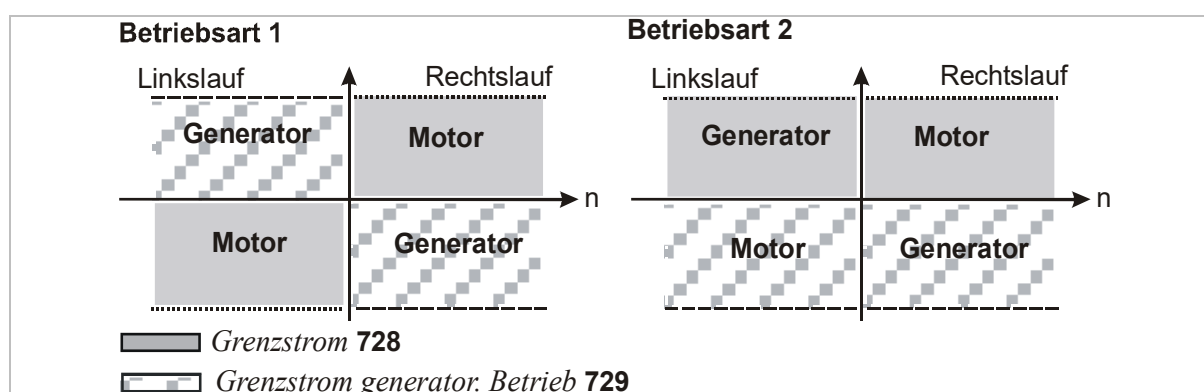

Die Eigenschaften des Drehzahlreglers können zum Abgleich und zur Optimierung der Regelung angepasst werden. Die Verstärkung und Nachstellzeit des Drehzahlreglers sind über die Parameter *Verstärkung 1* **721** und *Nachstellzeit 1* **722** einstellbar. Für den zweiten Drehzahlbereich können die Parameter *Verstärkung 2* **723**, *Nachstellzeit 2* **724** eingestellt werden. Die Unterscheidung der Drehzahlbereiche erfolgt durch den mit Parameter *Grenzw. Umschalt. Drehzahlreg.* **738** gewählten Wert. Die Parameter *Verstärkung 1* **721** und *Nachstellzeit 1* **722** werden bei dem werkseitig gewählten Parameter *Grenzw. Umschalt. Drehzahlreg.* **738** berücksichtigt. Wird der Parameter *Grenzw. Umschalt. Drehzahlreg.* **738** größer 0,00 Hz parametrieren, sind unterhalb der Grenze die Parameter *Verstärkung 1* **721**, *Nachstellzeit 1* **722** und oberhalb der Grenze die Parameter *Verstärkung 2* **723**, *Nachstellzeit 2* **724** aktiv.

Durch die *Filterzeitkonstante* **754** kann bei Bedarf die Regelabweichung gefiltert werden. Dadurch kann der Betrieb bei statischer Regelabweichung mit gelegentlichen ungewünschten höheren Abweichungen stabilisiert werden, gleichzeitig leidet jedoch das dynamische Verhalten im Lastwechselfall (Drehzahländerung oder sich ändernde Drehmomentanforderung).

Die parametrisierte Verstärkung im aktuellen Betriebspunkt kann zusätzlich, in Abhängigkeit von der Regelabweichung, über den Parameter *Totgangdämpfung* **748** bewertet werden. Insbesondere das Kleinsignalverhalten in Anwendungen mit Getriebe kann durch einen Wert größer Null Prozent verbessert werden.

Der Parameter *Totgangdämpfung* **748** ist je nach Gerätetyp verfügbar.

Parameter		Einstellung		
Nr.	Beschreibung	Min.	Max.	Werkseinst.
721	Verstärkung 1	0,00	200,00	- 1)
722	Nachstellzeit 1	0 ms	60000 ms	- 1)
723	Verstärkung 2	0,00	200,00	- 1)
724	Nachstellzeit 2	0 ms	60000 ms	- 1)
754	Filterzeitkonstante	0 ms	128 ms	0 ms
738	Grenzw. Umschalt. Drehzahlreg.	0,00 Hz	599,99 Hz	55,00 Hz
748	Totgangdämpfung	0 %	300 %	100 %

¹⁾ Die Werkseinstellung ist für die Verstärkung und Nachstellzeit auf die empfohlenen Maschinendaten bezogen. Dies ermöglicht einen ersten Funktionstest in einer Vielzahl von Anwendungen. Die Umschaltung zwischen den Einstellungen 1 und 2 für den aktuellen Frequenzbereich erfolgt durch die Software entsprechend des gewählten Grenzwertes.

Die Optimierung des Drehzahlreglers kann mit Hilfe eines Sollwertsprungs erfolgen. Der Sprung ist in der Höhe durch die eingestellte Rampe bzw. Begrenzung definiert. Die Optimierung des PI-Reglers sollte mit der maximal zulässigen Sollwertänderung erfolgen. Zunächst wird die Verstärkung so weit vergrößert, bis der Istwert während des Einregelvorgangs ein deutliches Überschwingen aufweist. Dies ist an einem starken Schwingen der Drehzahl zu beobachten, bzw. an den Laufgeräuschen zu erkennen. Im nächsten Schritt die Verstärkung etwas verringern (1/2...3/4 usw.). Dann die Nachstellzeit so weit verkleinern

(größerer I-Anteil), bis der Istwert im Laufe des Einregelvorgangs nur ein leichtes Überschwingen aufweist.

Falls erforderlich, die Einstellung der Drehzahlregelung bei dynamischen Vorgängen (Beschleunigung, Verzögerung) kontrollieren. Die Frequenz, bei der eine Umschaltung der Reglerparameter erfolgt, kann über den Parameter *Grenzw. Umschalt. Drehzahlreg.* **738** eingestellt werden.

18.5.4.1 Begrenzung Drehzahlregler

Das Ausgangssignal des Drehzahlreglers ist die drehmomentbildende Stromkomponente I_{sq} . Der Ausgang und der I-Anteil des Drehzahlreglers kann über die Parameter *Grenzstrom* **728**, *Grenzstrom generator. Betrieb* **729**, *Grenze Drehmoment* **730**, *Grenze Drehmoment generatorisch* **731** bzw. *Leistungsgrenze* **739**, *Leistungsgrenze generatorisch* **740** begrenzt werden. Die Grenzen des proportionalen Anteils werden über die Parameter *Obergrenze P-Teil Drehmoment* **732** und Parameter *Untergrenze P-Teil Drehmoment* **733** eingestellt.

Der Ausgangswert des Reglers wird durch eine obere und eine untere Stromgrenze, Parameter *Grenzstrom* **728** und Parameter *Grenzstrom generator. Betrieb* **729**, begrenzt. Die Grenzwerte werden in Ampere eingegeben. Die Stromgrenzen des Reglers können neben den Festgrenzen auch mit analogen Eingangsgrößen verknüpft werden. Die Zuordnung erfolgt über die Parameter *Quelle Isq-Grenzwert motorisch* **734** und *Quelle Isq-Grenzwert generat.* **735**.

Der Ausgangswert des Reglers wird durch eine obere und eine untere Drehmomentgrenze, Parameter *Grenze Drehmoment* **730** und Parameter *Grenze Drehmoment generatorisch* **731**, begrenzt. Die Grenzwerte werden in Prozent des Motorbemessungsmoments eingegeben. Die Zuordnung von Festwerten oder analogen Grenzwerten erfolgt über die Parameter *Quelle Drehmomentgrenze motor.* **736** und *Quelle Drehmomentgrenze generat.* **737**.

Der Ausgangswert des P-Anteils wird mit Parameter *Obergrenze P-Teil Drehmoment* **732** und *Untergrenze P-Teil Drehmoment* **733** begrenzt. Die Grenzwerte werden als Drehmomentgrenzen in Prozent des Motorbemessungsmoments eingegeben.

Die vom Motor abgegebene Leistung ist proportional zum Produkt von Drehzahl und Drehmoment. Diese abgegebene Leistung kann am Ausgang des Reglers mit einer *Leistungsgrenze* **739** und *Leistungsgrenze generatorisch* **740** begrenzt werden. Die Leistungsgrenzen werden in Kilowatt eingegeben.

Parameter		Einstellung		
Nr.	Beschreibung	Min.	Max.	Werkseinst.
728	Grenzstrom	0,0 A	ü·IFUN	ü·IFUN
729	Grenzstrom generator. Betrieb	-0,1 A ¹⁶	ü·IFUN	ü·IFUN
730	Grenze Drehmoment	0,00 %	650,00 %	650,00 %
731	Grenze Drehmoment generatorisch	0,00 %	650,00 %	650,00 %
732	Obergrenze P-Teil Drehmoment	0,00 %	650,00 %	100,00 %
733	Untergrenze P-Teil Drehmoment	0,00 %	650,00 %	100,00 %
739	Leistungsgrenze	0,00 kW	2·ü·PFUN	2·ü·PFUN
740	Leistungsgrenze generatorisch	0,00 kW	2·ü·PFUN	2·ü·PFUN

¹⁶ Ist der minimale Wert eingestellt, wird der Wert von *Grenzstrom* **728** verwendet.

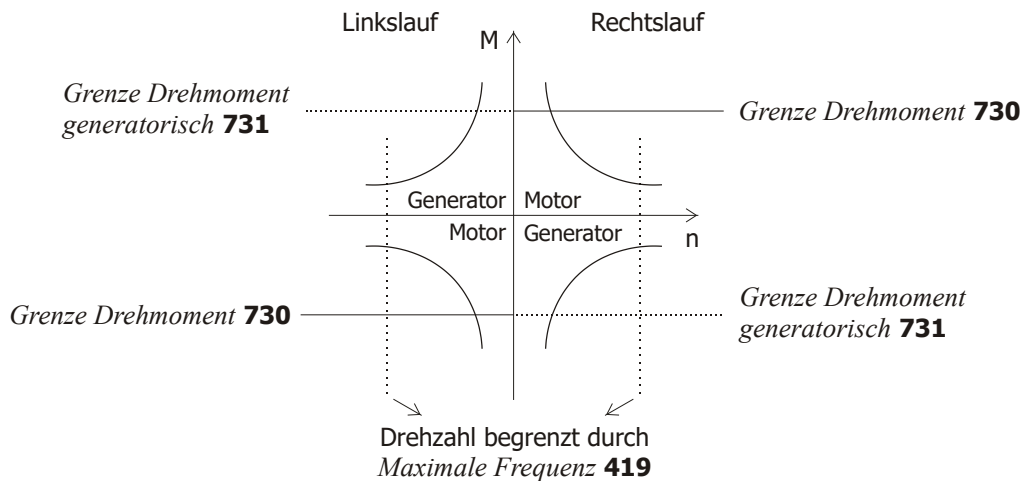

Betriebsart **720** = 1 - Grenzen motorisch / generat.

18.5.4.2 Grenzwertquellen

Alternativ zur Begrenzung der Ausgangswerte durch einen Festwert ist auch die Verknüpfung mit einer analogen Eingangsgröße möglich. Der Analogwert ist über die Parameter *Minimaler Prozentsollwert* **518**, *Maximaler Prozentsollwert* **519** begrenzt, aber berücksichtigt nicht die *Steigung Prozentwertrampe* **477** des Prozentsollwertkanals.

Die Zuordnung erfolgt für die drehmomentbildende Stromkomponente I_{sq} mit Hilfe der Parameter *Quelle I_{sq} -Grenzwert motorisch* **734** und *Quelle I_{sq} -Grenzwert generat.* **735**.

Die Quellen für die Drehmomentgrenzen sind über den Parameter *Quelle Drehmomentgrenze motor.* **736** und *Quelle Drehmomentgrenze generat.* **737** wählbar.

Betriebsart 736, 737	Funktion
101 - Analogeingang MF1A	Die Quelle ist der Multifunktionseingang 1 in analoger <i>Betriebsart</i> 452 .
105 - Folgefrequenzeingang (F3)	Das Frequenzsignal am Folgefrequenzeingang entsprechend der <i>Betriebsart</i> 496 .
110 - Festgrenzwert	Die gewählten Parameterwerte zur Begrenzung des Drehzahlreglers werden berücksichtigt.



Die gewählten Grenzwerte und Verknüpfungen mit verschiedenen Grenzwertquellen sind in den Konfigurationen datensatzumschaltbar. Die Nutzung der Datensatzumschaltung erfordert die Prüfung der jeweiligen Parameter.

18.5.4.3 Nachstellzeit Drehzahlachführung

Für die Drehzahlachführung und zur Erhöhung der Drehzahlgenauigkeit kann über den Parameter *Nachstellzeit Drehzahlachf.* **515** der integrierende Teil der Drehzahlregelung eingestellt werden. Die Einstellung ist wirksam in den Betriebsarten „4 - Drehzahlachführung DG 1“ und „5 - Drehzahlachführung DG 2“ für den Parameter *Drehzahlwertquelle* **766**.

Parameter		Einstellung		
Nr.	Beschreibung	Min.	Max.	Werkseinst.
515	Nachstellzeit Drehzahlachf.	1 ms	60 000 ms	5000 ms

18.5.5 Beschleunigungsvorsteuerung

Die Beschleunigungsvorsteuerung ist in den drehzahlgeregelten Konfigurationen aktiv und über den Parameter *Betriebsart* **725** aktivierbar.

Betriebsart 725	Funktion
0 - Aus	Das Regelverhalten wird nicht beeinflusst.
1 - Ein	Entsprechend der Grenzwerte ist die Beschleunigungsvorsteuerung aktiv.

Die parallel zum Drehzahlregler geregelte Beschleunigungsvorsteuerung verringert die Reaktionszeit des Antriebssystems auf eine Sollwertänderung. Die Mindestbeschleunigungszeit definiert die Änderungsgeschwindigkeit des Drehzahlsollwerts, ab dem ein für die Beschleunigung des Antriebs notwendiges Moment vorgesteuert wird. Das Beschleunigen der Masse ist von der *Mech. Zeitkonstante* **727** des Systems abhängig. Der aus der Steigung des Sollwerts und dem Multiplikationsfaktor des benötigten Drehmoments berechnete Wert, wird zum Ausgangssignal des Drehzahlreglers hinzu addiert.

Parameter		Einstellung		
Nr.	Beschreibung	Min.	Max.	Werkseinst.
726	Mindestbeschleunigung	0,1 Hz/s	6500,0 Hz/s	1,0 Hz/s
727	Mech. Zeitkonstante	1 ms	60000 ms	10 ms

Zur optimalen Einstellung wird die Beschleunigungsvorsteuerung eingeschaltet und die mechanische Zeitkonstante auf den Minimalwert eingestellt. Der Ausgangswert des Drehzahlreglers wird während der Beschleunigungsvorgänge mit der Mindestbeschleunigungszeit verglichen. Die Frequenzrampe ist auf den größten im Betrieb vorkommenden Wert einzustellen, bei dem der Ausgangswert des Drehzahlreglers noch nicht begrenzt wird. Nun wird der Wert der *Mindestbeschleunigung* **726** auf die Hälfte der eingestellten Beschleunigungsrampe eingestellt, damit sichergestellt ist, dass die Beschleunigungsvorsteuerung aktiv wird. Die Beschleunigungsvorsteuerung wird nun durch Anheben der *Mech. Zeitkonstante* **727** solange gesteigert, bis der Ausgangswert der zeitlichen Änderung des Antriebs während der Beschleunigungsvorgänge entspricht.

18.5.6 Feldregler

Die Regelung der flussbildenden Stromkomponente erfolgt durch den Feldregler. Die geführte Inbetriebnahme optimiert die Parameter des Feldreglers durch Messung der Zeitkonstanten und Magnetisierungskurve des angeschlossenen Asynchronmotors. Die Parameter des Feldreglers sind so gewählt, dass sie in den meisten Anwendungsfällen unverändert verwendet werden können. Der proportionale und integrierende Teil des Feldreglers sind über die Parameter *Verstärkung* **741** und *Nachstellzeit* **742** einstellbar.

Parameter		Einstellung		
Nr.	Beschreibung	Min.	Max.	Werkseinst.
717	Flusssollwert	0,01%	300,00%	100,00%
741	Verstärkung	0,0	100,0	5,0
742	Nachstellzeit	0,0 ms	1000,0 ms	100,0 ms

Beachten Sie, dass alle Änderungen am Feldregler nur im Grunddrehzahlbereich durchgeführt werden sollen.

Ist eine Optimierung des Feldreglers notwendig, setzen Sie die *Nachstellzeit Feldregler* **742** = *akt. Rotorzeitkonstante* **227** / 2, also auf die Hälfte der Rotorzeitkonstanten. In den meisten Anwendungsfällen ist diese Änderung bereits ausreichend.

Ist eine weitere Optimierung notwendig, führen Sie bitte folgende Schritte durch:

Stellen Sie zunächst die Ausgangsfrequenz (z.B. über den Frequenzsollwert) so ein, dass der Istwert *Modulation* **223** = 80...90 % *Ausstuerungssollwert* **750** entspricht.

Ändern Sie nun den Parameter *Flusssollwert* **717** von 100 % auf 90 %. Oszillographieren Sie dabei die Stellgröße I_{sd} . Der Signalverlauf des flussbildenden Stroms I_{sd} sollte nach einer Überschwingung den stationären Wert, ohne zu oszillieren, erreichen.

Passen Sie die Parameter *Verstärkung* **741** und *Nachstellzeit Feldregler* **742** entsprechend den Applikationsanforderungen an.

Ändern Sie den *Flusssollwert* **717** wieder auf 100 % und wiederholen Sie den Flusssollwertsprung, während Sie die Änderungen mit der Oszillographie analysieren können. Wiederholen Sie diese Schritte falls notwendig.

Ist für die Anwendung ein schneller Übergang in die Feldschwächung notwendig, sollte die Nachstellzeit verkleinert werden.

Wählen Sie für eine gute Dynamik die *Verstärkung* **741** des Reglers relativ groß. Beachten Sie, dass ein erhöhtes Überschwingen bei der Regelung einer Last mit Tiefpassverhalten, wie zum Beispiel einer Asynchronmaschine, für ein gutes Regelverhalten notwendig ist.

Der Parameter *Reduktionsfaktor Fluss* **778** reduziert den Stillstandsstrom, wenn ein Auslaufverhalten mit der Funktion „Halten“ gewählt ist. Dieses Auslaufverhalten ist gewählt, wenn der Parameter *Betriebsart* **630** auf 2x (20 ... 27 – „R->0, Halten, ...“) oder x2 (2, 12, 22, 32, 42, 52, 62, 72 – „...“, R->0, Halten“) eingestellt ist. Das Auslaufverhalten ist im Kapitel 13.2 "Auslaufverhalten" beschrieben.

In diesen Betriebsarten wirkt die Einstellung für *Reduktionsfaktor Fluss* **778**, sobald die im Parameter *Haltezeit Stopfunktion* **638** eingestellte Zeit abgelaufen ist. Der resultierende Fluss im Stillstand wird aus den Faktoren *Flussollwert* **717** und *Reduktionsfaktor Fluss* **778** berechnet. Nach einem Startbefehl startet der Antrieb sofort und der Fluss steigt bei laufendem Antrieb bis zum Flussollwert.

Aufgrund des reduzierten Flusses wird beim Start eine erhöhte drehmomentbildende Stromkomponente I_{sq} benötigt. Die Zeit, die benötigt wird, um den Flusssollwert zu erreichen, kann über den Parameter *Obergrenze Isd-Sollwert* **743** beeinflusst werden. Dieser Parameter wird bei der geführten Inbetriebnahme auf den Motornennstrom eingestellt.

Parameter		Einstellung		
Nr.	Beschreibung	Min.	Max.	Werkseinst.
778	Reduktionsfaktor Fluss	20,00%	100,00%	100,00%

18.5.6.1 Begrenzung Feldregler

Das Ausgangssignal des Feldreglers, die integrierende und proportionale Komponente werden über die Parameter *Obergrenze Isd-Sollwert* **743** bzw. *Untergrenze Isd-Sollwert* **744** begrenzt. Die geführte Inbetriebnahme hat den Parameter *Obergrenze Isd-Sollwert* **743** entsprechend dem Parameter *Bemessungsstrom* **371** eingestellt.

Parameter		Einstellung		
Nr.	Beschreibung	Min.	Max.	Werkseinst.
743	Obergrenze Isd-Sollwert	0	$\ddot{u} \cdot I_{FUN}$	I_{FUN}
744	Untergrenze Isd-Sollwert	$- I_{FUN}$	I_{FUN}	0,0

Die Grenzen des Feldreglers definieren neben dem maximal auftretenden Strom die dynamischen Eigenschaften der Regelung. Die Ober- und Untergrenze begrenzen die Änderungsgeschwindigkeit vom Maschinenfluss und dem daraus resultierenden Drehmoment. Insbesondere der Drehzahlbereich oberhalb der Nennfrequenz sollte für die Änderung der flussbildenden Komponente beachtet werden. Die Obergrenze ist aus dem Produkt des eingestellten Magnetisierungsstroms und dem Korrekturfaktor *Flusssollwert* **717** abzuschätzen, wobei die Grenze den Überlaststrom des Antriebs nicht überschreiten darf.

18.5.7 Aussteuerungsregler

Der als I-Regler ausgeführte Aussteuerungsregler passt den Ausgangswert des Frequenzumrichters automatisch dem Maschinenverhalten im Grunddrehzahlbereich und im Feldschwächbereich an. Überschreitet die Aussteuerung den mit Parameter *Aussteuerungssollwert* **750** eingestellten Wert, werden die feldbildende Stromkomponente und damit der Fluss in der Maschine reduziert.

Um die zur Verfügung stehende Spannung möglichst gut auszunutzen, wird die über den Parameter *Betriebsart* **753** gewählte Größe ins Verhältnis zur Zwischenkreisspannung gesetzt. Das heißt, bei einer hohen Netzspannung steht auch eine hohe Ausgangsspannung zur Verfügung, der Antrieb erreicht erst später den Feldschwächbereich und bringt ein höheres Drehmoment auf.

Betriebsart 753	Funktion
0 - Usq-Regelung	Die Aussteuerung wird aus dem Verhältnis von drehmomentbildender Spannungskomponente U_{sq} zur Zwischenkreisspannung berechnet.
1 - U-Betragsregelung	Die Aussteuerung wird aus dem Verhältnis von Spannungsbetrag zur Zwischenkreisspannung berechnet.

Der integrierende Teil des Aussteuerungsreglers ist über den Parameter *Nachstellzeit* **752** einstellbar.

Parameter		Einstellung		
Nr.	Beschreibung	Min.	Max.	Werkseinst.
750	Aussteuerungssollwert	3,00 %	105,00 %	102,00 %
752	Nachstellzeit	0,0 ms	1000,0 ms	10,0 ms

Die prozentuale Einstellung des *Aussteuerungssollwert* **750** ist im Wesentlichen von der Streuinduktivität der Maschine abhängig. Die Werkseinstellung ist so gewählt, dass in den meisten Fällen die verbleibende Differenz von 5% als Stellreserve für den Stromregler ausreicht. Für die Optimierung der Reglerparameter wird der Antrieb mit einer flachen Rampe bis in den Bereich der Feldschwächung beschleunigt, so dass der Aussteuerungsregler eingreift. Die Grenze wird über den Parameter *Aussteuerungssollwert* **750** eingestellt. Dann kann durch Verändern des Aussteuerungssollwerts (Umschalten zwischen 95% und 50%) der Regelkreis jeweils mit einer Sprungfunktion angeregt werden. Mit Hilfe einer oszillographierten Messung der flussbildenden Stromkomponente am Analogausgang des Frequenzumrichters kann der Einregelvorgang des Aussteuerungsreglers bewertet werden. Der Signalverlauf des flussbildenden Stroms I_{sd} sollte nach einer Überschwingung den stationären Wert, ohne zu oszillieren, erreichen. Ein Oszillieren des Stromverlaufs kann über eine Vergrößerung der Nachstellzeit gedämpft werden. Der Parameter *Nachstellzeit* **752** sollte ungefähr dem Istwert *akt. Rotorzeitkonstante* **227** entsprechen.

18.5.7.1 Begrenzung Aussteuerungsregler

Das Ausgangssignal des Aussteuerungsreglers ist der interne Flusssollwert. Der Reglerausgang und der integrierende Teil werden über den Parameter *Untergrenze Imr-Sollwert* **755**, bzw. dem Produkt aus *Bemessungsmagnetisierungsstrom* **716** und *Flusssollwert* **717**, begrenzt. Der die obere Grenze bildende Parameter Magnetisierungsstrom ist auf den Bemessungswert der Maschine einzustellen. Für die Untergrenze sollte ein Wert gewählt werden, der auch im Feldschwächbereich einen ausreichenden Fluss in der Maschine aufbaut. Die Begrenzung der Regelabweichung am Eingang des Aussteuerungsreglers verhindert ein mögliches Schwingen des Regelkreises bei Laststößen. Der Parameter *Begrenzung Regelabweichung* **756** wird als Betrag vorgegeben und wirkt als positiver und auch als negativer Grenzwert.

Parameter		Einstellung		
Nr.	Beschreibung	Min.	Max.	Werkseinst.
755	Untergrenze Imr-Sollwert	$0,01 \cdot I_{FUN}$	$\ddot{u} \cdot I_{FUN}$	$0,01 \cdot I_{FUN}$
756	Begrenzung Regelabweichung	0,00 %	100,00 %	10,00 %

19 Sonderfunktionen

Die frei konfigurierbaren Funktionen der jeweiligen Steuer- und Regelverfahren ermöglichen einen weiten Anwendungsbereich der Frequenzumrichter. Die Integration in die Anwendung wird durch Sonderfunktionen erleichtert.

19.1 Pulsweitenmodulation

Die Motorgeräusche können durch Umschalten des Parameters *Schaltfrequenz* **400** reduziert werden. Eine Reduzierung der Schaltfrequenz sollte, für ein sinusförmiges Ausgangssignal, maximal bis zu einem Verhältnis 1:10 zur Frequenz des Ausgangssignals erfolgen. Die maximal mögliche Schaltfrequenz ist von der Antriebsleistung und den Umgebungsbedingungen abhängig. Die notwendigen technischen Daten können der entsprechenden Tabelle und den Diagrammen zum Gerätetyp entnommen werden.

Parameter		Einstellung		
Nr.	Beschreibung	Min.	Max.	Werkseinst.
400	Schaltfrequenz	2 kHz	16 kHz	2 kHz ¹⁾
				4 kHz ²⁾

Die werkseitige Einstellung des Parameters *Schaltfrequenz* **400** ist von dem gewählten Parameter *Konfiguration* **30** abhängig

¹⁾ Konfigurationen 1xx

²⁾ Konfigurationen 2xx / 4xx

Die Wärmeverluste steigen proportional zum Lastpunkt des Frequenzumrichters und der Schaltfrequenz. Die automatische Reduktion passt die Schaltfrequenz an den aktuellen Betriebszustand des Frequenzumrichters an, um die für die Antriebsaufgabe nötige Ausgangsleistung bei größtmöglicher Dynamik und geringer Geräuschbelastung zur Verfügung zu stellen.

Die Anpassung der Schaltfrequenz erfolgt zwischen den mit den Parametern *Schaltfrequenz* **400** und *Min. Schaltfrequenz* **401** einstellbaren Grenzen. Ist die *Min. Schaltfrequenz* **401** größer oder gleich der *Schaltfrequenz* **400** wird die automatische Reduktion deaktiviert.

Parameter		Einstellung		
Nr.	Beschreibung	Min.	Max.	Werkseinst.
401	Min. Schaltfrequenz	2 kHz	16 kHz	2 kHz

Die Änderung der Schaltfrequenz erfolgt in Abhängigkeit von der Abschaltgrenze Kühlkörpertemperatur und dem Ausgangsstrom. Die Temperaturgrenze, bei deren Überschreitung die Schaltfrequenz reduziert wird, kann mit dem Parameter *Reduktionsgrenze Tk* **580** eingestellt werden. Unterschreitet die Kühlkörpertemperatur die mit dem Parameter *Reduktionsgrenze Ti/Tk* **580** eingestellte Schwelle um 5 °C, wird die Schaltfrequenz stufenweise wieder angehoben.

Parameter		Einstellung		
Nr.	Beschreibung	Min.	Max.	Werkseinst.
580	Reduktionsgrenze Ti/Tk	-25 °C	0 °C	-4 °C



Der Grenzwert für die Schaltfrequenzreduktion wird von den Intelligenten Stromgrenzen in Abhängigkeit von der gewählten *Betriebsart* **573** und dem Ausgangsstrom beeinflusst. Sind diese ausgeschaltet oder stellen diese den vollen Überlaststrom zur Verfügung, erfolgt die Schaltfrequenzreduktion, wenn der Ausgangsstrom den Grenzwert von 87,5% des Langzeit-Überlaststroms (60 s) übersteigt. Die Schaltfrequenz wird erhöht, wenn der Ausgangsstrom unter den Nennstrom der nächsthöheren Schaltfrequenz sinkt.

19.2 Lüfter

Die Einschalttemperatur des Kühlkörperlüfters wird mit dem Parameter *Einschalttemperatur* **39** eingestellt.

Liegt am Frequenzumrichter Netzspannung an und überschreitet die Kühlkörpertemperatur den eingestellten Temperaturwert, schaltet der Kühlkörperlüfter ein. Unabhängig von dem Parameter *Einschalttemperatur* **39** ist der Kühlkörperlüfter in Betrieb, wenn bei eingeschalteten und freigegebenen Frequenzumrichter das Startsignal angelegt wird.



Zum Geräteschutz wird bei Erreichen einer internen Temperatur-Abschaltsschwelle ein Gerätefehler ausgelöst.



Bei Geräten der Baugröße 8 (>132kW) werden die Lüfter zunächst mit verringerter Drehzahl betrieben. Mit steigender Kühlkörpertemperatur wird die Lüfterdrehzahl erhöht. Diese Regelung ist nicht einstellbar und dient der Geräuschkürzung und Verlustleistungsreduzierung bei kleineren Leistungen des Umrichters.

Unterschreitet die Kühlkörpertemperatur den eingestellten Temperaturwert um 5 °C oder wird bei eingeschaltetem Kühlkörperlüfter die Reglerfreigabe gesperrt, wird bei erreichter Mindest-Einschaltdauer der Kühlkörperlüfter ausgeschaltet.

Die Mindest-Einschaltdauer des Kühlkörperlüfters ist geräteintern auf 1 Minute fest eingestellt. Sinkt die Temperatur unter die *Einschalttemperatur* **39** während dieser Zeit wird der Kühlkörperlüfter solange weiter betrieben bis die Mindest-Einschaltdauer erreicht ist.

Die Betriebsart 43 für Digitalausgänge ermöglicht zusätzlich die Steuerung eines **externen** Lüfters. Über den Digitalausgang wird der externe Lüfter eingeschaltet, wenn die Reglerfreigabe und Start Rechtslauf oder Start Linkslauf eingeschaltet sind oder die *Einschalttemperatur* **39** für den internen Lüfter erreicht wurde.

Die Mindest-Einschaltdauer des externen Lüfters beträgt wie beim internen Kühlkörperlüfter 1 Minute.

Parameter		Einstellung		
Nr.	Beschreibung	Min.	Max.	Werkseinst.
39	Einschalttemperatur	0 °C	60 °C	30 °C

19.3 Bussteuerung



Das Steuern des Antriebs erfordert zur Freigabe des Leistungsteils die Beschaltung der Digitaleingänge MF4ID/STOA und S7IND/STOB.

Die Frequenzumrichter sind zur Datenkommunikation durch verschiedene Optionen erweiterbar und lassen sich dadurch in ein Automations- und Steuerungssystem integrieren. Die Parametrierung und Inbetriebnahme kann über die optionale Kommunikationskarte, die Bedieneinheit oder den Schnittstellenadapter erfolgen.

Der Parameter *Local/Remote* **412** definiert das Betriebsverhalten und ermöglicht die Auswahl zwischen der Steuerung über Kontakte bzw. Bedieneinheit und/oder der Schnittstelle.

Local/Remote 412	Funktion
0 - Steuerung über Kontakte	Die Befehle Start und Stopp, sowie die Vorgabe der Drehrichtung erfolgen über Digitalsignale.
1 - Steuerung über Statemachine	Die Befehle Start und Stopp, sowie die Vorgabe der Drehrichtung erfolgen über die DRIVECOM Statemachine der Kommunikationsschnittstelle.
2 - Steuerung über Remote-Kontakte	Die Befehle Start und Stopp, sowie die Vorgabe der Drehrichtung erfolgen über Logiksignale durch das Kommunikationsprotokoll.
3 - St. Keypad, Drehr. Kontakte	Start und Stopp kommen von der Bedieneinheit und Vorgabe der Drehrichtung über Digitalsignale.

Local/Remote 412	Funktion
4 - St. KP oder Kont., Drehr. Kont.	Die Befehle Start und Stopp kommen von der Bedieneinheit oder über Digitalsignale. Die Vorgabe der Drehrichtung nur mit Hilfe der Digitalsignale.
5 - St. 3-Leiter, Drehr. Kont.	3-Leiter; Steuerung der Drehrichtung und des Signals <i>3-Leiter-Steuerung 87</i> über Kontakte.
13 - Steuerung Keypad, Drehr. Keypad	Die Befehle Start und Stopp, sowie die Vorgabe der Drehrichtung erfolgen über die Bedieneinheit.
14 - St. KP + Kont., Drehr. Keypad	Die Befehle Start und Stopp kommen von der Bedieneinheit oder über Digitalsignale. Die Vorgabe der Drehrichtung nur mit Hilfe der Bedieneinheit.
20 - St. Kontakte, nur Rechtslauf	Die Befehle Start und Stopp erfolgen über Digitalsignale. Vorgabe der Drehrichtung ist fest, nur Rechtslauf.
23 - St. Keypad, nur Rechtslauf	Die Befehle Start und Stopp erfolgen über die Bedieneinheit. Vorgabe der Drehrichtung fest, nur Rechtslauf.
24 - St. Kont. + KP, nur Rechtslauf	Die Befehle Start und Stopp kommen von der Bedieneinheit oder über Digitalsignale. Die Vorgabe der Drehrichtung ist fest, nur Rechtslauf.
30 bis 34	Betriebsarten 20 bis 24, Drehrichtung nur Linkslauf.
43 - St. KP, Drehr. Kont. + KP	Die Befehle Start und Stopp erfolgen über die Bedieneinheit. Die Vorgabe der Drehrichtung kommt von der Bedieneinheit oder über Digitalsignale.
44 - St. Kont.+KP, Drehr. Kont.+KP	Die Befehle Start und Stopp, sowie die Vorgabe der Drehrichtung kommen von der Bedieneinheit oder über Digitalsignale.
46 - St. 3-Leiter + KP, Drehr. Kont. + KP	3-Leiter und Bedieneinheit; Steuerung der Drehrichtung und des Signals <i>3-Leiter-Steuerung 87</i> über Kontakte oder Bedieneinheit.



Wird die Betriebsart bei laufendem Antrieb gewechselt, stoppt der Antrieb nicht, wenn in der neu eingestellten Betriebsart kein Stopp-Befehl anliegt.

19.4 Bremschopper und Bremswiderstand

Die Frequenzumrichter sind werkseitig mit einem Bremschopper-Transistor ausgestattet. Der Anschluss des externen Bremswiderstandes erfolgt an den Klemmen Rb1 und Rb2. Der Parameter *Triggerschwelle 506* definiert die Einschaltsschwelle des Bremschoppers. Die generatorische Leistung des Antriebs, die zum Anstieg der Zwischenkreisspannung führt, wird oberhalb der durch den Parameter *Triggerschwelle 506* definierten Grenze durch den externen Bremswiderstand in Wärme umgesetzt.

Parameter		Einstellung			
Nr.	Beschreibung	ANG	Min.	Max.	Werkseinst.
506	Triggerschwelle	210	225	1000,0 V	390
		410	425	2000,0 V	780
		510	550	2000,0 V	880
		610	725	2000,0 V	1180

Der Parameter *Triggerschwelle 506* ist so einzustellen, dass dieser zwischen der maximalen Zwischenkreisspannung, die das Netz erzeugen kann, und der maximal zulässigen Zwischenkreisspannung des Frequenzumrichters liegt.

$$U_{\text{Netz}} \cdot 1,1 \cdot \sqrt{2} < U_{d_{\text{BC}}} < U_{d_{\text{max}}}$$

Wenn der Parameter *Triggerschwelle 506* größer als die maximal zulässige Zwischenkreisspannung eingestellt wird, kann der Bremschopper nicht aktiv werden, der Bremschopper ist ausgeschaltet.

Liegt der eingestellte Wert des Parameters *Triggerschwelle 506* unter der Zwischenkreisspannung die das Netz erzeugt, erfolgt die Fehlermeldung F0705 (Kapitel 21.1.1 "Fehlermeldungen") mit dem Startbefehl an den Frequenzumrichter.

Überschreitet die Zwischenkreisspannung einen bestimmten Schwellenwert, erfolgt die Fehlermeldung F0700 (siehe Kapitel 21.1.1 "Fehlermeldungen"). Der Schwellenwert ist abhängig von der Gerätereihe

- Gerätereihe ANG 210 400 V
- Gerätereihe ANG 410 800 V
- Gerätereihe ANG 510 900 V
- Gerätereihe ANG 610 1200 V

Die Abtastzeit der Funktion beträgt 125 µs. Der Bremschopper bleibt nach Überschreiten der eingestellten Triggerschwelle mindestens 125 µs eingeschaltet, auch wenn innerhalb dieser Zeit die Triggerschwelle wieder unterschritten wird.

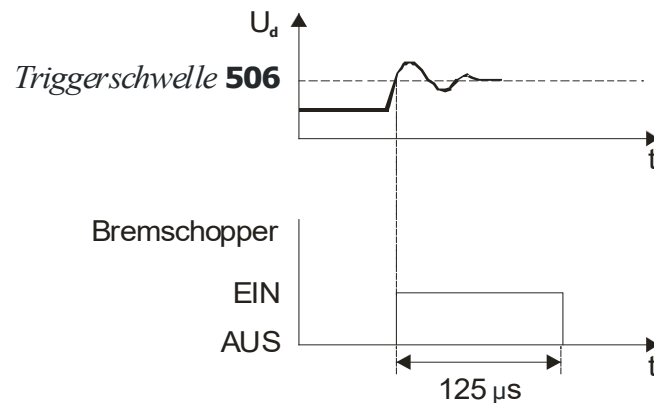

Dimensionierung des Bremswiderstandes

VORSICHT

Geräteschäden!

Nicht geeignete Widerstandswerte können zu Geräteschäden führen.

- Der Widerstandswert des auszuwählenden Bremswiderstandes darf den minimalen Wert $R_b \text{ min} - 10\%$ nicht unterschreiten.

Die Werte für $R_b \text{ min}$ sind im Kapitel 5 "Technische Daten" aufgelistet.



Für die Dimensionierung müssen folgende Werte bekannt sein:

- Spitzenbremsleistung $P_{b \text{ Spitze}}$ in W
- Widerstandswert R_b in Ω
- Einschaltdauer ED in %

Berechnung der Spitzenbremsleistung $P_{b \text{ Spitze}}$

$$P_{b \text{ Spitze}} = \frac{J \cdot (n_1^2 - n_2^2)}{182 \cdot t_b}$$

$P_{b \text{ Spitze}}$	=	Spitzenbremsleistung in W
J	=	Trägheitsmoment des Antriebssystems in kgm^2
n_1	=	Drehzahl des Antriebssystems vor Bremsvorgang in min^{-1}
n_2	=	Drehzahl des Antriebssystems nach Bremsvorgang in min^{-1}
t_b	=	Bremszeit in s

Berechnung des Widerstandswertes R_b

$$R_b = \frac{U_{dBC}^2}{P_{b \text{ Spitze}}}$$

R_b	=	Widerstandswert in Ω
U_{dBC}	=	Einschaltschwelle in V
$P_{b \text{ Spitze}}$	=	Spitzenbremsleistung in W

Die Einschaltchwelle U_{dBC} ist die Zwischenkreisspannung, bei welcher der Bremswiderstand eingeschaltet wird. Die Einschaltchwelle ist wie oben beschrieben über den Parameter *Triggerschwelle* **506** einstellbar.

Liegt der Wert des berechneten Bremswiderstandes R_b zwischen zwei Werten innerhalb einer Widerstandsnormreihe, ist der kleinere Widerstandswert auszuwählen.

Berechnung der Einschaltdauer ED

$$ED = \frac{t_b}{t_z}$$

ED = Einschaltdauer
 t_b = Bremszeit
 t_z = Spieldauer

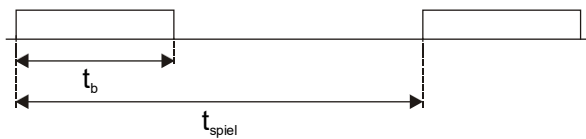

Beispiel

$$t_b = 48 \text{ s}, t_z = 120 \text{ s}$$

$$ED = \frac{t_b}{t_z} = 0,4 = 40\%$$

Für gelegentliches kurzzeitiges Bremsen liegen typische Werte der Einschaltdauer ED bei 10% und für langen Bremsbetrieb (≥ 120 s) bei 100%. Für häufiges Bremsen und Beschleunigen empfiehlt es sich, die Einschaltdauer ED nach obiger Formel zu berechnen.

Mit den errechneten Werten für $P_{b \text{ Spitze}}$, R_b und ED kann die widerstandsspezifische erforderliche Dauerleistung bei Widerstandsherstellern erfragt werden.

19.5 Motorschutz

Der Schutz des Motors gegen unzulässige Erwärmung macht Überwachungsmechanismen notwendig, die eine drohende thermische Überlastung rechtzeitig erkennen um somit eine mögliche Schädigung des Motors zu verhindern. Der thermische Zustand eines Motors ist über verschiedene Wege erfassbar.

Direkte Überwachung durch Temperaturfühler in der Wicklung (siehe unten)

- PTC
- KTY
- PT1000
- Thermokontakt

Indirekte Überwachung der Motortemperatur

Überwachung des Motorstromes anhand der K- Kennlinie eines integrierten Motorschutzschalters

- Thermokontakt
- Nachbildung der Motorerwärmung durch Einbeziehung temperaturrelevanter Faktoren über ein mathematisches Modell I^2t

Die Wahl der thermischen Überwachung wird im Wesentlichen von der Art und den Betriebsbedingungen des Motors bestimmt. Für einen sicheren Motorschutz reicht grundsätzlich eine der vorhandenen Möglichkeiten aus. Eine Kombination aus jeweils einer der beiden Gruppen und deren zeitgleiche Ausführung ist möglich.

19.5.1 Motorschutzschalter

Motorschutzschalter dienen dem Schutz eines Motors und seiner Zuleitung vor Überhitzung durch Überlast. Je nach Höhe der Überlast dienen sie mit ihrer schnellen Auslösung als Kurzschlusschutz und gleichzeitig mit ihrer langsamen Abschaltung als Überlastschutz.

Konventionelle Motorschutzschalter sind für unterschiedliche Anwendungen mit verschiedenen Auslösecharakteristiken (L, G/U, R und K), gemäß nebenstehendem Diagramm, erhältlich. Da Frequenzumrichter in den meisten Fällen zur Speisung von Motoren genutzt werden, die wiederum als Betriebsmittel mit sehr hohen Anlaufströmen eingestuft werden, ist in dieser Funktion ausschließlich die K-Charakteristik realisiert. Entgegen der Arbeitsweise eines konventionellen Motorschutzschalters, der bei Erreichen der Auslöseschwelle sofort das zu schützende Betriebsmittel freischaltet, bietet diese Funktion die Möglichkeit statt einer sofortigen Abschaltung eine Warnmeldung auszugeben.

Der Nennstrom des Motorschutzschalters bezieht sich auf den Motorbemessungsstrom, der mit dem Parameter *Bemessungsstrom* **371** des jeweiligen Datensatzes vorgegeben wird. Die Nennwerte des Frequenzumrichters bei der Dimensionierung der Anwendung entsprechend berücksichtigen.

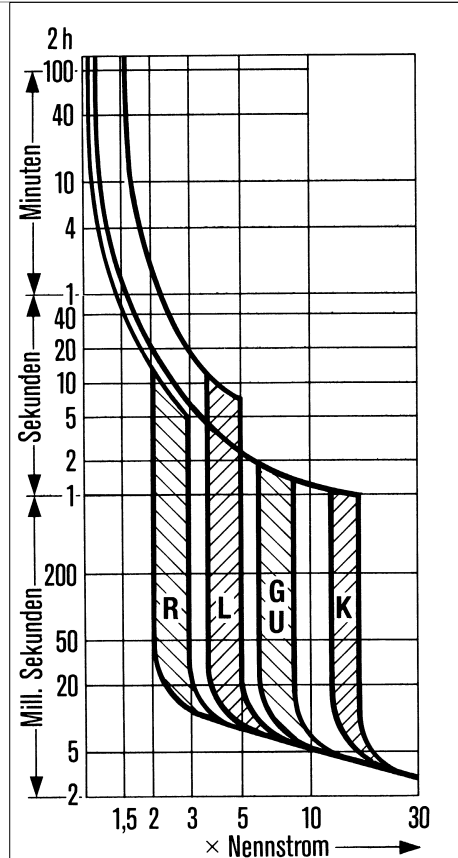

Die Funktion des Motorschutzschalters ist datensatzumschaltbar. Damit können an einem Frequenzumrichter unterschiedliche Motoren betrieben werden. Für jeden Motor kann somit ein eigener Motorschutzschalter existieren.

Für den Betriebsfall, dass ein Motor am Frequenzumrichter betrieben wird, für den einige Einstellgrößen, wie z. B. Minimal- und Maximalfrequenz über die Datensatzumschaltung verändert werden, darf nur ein Motorschutzschalter vorhanden sein. Diese Funktionalität kann durch Wahl des Parameters *Betriebsart* **571** für den Einzelmotorbetrieb oder Mehrmotorenbetrieb differenziert werden.

<i>Betriebsart</i> 571	Funktion
0 - Aus	Die Funktion ist deaktiviert.
1 - K-Char., Mehrmotorb., Fehlerabsch.	In jedem der vier Datensätze werden die Bemessungswerte überwacht. Die Überlastung des Antriebs wird durch Fehlerabschaltung "F0401" vermieden.
2 - K-Char., Einzelmotor, Fehlerabsch.	Die Bemessungswerte im ersten Datensatz werden unabhängig vom aktiven Datensatz verwendet. Die Überlastung des Antriebs wird durch Fehlerabschaltung "F0401" vermieden.
11 - K-Char., Mehrmotorb., Warnmeldung	In jedem der vier Datensätze werden die Bemessungswerte überwacht. Die Überlastung des Antriebs wird durch eine Warnmeldung "A0200" signalisiert.
22 - K-Char., Einzelmotor, Warnmeldung	Die Bemessungswerte im ersten Datensatz werden unabhängig vom aktiven Datensatz verwendet. Die Überlastung des Antriebs wird durch eine Warnmeldung "A0200" signalisiert.
42 - I ² t, Einzelmotor, Fehlerabsch.	siehe Kapitel 19.5.2
51 - I ² t, Mehrmotorb., Warnmeldung	siehe Kapitel 19.5.2
52 - I ² t, Einzelmotor, Warnmeldung	siehe Kapitel 19.5.2

<i>Betriebsart 571</i>		Funktion
61 -	I ² t, Mehrmotorb., Warnm. u. Fehlerabsch.	siehe Kapitel 19.5.2
62 -	I ² t, Einzelmotor, Warnm. u. Fehlerabsch.	siehe Kapitel 19.5.2
101 -	K-Char., Mehrmotorb., Fehlerabsch., speichernd	Wie Betriebsarten 1, 2, 11 oder 22. Zusätzlich wird der integrierte Strom über die Zeit beim Ausschalten des Gerätes abgespeichert und beim Wiedereinschalten auf den zuvor gespeicherten Wert gesetzt.
102 -	K-Char., Einzelmotor, Fehlerabsch., speichernd	
111 -	K-Char., Mehrmotorb., Warnmeldung, speichernd	
122 -	K-Char., Einzelmotor, Warnmeldung, speichernd	

Mehrmotorenbetrieb

Parameter *Betriebsart 571* = **1, 11, 101** oder **111**

Im Mehrmotorenbetrieb wird davon ausgegangen, dass zu jedem Datensatz ein zugehöriger Motor genutzt wird. Dazu werden jedem Datensatz ein Motor und ein Motorschutzschalter zugeordnet. In dieser Betriebsart werden die Bemessungswerte des aktiven Datensatzes überwacht. Nur in dem jeweils durch den Datensatz aktivierten Motorschutzschalter, wird der aktuelle Ausgangsstrom des Frequenzumrichters berücksichtigt. In den Motorschutzschaltern der anderen Datensätze wird mit dem Strom Null gerechnet, wodurch die thermischen Abklingvorgänge berücksichtigt werden. In Verbindung mit der Datensatzumschaltung verhält sich die Funktion der Motorschutzschalter wie wechselweise an das Netz geschaltete Motoren mit eigenen Schutzschaltern.

In den Betriebsarten *101* sowie *111* wird zusätzlich der integrierte Strom über die Zeit beim Ausschalten des Gerätes abgespeichert und beim Wiedereinschalten auf den zuvor gespeicherten Wert gesetzt.

Einzelmotorbetrieb

Parameter *Betriebsart 571* = **2, 22, 102** oder **122**

Im Einzelmotorbetrieb ist nur ein Motorschutzschalter aktiv, der den Ausgangsstrom des Frequenzumrichters überwacht. Bei einer Datensatzumschaltung werden lediglich die Abschaltgrenzen, die sich aus den Maschinenbemessungsgrößen ableiten, umgeschaltet. Aufgelaufene thermische Werte werden nach der Umschaltung weiterverwendet. Bei der Datensatzumschaltung ist darauf zu achten, dass die Maschinendaten für alle Datensätze identisch vorgegeben werden. In Verbindung mit der Datensatzumschaltung verhält sich die Funktion des Motorschutzschalters wie wechselweise an das Netz geschaltete Motoren mit einem gemeinsamen Schutzschalter.

In den Betriebsarten *102* sowie *122* wird zusätzlich der integrierte Strom über die Zeit beim Ausschalten des Gerätes abgespeichert und beim Wiedereinschalten auf den zuvor gespeicherten Wert gesetzt.

Resetfest

Parameter *Betriebsart 571* = **101, 102, 111** oder **122**.

Der interne Zustand des Motorschutzschalters wird resetfest gespeichert. Diese Einstellungen sind bei regelmäßig auftretenden kurzen Netzausschaltungen zu verwenden. Dadurch wird der Motorschutz auch bei einem kurzzeitigen Netzausfall oder eines kurzzeitigen Ausschaltens für die Anwendung korrekt berücksichtigt.

Der Motorschutz, insbesondere selbstbelüfteter Motoren, wird durch eine prozentual zur Bemessungsfrequenz einstellbaren *Grenzfrequenz 572* verbessert.

Parameter		Einstellung		
Nr.	Beschreibung	Min.	Max.	Werkseinst.
572	Grenzfrequenz	0%	300%	0%

Ausgangssignale

Digitale Signale melden das Auslösen der Funktion „Motorschutzschalter“.

180 -	Warnung	1)	Das Auslösen der Funktion „Motorschutzschalter“ entsprechend der Betriebsart 571 wird gemeldet.
14 -	Motorschutz	2)	

1) Zur Verknüpfung mit Funktionen des Frequenzumrichters

2) Zur Ausgabe über einen Digitalausgang



In den Betriebsarten 101, 102, 111 und 122 sollte die eingestellte Funktion im Parameter *Betriebsart* **571** in allen Datensätzen gleich sein.

Bei der Berechnung der Auslösezeit wird der gemessene Ausgangsstrom in Betriebspunkten unterhalb der Grenzfrequenz mit einem Faktor zwischen 1 und 2 bewertet.

Die Ermittlung dieses Faktors erfolgt in Abhängigkeit der Statorfrequenz. Damit wird die erhöhte thermische Belastung eigenbelüfteter Motoren im unteren Drehzahlbereich berücksichtigt.

Die Tabelle enthält auszugsweise die Faktoren für einen 50 Hz Motor.

		← Grenzfrequenz 572 →								
		300%	200%	150%	100%	80%	60%	40%	20%	10%
Statorfrequenz [Hz]	0	200%	200%	200%	200%	200%	200%	200%	200%	200%
	5	188%	182%	177%	168%	162%	153%	139%	114%	100%
	10	177%	168%	160%	147%	139%	129%	114%	100%	100%
	20	160%	147%	137%	122%	114%	106%	100%	100%	100%
	30	147%	132%	122%	109%	103%	100%	100%	100%	100%
	50	129%	114%	106%	100%	100%	100%	100%	100%	100%
	100	106%	100%	100%	100%	100%	100%	100%	100%	100%
	150	100%	100%	100%	100%	100%	100%	100%	100%	100%

19.5.2 Motorschutz durch I²t- Überwachung

Die I²t Überwachung bietet dem Anwender eine weitere Möglichkeit, den Motor gegen thermische Überlast zu schützen. Diese Form des Motorschutzes wird vorwiegend in der Servotechnik genutzt.

Beim Einsatz von Servo Synchronmotoren ist die I²t Überwachung eine bewährte Alternative zum Motorschutzschalter. Mittels Integration von temperaturbestimmenden messbaren bzw. bekannten Motorparametern wird die Erwärmung über ein mathematisches Modell nachgestellt.

Über *Betriebsart* **571** kann die I²t- Überwachungsfunktion ausgewählt werden.

Die Einstellungen sind datensatzumschaltbar.

Die I²t Überwachung erfolgt wie in der Abbildung dargestellt über $(I_{\text{Ist}}/I_{\text{Nenn}})^2$.

Die überwachte Größe wird über ein PT1-Glied mit der thermischen Zeitkonstante des Stators bewertet. Wenn der Ausgang des PT1-Glieds größer 120% wird, dann wird eine Fehlermeldung ausgegeben und der Umrichter schaltet ab. Die Schwelle von 120% verhindert, dass ein Überschwingen zur sofortigen Abschaltung führt. Eine dauerhafte Überschreitung der 100% Auslastung der Statorwicklung sollte in der Applikation vermieden werden.

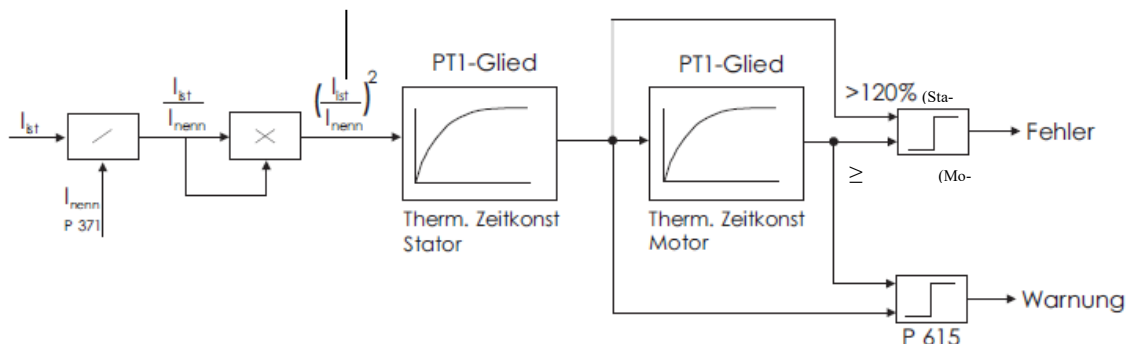

Der Ausgang des ersten PT1-Gliedes ist mit dem Eingang des zweiten PT1-Gliedes verbunden, welches die thermische Zeitkonstante des Motors enthält. Dieser Ausgang darf dauerhaft 100% betragen. Das entspricht einer vollständigen thermischen Auslastung des Motors. Werden 102% erreicht, schaltet der Umrichter mit einer Fehlermeldung ab. Beide Ausgänge sind mit der einstellbaren Warngrenze verknüpft.

Betriebsart 571	Funktion
42 - I ² t, Einzelmotor, Fehlerabsch.	Die I ² t Auslastung des Motors wird mit den Bemessungswerten aus dem aktiven Datensatz überwacht. Bei Überschreitung der fest eingestellten Fehlerschwelle von 100% _{Motor} (120% _{Stator}) erfolgt die Fehlerabschaltung „F0401“ vom aktiven Datensatz.
51 - I ² t, Mehrmotorb., Warnmeldung	In jedem der vier Datensätze wird die I ² t Auslastung der Motoren, aus deren zugehörigen Bemessungswerten, überwacht. Bei Erreichen der eingestellten <i>Warngrenze Motor I²t 615</i> erfolgt die Warnmeldung „A0200“ vom aktiven Datensatz.
52 - I ² t, Einzelmotor, Warnmeldung	Die I ² t Auslastung des Motors wird mit den Bemessungswerten aus dem aktiven Datensatz überwacht. Bei Erreichen der eingestellten <i>Warngrenze Motor I²t 615</i> erfolgt die Warnmeldung „A0200“ vom aktiven Datensatz.
61 - I ² t, Mehrmotorb., Warnm. u. Fehlerabsch.	In jedem der vier Datensätze wird die I ² t Auslastung der Motoren, aus deren zugehörigen Bemessungswerten, überwacht. Bei Erreichen der eingestellten <i>Warngrenze Motor I²t 615</i> erfolgt die Warnmeldung „A0200“. Bei Überschreitung der fest eingestellten Fehlerschwelle von 100% _{Motor} (120% _{Stator}) erfolgt die Fehlerabschaltung „F0401“. Beide Ereignisse werden vom aktiven Datensatz ausgelöst.
62 - I ² t, Einzelmotor, Warnm. u. Fehlerabsch.	Die I ² t Auslastung des Motors wird mit den Bemessungswerten aus dem aktiven Datensatz überwacht. Bei Erreichen der eingestellten <i>Warngrenze Motor I²t 615</i> erfolgt die Warnmeldung „A0200“. Bei Überschreitung der fest eingestellten Fehlerschwelle von 100% _{Motor} (120% _{Stator}) erfolgt die Fehlerabschaltung „F0401“. Beide Ereignisse werden vom aktiven Datensatz ausgelöst.

Die thermische Zeitkonstante für den Motor liegt im Bereich zwischen einigen Minuten bis mehreren Stunden. Dieser motorspezifische Parameter wird über *thermische Zeitkonst. Motor 608* eingestellt.

Die thermische Zeitkonstante des Stators ist wesentlich kleiner. Zum Schutz der Statorwicklung ist eine zusätzliche Überwachung erforderlich, welche durch die *thermische Zeitkonst. Stator 609* festgelegt wird. Die Werte für die Zeitkonstanten können aus den jeweiligen Motor Datenblättern entnommen werden. Werden aufgrund fehlender Angaben geschätzte Werte für Zeitkonstanten verwendet, so kann ein optimaler Motorschutz nicht gewährleistet werden.

Eine Warngrenze bietet dem Anwender die Möglichkeit, auf eine bevorstehende I²t-Fehlerabschaltung zu reagieren. Mit *Warngrenze Motor I²t* **615** kann die Warnmeldung zwischen 6% und 100% der thermischen Auslastung eingestellt werden.

Parameter		Einstellung		
Nr.	Beschreibung	Min.	Max.	Werkseinst.
608	Thermische Zeitkonst. Motor	1 min	240 min	30 min
609	Thermische Zeitkonst. Stator	1 s	600 s	15 s
615	Warngrenze Motor I ² t	6%	100%	80%

Ausgangssignale

Digitale Signale melden das Auslösen der Funktion „Motorschutzschalter“.

180 -	Warnung	1)	Das Auslösen der Funktion „Motorschutzschalter“ entsprechend der <i>Betriebsart</i> 571 wird gemeldet.
14 -	Motorschutz	2)	

1) Zur Verknüpfung mit Funktionen des Frequenzumrichters

2) Zur Ausgabe über einen Digitalausgang

19.6 Keilriemenüberwachung

Die kontinuierliche Überwachung des Lastverhaltens, und somit der Verbindung zwischen Drehstrommaschine und Last, ist Aufgabe der Keilriemenüberwachung. Der Parameter *Betriebsart* **581** definiert das Funktionsverhalten, wenn der *Wirkstrom* **214** (geberloses Regelungsverfahren), bzw. die drehmomentbildende Stromkomponente *I_{sq}* **216** (feldorientiertes Regelungsverfahren) die eingestellte *Triggergrenze I_{wirk}* **582** für eine Zeit größer der parametrisierten *Verzögerungszeit* **583** unterschreitet.

<i>Betriebsart</i> 581	Funktion
0 - Aus	Die Funktion ist deaktiviert.
1 - Warnung	Unterschreitet der Wirkstrom den Schwellwert wird die Warnung "A8000" angezeigt.
2 - Störung	Der Antrieb ohne Belastung wird mit der Fehlermeldung „F0402“ abgeschaltet.

Die Fehler- und Warnmeldungen können mit Hilfe der Digitalausgänge (Signal 22 - „Warnung Keilriemen“) ausgegeben, bzw. einer übergeordneten Steuerung mitgeteilt werden. Die *Triggergrenze I_{wirk}* **582** ist prozentual zum *Bemessungsstrom* **371** für die Applikation und die möglichen Betriebspunkte zu parametrieren.

Parameter		Einstellung		
Nr.	Beschreibung	Min.	Max.	Werkseinst.
582	Triggergrenze I _{wirk}	0,1%	100,0%	10,0%
583	Verzögerungszeit	0,1 s	600,0 s	10,0 s

19.7 Funktionen der feldorientierten Regelung

Die feldorientierten Regelverfahren basieren auf einer Kaskadenregelung und der Berechnung eines komplexen Maschinenmodells. Die verschiedenen Regelfunktionen können anwendungsspezifisch durch Sonderfunktionen ergänzt werden.

19.7.1 Motor-Chopper

Die feldorientierten Regelverfahren beinhalten die Funktion zur angepassten Umsetzung der generatorischen Energie in Wärme in der angeschlossenen Asynchronmaschine. Dies ermöglicht die Realisierung dynamischer Drehzahländerung mit minimalen Systemkosten. Das Drehmoment- und Drehzahlverhalten des Antriebssystems wird durch das parametrisierte Bremsverfahren nicht beeinflusst. Der Parameter *Triggerschwelle* **507** der Zwischenkreisspannung definiert die Einschaltchwelle der Motor-Chopper Funktion.

Parameter		Einstellung			
Nr.	Beschreibung	ANG	Min.	Max.	Werkseinst.
507	Triggerschwelle	210	225	1000,0 V	390
		410	425	2000,0 V	800
		510	550	2000,0 V	900
		610	725	2000,0 V	1200

Den Parameter *Triggerschwelle* **507** so einstellen, dass dieser zwischen der maximalen Zwischenkreisspannung die das Netz erzeugen kann und der maximal zulässigen Zwischenkreisspannung des Frequenzumrichters liegt.

$$U_{\text{Netz}} \cdot 1,1 \cdot \sqrt{2} < U_{\text{dMC}} < U_{\text{dmax}}$$

Wenn der Parameter *Triggerschwelle* **507** größer als die maximal zulässige Zwischenkreisspannung eingestellt wird, kann der Motor-Chopper nicht aktiv werden, der Motor-Chopper ist ausgeschaltet.

Ist die eingestellte *Triggerschwelle* **507** kleiner als die maximale Zwischenkreisspannung die das Netz erzeugen kann, erfolgt die Fehlermeldung F0706 (siehe Kapitel 21.1.1 "Fehlermeldungen") beim Einschalten des Frequenzumrichters.



Die Motor-Chopper Funktion arbeitet nur, wenn diese über die Spannungsregler *Betriebsart* **670** aktiviert wurde. Siehe Kapitel 18.2 "Spannungsregler".



Für Synchronmotoren (*Konfiguration* **30**=5xx oder 6xx) ist die Motor-Chopper Funktion deaktiviert, um Schäden am Motor zu vermeiden. Die übrigen Funktionen des Spannungsreglers sind davon nicht beeinflusst.



Beachten Sie, dass standardmäßig die Motor-Chopper *Triggerschwelle* **507** und die Brems-Chopper *Triggerschwelle* **506** auf unterschiedliche Werte eingestellt sind. Achten Sie bei der Verwendung der beiden Funktionen darauf, dass die eingestellten Schwellen zur Anwendung passen.

19.7.2 Temperaturabgleich

Die feldorientierten Regelverfahren basieren auf einer möglichst genauen Berechnung des Maschinenmodells. Die Rotorzeitkonstante ist eine, für die Berechnung, wichtige Maschinengröße. Der über den Parameter *akt. Rotorzeitkonstante* **227** auszulesende Wert wird aus der Induktivität des Rotorkreises und dem Rotorwiderstand berechnet. Die Abhängigkeit der Rotorzeitkonstante von der Motortemperatur kann bei besonders hohen Ansprüchen an die Genauigkeit über eine geeignete Messung berücksichtigt werden. Über die *Betriebsart* **465** für den Temperaturabgleich können verschiedene Verfahren und Istwertquellen zur Temperaturerfassung ausgewählt werden.

<i>Betriebsart</i> 465	Funktion
0 - Aus	Die Funktion ist deaktiviert.
1 - Temp.Erfass. an MF1A	Temperaturnachführung (0 ... 200 °C => 0 ... 10 V / 0 ... 20 mA), Temperaturistwert an Multifunktionseingang 1
4 - Temp.Erfass. bei Start	Temperaturermittlung durch den Frequenzumrichter über Messung des Wicklungswiderstandes ohne externe Temperaturmessung
11 - Vectron-Temp.Erfass. an MF1A	Temperaturnachführung; Temperaturistwert über analogen Multifunktionseingang. (-26,0 °C ... 207,8 °C => 0 ... 10 V / 0 ... 20 mA)

Die Betriebsart 1 erfordert eine externe Temperaturerfassung, welche den Temperaturgeber auswertet und den Temperaturbereich von 0...200 °C auf ein analoges Spannungs- oder Stromsignal abbildet. Die *Betriebsart* **452** des Multifunktionseingangs MF1 muss entsprechend ausgewählt werden.

Die Betriebsart 4 ist in den Konfigurationen 210, 211 und 230 verfügbar. Bei Anliegen der Signale Reglerfreigabe und Start Rechtslauf oder Start Linkslauf werden die Motortemperatur und die Rotorzeitkonstante mit Hilfe des gemessenen Wicklungswiderstandes nachgeführt.

Die Betriebsart 11 erfordert eine optionale Temperaturerfassungskarte der BONFIGLIOLI GmbH. Diese kann an die 20 V-Spannungsversorgung am Frequenzumrichter angeschlossen werden. Die Karte bildet den Temperaturbereich von -26,0 °C bis 207,8 °C auf ein analoges Spannung- oder Stromsignal ab. Der Widerstandswert des zu verwendenden Messwiderstands KTY84/130 beträgt 1000 Ω bei einer Temperatur von 100 °C.

Die Berücksichtigung des verwendeten Materials für die Rotorwicklung des Motors erfolgt über den Parameter *Temperaturbeiwert* **466**. Dieser Wert definiert die Änderung des Rotorwiderstands in Abhängigkeit von der Temperatur für ein bestimmtes Material der Rotorwicklung. Typische Temperaturbeiwerte sind 39%/100 °C für Kupfer und 36%/100 °C für Aluminium, bei einer Temperatur von 20 °C.

Die Berechnung der Temperaturkennlinie innerhalb der Software erfolgt über den genannten Temperaturbeiwert und den Parameter *Abgleichtemperatur* **467**. Die Abgleichtemperatur ermöglicht neben dem Parameter *Korrekturfaktor Bemessungsschlupf* **718** eine zusätzliche Optimierung der Rotorzeitkonstante.

Parameter		Einstellung		
Nr.	Beschreibung	Min.	Max.	Werkseinst.
466	Temperaturbeiwert	0,00%/100 °C	300,00%/100 °C	39,00%/100 °C
467	Abgleichtemperatur	-50 °C	300 °C	35 °C

Die Nachführung der Rotorzeitkonstante in Abhängigkeit von der Wicklungstemperatur kann abgeglichen werden. Die werkseitig eingestellten Werte sollten normalerweise ausreichend genau sein, so dass weder ein Abgleich der Rotorzeitkonstanten über den Parameter *Korrekturfaktor Bemessungsschlupf* **718** noch ein Abgleich der Temperaturnachführung über den Parameter *Temperaturbeiwert* **466** notwendig ist. Beim Abgleich ist zu beachten, dass die Rotorzeitkonstante von der geführten Inbetriebnahme aus den Maschinendaten berechnet wird. Die *Abgleichtemperatur* **467** ist auf die Temperatur einzustellen, bei der die Optimierung der erweiterten Maschinendaten durchgeführt wurde. Die Temperatur ist über den Istwertparameter *Wicklungstemperatur* **226** auszulesen und kann bei der Optimierung für den Parameter verwendet werden.

19.7.3 Drehgeberüberwachung

Störungen des Drehgebers führen zu einem Fehlverhalten des Antriebs, da die gemessene Drehzahl die Grundlage für das Regelverfahren bildet. Werkseitig überwacht die Drehgeberüberwachung kontinuierlich das Drehgebersignal und die Spursignale. Bei angeschlossenem Erweiterungsmodul EM wird zusätzlich die Strichzahl überwacht. Wird bei freigegebenem Frequenzumrichter ein fehlerhaftes Signal länger als die Ansprechzeit erkannt, erfolgt eine Fehlerabschaltung. Wird der Parameter *Betriebsart* **760** der Drehgeberüberwachung auf Null gesetzt, ist die Überwachungsfunktion deaktiviert.

<i>Betriebsart 760</i>	Funktion
0 - Aus	Die Funktion ist deaktiviert.
2 - Fehler	Entsprechend der eingestellten Ansprechzeiten wird eine Fehlermeldung angezeigt.

Die Drehgeberüberwachung ist entsprechend der Anwendung in den Teilfunktionen zu parametrieren. Aktiv wird die Überwachungsfunktion mit der Freigabe des Frequenzumrichters und dem anliegenden Startbefehl. Die Ansprechzeit definiert eine Überwachungsdauer in der die Bedingung für die Fehlerabschaltung ununterbrochen erfüllt sein muss. Wird eine der Ansprechzeit auf Null gesetzt, ist diese Überwachungsfunktion deaktiviert.

Parameter		Einstellung		
Nr.	Beschreibung	Min.	Max.	Werkseinst.
761	Ansprechzeit: Signalfehler	0 ms	65000 ms	1000 ms
762	Ansprechzeit: Spurfehler	0 ms	65000 ms	1000 ms
763	Anspr.zeit: Drehrichtungsfehler	0 ms	65000 ms	1000 ms

Ansprechzeit: Signalfehler

Der gemessene Drehzahlwert wird mit dem Ausgangswert des Drehzahlreglers verglichen. Ist der Drehzahlwert exakt Null für die mit dem Parameter *Ansprechzeit: Signalfehler* **761** gewählte Zeit, obwohl ein Sollwert anliegt, wird der Fehler mit der Meldung „F1430“ angezeigt.

Ansprechzeit: Spurfehler

Die Drehzahlwertaufzeichnung überwacht in der Betriebsart Vierfachauswertung des Drehgebers die zeitliche Abfolge der Signale. Ist das Drehgebersignal fehlerhaft für die mit dem Parameter *Ansprechzeit: Spurfehler* **762** gewählte Zeit wird der Fehler mit der Meldung "F1431" angezeigt.

Ansprechzeit: Drehrichtungsfehler

Der gemessene Drehzahlwert wird kontinuierlich mit dem Drehzahlsollwert verglichen. Ist das Vorzeichen zwischen Sollwert und Istwert für die mit dem Parameter *Anspr.zeit: Drehrichtungsfehler* **763** gewählte Zeit unterschiedlich, wird der Fehler mit der Meldung „F1432“ angezeigt. Die Überwachungsfunktion wird, wenn sich der Antrieb um eine Viertelumdrehung in die Sollwertrichtung gedreht hat, zurückgesetzt.

19.8 Changierfunktion

Mit der Changierfunktion wird der Ausgangsfrequenz ein dreieckförmiges Frequenzsignal mit den einzustellenden Hochlauf- und Runterlaufzeiten überlagert. Die resultierenden zeitlichen Verläufe der Sollfrequenzen von Führungsantrieb und Folgeantrieb sind in den unten abgebildeten Diagrammen dargestellt. Die Funktion ist z. B. für Antriebe geeignet, die in Textilmaschinen Garn auf Spulen wickeln. Zur Vermeidung von Wickelfehlern am Wendepunkt der Garnführung erfolgt ein Proportionalssprung, welcher eine schnelle Drehzahländerung bewirkt.

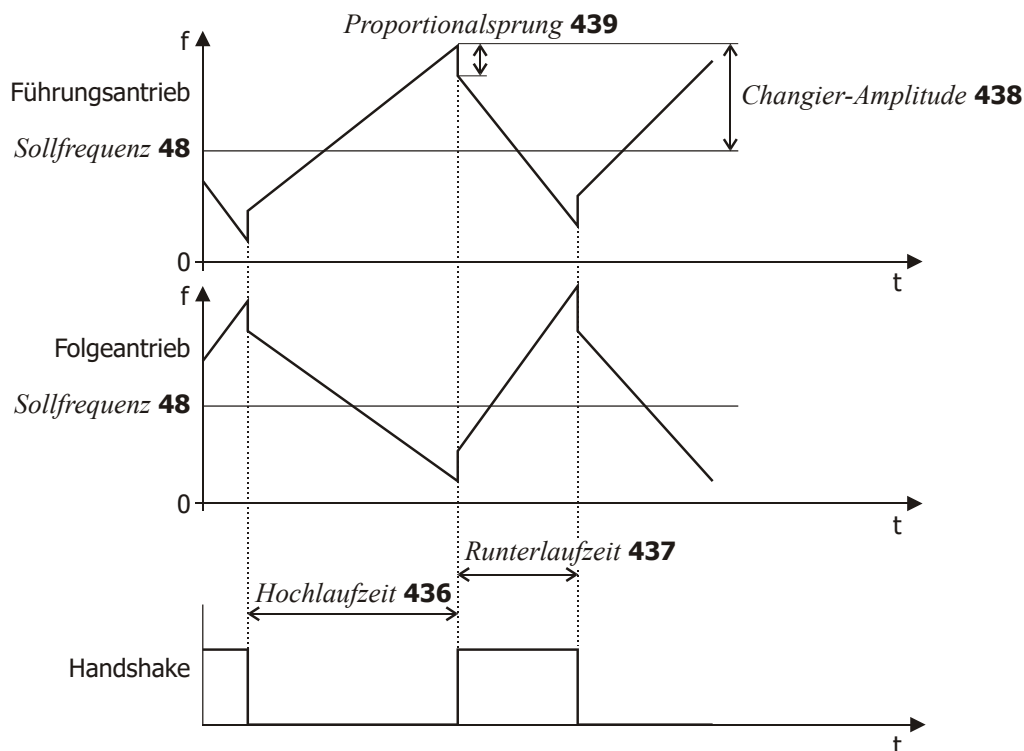

Beim Führungsantrieb läuft die überlagerte Changierfrequenz linear gegen den Grenzwert *Changier-Amplitude* **438** und kehrt anschließend seine Richtung um. Bei der Richtungsumkehr erfolgt ein Proportional sprung. Der Führungsantrieb teilt dem Folgeantrieb über ein Handshakesignal die Laufrichtung des Changierausgangs mit. Die Changierfunktion des Folgeantriebs läuft mit der gleichen Steigung aber mit umgekehrtem Vorzeichen wie die des Führungsantriebs. Erreicht der Folgeantrieb den Grenzwert *Changier-Amplitude* **438** vor Umschalten des Handshakesignals, wird die Frequenz bis zum Umschalten gehalten. Kommt das Handshakesignal vor Erreichen der Grenzfrequenz, wird die Richtung sofort umgekehrt.

Parameter		Einstellung		
Nr.	Beschreibung	Min.	Max.	Werkseinst.
436	Hochlaufzeit	0,01 s	320,00 s	5 s
437	Runterlaufzeit	0,01 s	320,00 s	5 s
438	Changier-Amplitude	0,01 %	50,00 %	10 %
439	Proportional sprung	0,01 %	50,00 %	0,01%

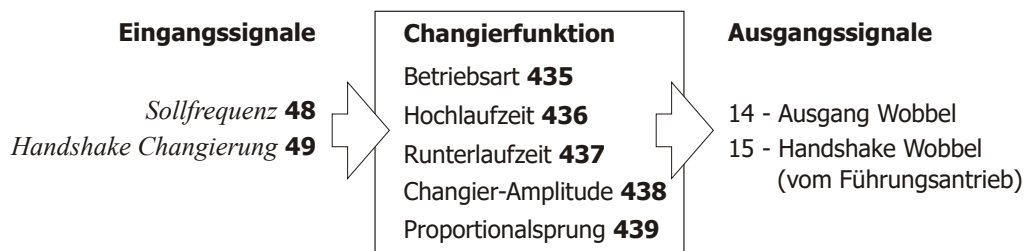

Das Signal „14 - Ausgang Wobbel“ wird zum Frequenzsollwert addiert.

Über den Parameter *Betriebsart* **435** wird der Antrieb als Führungsantrieb oder als Folgeantrieb eingestellt.

<i>Betriebsart</i> 435	Funktion
0 - Aus	Die Changierfunktion ist ausgeschaltet.
1 - Führungsantrieb	Betrieb als Führungsantrieb.
2 - Folgeantrieb	Betrieb als Folgeantrieb.

Für den Changierbetrieb erfolgt die Auswahl der Quelle für die Sollwertvorgabe über den Parameter *Sollfrequenz* **48**.

Der Changierbetrieb wird mit dem ersten Erreichen der *Sollfrequenz* **48** aktiv. Diese Frequenz wird mit den Werten für *Beschleunigung (Rechtslauf)* **420** bzw. *Beschleunigung Linkslauf* **422** und *Verzögerung (Rechtslauf)* **421** bzw. *Verzögerung Linkslauf* **423** erreicht. Im Changierbetrieb wirken die Werte für *Hochlaufzeit* **436** und *Runterlaufzeit* **437**.

Der Frequenzbereich für den Changierbetrieb ist durch die *Minimale Frequenz* **418** und die *Maximale Frequenz* **419** begrenzt.

Während des Changierbetriebs können die eingestellten Werte für die Parameter der Changierfunktion nicht geändert werden.

Die Quelle für das Handshake-Signal wird über *Handshake Changierung* **49** ausgewählt.

20 Istwerte

Die verschiedenen Steuer- und Regelverfahren beinhalten elektrische Regelgrößen und verschiedene berechnete Istwerte der Maschine, bzw. Anlage. Die vielfältigen Istwerte können zur Betriebs- und Fehlerdiagnose über eine Kommunikationsschnittstelle, oder im Menüweig VAL der Bedieneinheit ausgelesen werden.

20.1 Istwerte des Frequenzumrichters

Die modulare Hardware der Frequenzumrichter ermöglicht die anwendungsspezifische Anpassung. In Abhängigkeit von der gewählten Konfiguration und den installierten Erweiterungskarten können weitere Istwertparameter angezeigt werden.

Istwerte des Frequenzumrichters		
Nr.	Beschreibung	Funktion
222	Zwischenkreisspannung	Gleichspannung im Zwischenkreis.
223	Aussteuerung	Ausgangsspannung des Frequenzumrichters, bezogen auf die Netzspannung (100% = U_{FUN}).
228	Sollfrequenz intern	Summe der <i>Frequenzsollwertquellen</i> 475 als Sollwert vom Frequenzsollwertkanal.
229	Prozentsollwert	Summe der <i>Prozentsollwertquellen</i> 476 als Sollwert vom Prozentsollwertkanal.
230	Prozentistwert	Istwertsignal an der <i>Prozentistwertquelle</i> 478 .
243	Digitaleingänge (Hardware)	Dezimal kodierter Status der sechs Digitaleingänge und vom Multifunktionseingang 1 in der <i>Betriebsart</i> 452 – Digitaleingang. Stellt den Status der physikalischen Eingänge dar (Siehe auch <i>Digitaleingänge</i> 250).
244	Arbeitsstundenzähler	Arbeitsstunden in denen die Leistungsstufe aktiv ist.
245	Betriebsstundenzähler	Betriebsstunden des Frequenzumrichters in denen die Versorgungsspannung anliegt.
249	Aktiver Datensatz	Entsprechend der <i>Datensatzumschaltung</i> 170 und <i>Datensatzumschaltung</i> 271 der aktiv verwendete Datensatz.
250	Digitaleingänge	Dezimal kodierter Status der sechs Digitaleingänge und vom Multifunktionseingang 1 in der <i>Betriebsart</i> 452 – Digitaleingang.
251	Analogeingang MF1A	Eingangssignal am Multifunktionseingang 1 in analoger <i>Betriebsart</i> 452 .
252	Folgefrequenzeingang	Signal am Folgefrequenzeingang entsprechend der <i>Betriebsart</i> 496 .
254	Digitalausgänge	Dezimal kodierter Status der beiden Digitalausgänge und vom Multifunktionsausgang 1 in der <i>Betriebsart</i> 550 – Digital.
255	Kühlkörpertemperatur	Gemessene Kühlkörpertemperatur.
256	Innenraumtemperatur	Gemessene Innenraumtemperatur.
257	Analogausgang MF2OA	Ausgangssignal am Multifunktionsausgang 1 in der <i>Betriebsart</i> 550 – Analog.
258	PWM-Eingang	Pulsweitenmoduliertes Signal am PWM-Eingang entsprechend der <i>Betriebsart</i> 496 .
259	Aktueller Fehler	Fehlermeldung mit Fehlerschlüssel und Kürzel.
269	Warnungen	Warnmeldung mit Warnschlüssel und Kürzel.
273	Warnungen Applikation	Warnmeldung Applikation mit Warnschlüssel und Kürzel.
275	Reglerstatus	Das Sollwertsignal wird durch die im Reglerstatus kodierten Regler begrenzt.
277	STO Status	Signalzustand der Abschaltpfade STOA (Digitaleingang MF4ID/STOA) und STOB (S7IND/STOB) der Sicherheitsfunktion „STO – Sicher abgeschaltetes Moment“.



Zusätzlich zu den dargestellten Istwerten sind noch weitere Istwerte verfügbar, die über Feldbus ausgelesen werden können.

Dies sind insbesondere Parameter *Aktueller Fehler* **260**, *Warnungen* **270** und *Warnungen Applikation* **274**, in denen die jeweilige Meldung als hexadezimaler Code (und ohne Texte) ausgelesen werden kann. Bitte beachten Sie die Kommunikationshandbücher.



Die Istwerte können im Menüzug VAL der Bedieneinheit ausgelesen und überwacht werden. Der Parameter *Bedienebene* **28** im Menüzug PARA definiert die Auswahl der Istwertparameter.



In der Istwert-Anzeige **243**, **250** können die Digitaleingänge als nicht aktiv erscheinen (dauerhaft „0“). Dies kann durch die verwendete Konfiguration oder Funktionen verursacht werden (zum Beispiel Gebereingang oder Frequenzeingang).

Eingang	Deaktivierungsmechanismus für Istwert-Anzeige
S2IND	PWM / Folgefreq. Eingang
S4IND	Spur B (Drehgeber 1)
S5IND	Spur A (Drehgeber 1)
S6IND	Spur Z (Drehgeber 1) oder PWM / Folgefreq. Eingang
MF1	Analog-Eingang

Einstellung

Für Drehgeber 1, prüfen Sie Parameter *Betriebsart* **490**.

Für PWM / Folgefreq. Eingang, prüfen Sie Parameter *Betriebsart* **496**.

Für MF1 prüfen Sie Parameter *Betriebsart* **452**.

Istwert

Drehgeber 1: Frequenz ist dargestellt in **217**, Geschwindigkeit in **218**.

PWM/Folgefreq Eingang: PWM ist dargestellt in **258**, Frequenz in **252**.

STO Status

Parameter *STO Status* **277** kann für eine erweiterte Diagnose der beiden Eingänge STOA und STOB verwendet werden. Die Zustände der Eingänge sind Bit-codiert dargestellt.

Bit	Wertigkeit	Bedeutung
0	1	Eingang STOA fehlt.
1	2	Eingang STOB fehlt.
2	4	Eingang STOA ausschalten.
3	8	Eingang STOB ausschalten.
4	16	Timeout STOA.
5	32	Timeout STOB.
6	64	Diagnosefehler.
7	128	FU-Fehler (Störung).

Bei korrekter Verdrahtung und korrekter Funktion sind typischerweise nur die 2 Zustände „0“ (= STO Freigabe erteilt) und „3“ (= STO Sperre) dezimal in Parameter *STO Status* **277** dargestellt.

Die Signalzustände an den Digitaleingängen STOA und STOB können mit Funktionen des Frequenzumrichters verknüpft werden.

292 -	STOA	Signalzustand am Digitaleingang STOA
284 -	STOA invertiert	Invertierter Signalzustand am Digitaleingang STOA
293 -	STOB	Signalzustand am Digitaleingang STOB
285 -	STOB invertiert	Invertierter Signalzustand am Digitaleingang STOB

Beachten Sie das Anwendungshandbuch „Sicher abgeschaltetes Drehmoment STO“.

20.2 Istwerte der Maschine

Der Frequenzumrichter regelt das Verhalten der Maschine in den verschiedenen Betriebspunkten. Abhängig von der gewählten Konfiguration und den installierten Erweiterungskarten können Regelgrößen und weitere Istwertparameter der Maschine angezeigt werden.

Istwerte der Maschine		
Nr.	Beschreibung	Funktion
210	Ständerfrequenz	Die Ausgangsfrequenz (Motorfrequenz) des Frequenzumrichters.
211	Effektivstrom	Berechneter effektiver Ausgangsstrom (Motorstrom) des Frequenzumrichters.
212	Maschinenspannung	Berechneter Effektivwert der verketteten Ausgangsspannung (Motorspannung) des Frequenzumrichters.
213	Wirkleistung	Aus der Spannung, dem Strom und den Regelgrößen berechnete Wirkleistung.
214	Wirkstrom	Aus den Motorbemessungswerten, den Regelgrößen und dem Strom berechneter Wirkstrom.
215	Isd	Den magnetischen Fluss bildende Stromkomponente der feldorientierten Regelung.
216	Isq	Die Drehmoment bildende Stromkomponente der feldorientierten Regelung.
217	Frequenz Drehgeber 1	Aus den Daten zum Drehgeber 1, der <i>Polpaarzahl 373</i> und dem Drehgebersignal berechnet.
218	Drehzahl Drehgeber 1	Berechnung aus der Frequenz Drehgeber 1.
221	Schlupffrequenz	Aus den Motorbemessungswerten, den Regelgrößen und dem Strom berechnete Differenz zur Synchronfrequenz.
224	Drehmoment	Aus der Spannung, dem Strom und den Regelgrößen berechnetes Drehmoment bei der aktuellen Ausgangsfrequenz.
225	Rotorfluss	Aktueller magnetischer Fluss bezogen auf die Motorbemessungswerte.
226	Wicklungstemperatur	Gemessene Temperatur der Motorwicklung gemäß der <i>Betriebsart 465</i> für den Temperaturabgleich.
227	akt. Rotorzeitkonstante	Für den Betriebspunkt der Maschine aus den Motorbemessungswerten, den Mess- und Regelgrößen berechnete Zeitkonstante.
235	flussbildende Spannung	Den magnetischen Fluss bildende Spannungskomponente der feldorientierten Regelung.
236	drehmomentbildende Spannung	Das Drehmoment bildende Spannungskomponente der feldorientierten Regelung.
238	Flussbetrag	Entsprechend der Bemessungswerte und dem Betriebspunkt des Motors berechneter magnetischer Fluss.
239	Blindstrom	Aus den Motorbemessungswerten, den Regelgrößen und dem Strom berechneter Blindstrom.
240	Istdrehzahl	Gemessene bzw. berechnete Drehzahl des Antriebs.
241	Istfrequenz	Gemessene bzw. berechnete Frequenz des Antriebs.



Die Istwerte können im Menübranch VAL der Bedieneinheit ausgelesen und überwacht werden. Der Parameter *Bedienebene 28* im Menübranch PARA definiert die Auswahl der anzuwählenden Istwertparameter.

20.3 Istwertspeicher

Die Bewertung des Betriebsverhaltens und die Wartung des Frequenzumrichters in der Anwendung werden durch die Speicherung verschiedener Istwerte erleichtert. Der Istwertspeicher gewährleistet die Überwachung der einzelnen Größen über einen definierbaren Zeitraum. Die Parameter des Istwertspeichers können über eine Kommunikationsschnittstelle ausgelesen und über die Bedieneinheit angezeigt werden. Zusätzlich bietet die Bedieneinheit die Überwachung der Scheitel- und Mittelwerte im Menüzug VAL.

Istwertspeicher		
Nr.	Beschreibung	Funktion
231	Scheitelwert Langzeit-Ixt	die Ausnutzung der geräteabhängigen Überlast von 60 Sekunden.
232	Scheitelwert Kurzzeit-Ixt	die Ausnutzung der geräteabhängigen Überlast von 1 Sekunde.
287	Scheitelwert Zwischenkreisspg.	Die maximal gemessene Zwischenkreisspannung.
288	Mittelwert Zwischenkreisspg.	Die im Betrachtungszeitraum berechnete mittlere Zwischenkreisspannung.
289	Scheitelwert Kühlkörpertemp.	Die höchste gemessene Kühlkörpertemperatur des Frequenzumrichters.
290	Mittelwert Kühlkörpertemp.	Die im Betrachtungszeitraum berechnete mittlere Kühlkörpertemperatur.
291	Scheitelwert Innenraumtemp.	die maximale gemessene Innenraumtemperatur im Frequenzumrichter
292	Mittelwert Innenraumtemp.	Die im Betrachtungszeitraum berechnete mittlere Innenraumtemperatur.
293	Scheitelwert Ibetrug	Der höchste aus den gemessenen Motorphasen berechnete Strombetrag.
294	Mittelwert Ibetrug	Der im Betrachtungszeitraum berechnete mittlere Strombetrag.
295	Scheitelwert Wirkleistung pos.	Die größte berechnete Wirkleistung im motorischen Betrieb.
296	Scheitelwert Wirkleistung neg.	Aus der Spannung, dem Strom und den Regelgrößen berechnete maximale generatorische Wirkleistung.
297	Mittelwert Wirkleistung	Die im Betrachtungszeitraum berechnete mittlere Wirkleistung.
301	Energie positiv	Die berechnete Energie zum Motor im motorischen Betrieb.
302	Energie negativ	Die berechnete Energie vom Motor im generatorischen Betrieb.



Die Istwerte können im Menüzug VAL der Bedieneinheit ausgelesen und überwacht werden. Der Parameter *Bedienebene* **28** im Menüzug PARA definiert die Auswahl der anzuwählenden Istwertparameter.

Der im Menüzug PARA der Bedieneinheit anzuwählende Parameter *Speicher zurücksetzen* **237** ermöglicht das gezielte Zurücksetzen der einzelnen Mittel- und Scheitelwerte. Der Scheitelwert und der Mittelwert, mit den im Zeitraum gespeicherten Werten, werden mit dem Parameterwert Null überschrieben.

Speicher zurücksetzen 237		Funktion
0 -	Kein Löschen	Werte des Istwertspeichers bleiben unverändert.
1 -	Scheitelwert Langzeit-Ixt	<i>Scheitelwert Langzeit-Ixt</i> 231 zurücksetzen.
2 -	Scheitelwert Kurzzeit-Ixt	<i>Scheitelwert Kurzzeit-IxT</i> 232 zurücksetzen.
3 -	Scheitelwert UzK	<i>Scheitelwert Zwischenkreisspg.</i> 287 zurücksetzen.
4 -	Mittelwert UzK	<i>Mittelwert Zwischenkreisspg.</i> 288 löschen.
5 -	Scheitelwert Tc	<i>Scheitelwert Kuehlkoerpertemp.</i> 289 zurücksetzen.
6 -	Mittelwert Tc	<i>Mittelwert Kuehlkoerpertemp.</i> 290 löschen.

Speicher zurücksetzen 237		Funktion
7 -	Scheitelwert T_i	<i>Scheitelwert Innenraumtemp.</i> 291 zurücksetzen.
8 -	Mittelwert T_i	<i>Mittelwert Innenraumtemp.</i> 292 löschen.
9 -	Scheitelwert Ibetrag	<i>Scheitelwert Ibetrag</i> 293 zurücksetzen.
10 -	Mittelwert Ibetrag	<i>Mittelwert Ibetrag</i> 294 löschen.
11 -	Scheitelwert Pwirk pos.	<i>Scheitelwert Wirkleistung pos.</i> 295 zurücksetzen.
12 -	Scheitelwert Pwirk neg.	<i>Scheitelwert Wirkleistung neg.</i> 296 zurücksetzen.
13 -	Mittelwert Pwirk	<i>Mittelwert Wirkleistung</i> 297 löschen.
16 -	Energie positiv	Parameter <i>Energie positiv</i> 301 zurücksetzen.
17 -	Energie negativ	Parameter <i>Energie negativ</i> 302 zurücksetzen.
100 -	Alle Scheitelwert	Alle gespeicherten Scheitelwerte zurücksetzen.
101 -	Alle Mittelwerte	Mittelwerte und gespeicherte Werte löschen.
102 -	Alle Werte	Löschen des gesamten Istwertspeichers.

20.4 Istwerte der Anlage

Die Berechnung der Istwerte der Anlage basiert auf den parametrisierten Anlagendaten. Anwendungsspezifisch werden die Parameterwerte aus den Faktoren, elektrischen Größen und der Regelung berechnet. Die korrekte Anzeige der Istwerte ist von den zu parametrierenden Daten der Anlage abhängig.

20.4.1 Anlagenistwert

Der Antrieb kann über den Istwert *Anlagenistwert* **242** überwacht werden.

Die zu überwachende *Istfrequenz* **241** wird mit dem *Faktor Anlagenistwert* **389** multipliziert und kann über den Parameter *Anlagenistwert* **242** ausgelesen werden, d. h. *Istfrequenz* **241** x *Faktor Anlagenistwert* **389** = *Anlagenistwert* **242**.

Anlagenistwert		
Nr.	Beschreibung	Funktion
242	Anlagenistwert	Berechnete Frequenz des Antriebs.

20.4.2 Volumenstrom und Druck

Die Parametrierung der Faktoren *Nenn-Volumenstrom* **397** und *Nenn-Druck* **398** ist notwendig, wenn die zugehörigen Istwerte *Volumenstrom* **285** und *Druck* **286** zur Überwachung des Antriebs genutzt werden. Die Umrechnung erfolgt mit Hilfe der elektrischen Regelgrößen. *Volumenstrom* **285** und *Druck* **286** sind in den geberlosen Regelungsverfahren auf den *Wirkstrom* **214** bezogen. In den feldorientierten Regelungsverfahren sind diese auf die drehmomentbildende Stromkomponente *Isq* **216** bezogen.

Volumenstrom und Druck		
Nr.	Beschreibung	Funktion
285	Volumenstrom	Berechneter Volumenstrom mit der Einheit m ³ /h.
286	Druck	Entsprechend der Kennlinie berechneter Druck mit der Einheit kPa.

21 Fehlerprotokoll

Die verschiedenen Steuer- und Regelverfahren und die Hardware des Frequenzumrichters beinhalten Funktionen, die kontinuierlich die Anwendung überwachen. Die Betriebs- und Fehlerdiagnose wird durch die gespeicherten Informationen im Fehlerprotokoll erleichtert.

21.1 Fehlerliste

Die letzten 16 Fehlermeldungen sind in chronologischer Reihenfolge abgespeichert und die *Summe aufgetretener Fehler* **362** zeigt die Anzahl aufgetretener Fehler nach der Inbetriebnahme des Frequenzumrichters. Im Menüweig VAL der Bedieneinheit wird der Fehlerschlüssel FXXXX angezeigt. Die Bedeutung des Fehlerschlüssels ist im nachfolgenden Kapitel 21.1.1 "Fehlermeldungen" beschrieben. Über die PC Bedienoberfläche kann zusätzlich die Angabe der Betriebsstunden (h), Betriebsminuten (m) und die Fehlermeldung ausgelesen werden. Die aktuellen Betriebsstunden sind über den *Betriebsstundenzähler* **245** auszulesen. Die Fehlermeldung ist über die Tasten der Bedieneinheit und entsprechend der Verknüpfung *Fehlerquittierung* **103** zu quittieren.

Fehlerliste		
Nr.	Beschreibung	Funktion
310	letzter Fehler	hhhhmm ; FXXXX Fehlermeldung.
311	vorletzter Fehler	hhhhmm ; FXXXX Fehlermeldung.
312 bis 325		Fehler 3 bis Fehler 16.
362	Summe aufgetretener Fehler	Anzahl aufgetretener Fehler nach der Inbetriebnahme des Frequenzumrichters.

Das Stör- und Warnverhalten des Frequenzumrichters ist vielfältig einstellbar. Die automatische Fehlerquittierung ermöglicht, ohne Eingriff einer übergeordneten Steuerung oder des Anwenders, die Fehler Überstrom F0500, Überstrom F0507 und Überspannung F0700 zu quittieren. Die *Summe selbst quittierter Fehler* **363** zeigt die Gesamtzahl der automatischen Fehlerquittierungen.

Fehlerliste		
Nr.	Beschreibung	Funktion
363	Summe selbst quittierter Fehler	Gesamtzahl der automatischen Fehlerquittierungen mit Synchronisation.

Fehlermeldungen

Der nach einer Störung gespeicherte Fehlerschlüssel besteht aus der Fehlergruppe FXX und der nachfolgenden Kennziffer XX.

Schlüssel	Bedeutung	
F00	00	Es ist keine Störung aufgetreten.
Überlast		
F01	00	Frequenzumrichter überlastet.
F01	02	Frequenzumrichter überlastet (60 s), Lastverhalten prüfen.
	03	Kurzzeitige Überlastung (1 s), Motor- und Anwendungsparameter prüfen.
Kühlkörper		
F02	00	Kühlkörpertemperatur zu hoch, Kühlung und Ventilator prüfen.
	01	Temperaturfühler defekt oder Umgebungstemperatur zu gering.
Innenraum		
F03	00	Innenraumtemperatur zu hoch, Kühlung und Ventilator prüfen.
	01	Innenraumtemperatur zu gering, Schaltschrankheizung prüfen.

Schlüssel	Bedeutung	
Motoranschluss		
F04	00	Motortemperatur zu hoch oder Fühler defekt, Anschluss S6IND prüfen.
	01	Der Motorschutzschalter hat ausgelöst, Antrieb prüfen.
	02	Die Keilriemenüberwachung meldet den Leerlauf des Antriebs.
	03	Motorphasenausfall, Motor und Verkabelung prüfen.
	04	Regelabweichung Lageregler. Bitte Anwendungshandbuch Positionierung beachten.
	05	Anlaufüberwachung. Bremse & begrenzende Parameter prüfen, wie zum Beispiel <i>Stromgrenze 728</i> , Intelligente Stromgrenzen, etc.
Ausgangsstrom		
F05	00	Überlastet, Lastverhältnisse und Rampen prüfen.
	01	Augenblickswert des Ausgangsstroms zu hoch. Belastung prüfen.
	02	Dynamische Strangstrombegrenzung. Belastung prüfen.
	03	Kurz- oder Erdschluss, Motor und Verkabelung prüfen.
	04	Überlastet, Lastverhältnisse und Stromgrenzwertregler prüfen.
	05	Unsymmetrischer Motorstrom, Motor und Verkabelung prüfen.
	06	Motorphasenstrom zu hoch, Motor und Verkabelung prüfen.
	07	Meldung der Phasenüberwachung, Motor und Verkabelung prüfen.
Zwischenkreisspannung		
F07	00	Zwischenkreisspannung zu hoch, Verzögerungsrampen und angeschlossenen Bremswiderstand überprüfen.
	01	Zwischenkreisspannung zu klein, Netzspannung prüfen.
	02	Netzausfall, Netzspannung und Schaltung prüfen.
	03	Phasenausfall, Netzsicherung und Schaltung prüfen.
	04	<i>Sollwert UD-Begrenzung 680</i> zu klein, Netzspannung prüfen.
	05	Brems-Chopper <i>Triggerschwelle 506</i> zu klein, Netzspannung prüfen.
	06	Motor-Chopper <i>Triggerschwelle 507</i> zu klein, Netzspannung prüfen.
Elektronikspannung		
F08	01	Elektronikspannung DC 24 V zu gering, Steuerklemmen prüfen.
	04	Elektronikspannung zu hoch, Verdrahtung der Steuerklemmen prüfen.
Bremschopper		
F10	10	Bremschopper-Überstrom; siehe auch Kapitel 19.4 "Bremschopper und Bremswiderstand".
Ausgangsfrequenz		
F11	00	Ausgangsfrequenz zu hoch, Steuersignale und Einstellungen prüfen.
	01	Max. Frequenz durch Regelung erreicht, Verzögerungsrampen und angeschlossenen Bremswiderstand überprüfen.
	10	Überfrequenz. Siehe Anwendungshandbuch "Hubwerksantriebe".
Sicherheitsfunktion STO		
Schlüssel	Bedeutung	
F12	01	Diagnosefehler der Funktion STO; mindestens einer der Abschaltpfade STOA und STOB ist fehlerhaft. Die an die Abschaltpfade angeschlossenen Geräte überprüfen; Verkabelung und EMV prüfen.
	04	Die Software-Selbstdiagnose hat einen internen Fehler festgestellt. Bitte kontaktieren Sie ihre lokale BONFIGLIOLI Niederlassung.
	05	Fehlermeldung der 5-Sekunden-Überwachung. Die Abschaltpfade STOA und STOB wurden nicht zeitgleich geschaltet, sondern mit einem zeitlichen Abstand von mehr als 5 Sekunden. Ansteuerung der Abschaltpfade oder Bedienung der Schutzeinrichtung prüfen.

Schlüssel		Bedeutung
Motoranschluss		
F13	00	Erdschluss am Ausgang, Motor und Verkabelung prüfen.
	01	Eingestellte <i>Grenze IDC-Kompensation</i> 415 erreicht, Motor und Verkabelung prüfen, gegebenenfalls Grenze erhöhen.
	10	Mindeststromüberwachung, Motor und Verkabelung prüfen.
Steueranschluss		
F14	01	Sollwertsignal am Multifunktionseingang 1 fehlerhaft, Signal prüfen.
	02	Sollwertsignal am MF4IA fehlerhaft, Signal prüfen.
	07	Überstrom am Multifunktionseingang 1, Signal prüfen.
	21	Resolverfehler. Resolververbindung und Geschwindigkeit prüfen.
	22	Resolverzählfehler. Resolververbindung prüfen.
	23	Resolver Polpaarzahl falsch. Parametrierung der Polpaarzahl prüfen.
	24	Resolveranschlussfehler. Resolververbindung prüfen.
	30	Drehgebersignal ist fehlerhaft, Anschlüsse S4IND und S5IND prüfen.
	31	Eine Spur des Drehgebersignals fehlt, Anschlüsse prüfen.
	32	Drehrichtung vom Drehgeber falsch, Anschlüsse prüfen.
	33	Drehgeber 2: Falsche Strichzahl. Gebereinstellungen prüfen.
	34	Drehgeber Strichzahl zu klein. Gebereinstellungen prüfen.
	35	Drehgeber Strichzahl zu groß. Gebereinstellungen prüfen.
	36	Drehgeber 1: Falsche Strichzahl. <i>Strichzahl</i> 491 des Drehgebers 1 korrigieren; siehe auch Kapitel 11.4.2 "Strichzahl Drehgeber 1".
37	Der Drehgeber wurde deaktiviert. In den Konfigurationen 210, 211 und 230 muss ein Drehgeber aktiviert sein. Für den Parameter <i>Betriebsart</i> 490 eine Auswertung einstellen (nicht auf „0 – aus“). Ist ein Erweiterungsmodul installiert und für den Parameter <i>Drehzahlwertquelle</i> 766 die Einstellung „2 – Drehgeber 2“ ausgewählt, muss für Parameter <i>Betriebsart</i> 493 (Drehgeber 2) eine Auswertung eingestellt werden.	
38	Motor blockiert. Der Antrieb arbeitet für die Zeitdauer aus 782 <i>Timeout: Motor blockiert</i> an der Stromgrenze (728 <i>Stromgrenze</i>). Geber-/Resolverseinstellungen prüfen. Prüfen, ob der Parameter 728 <i>Stromgrenze</i> zu niedrig eingestellt wurde. Im Einzelfall kann eine Erhöhung von 782 <i>Timeout: Motor blockiert</i> sinnvoll sein. Eine dauerhafte Deaktivierung der Geberüberwachung über 760 <i>Betriebsart</i> wird nicht empfohlen.	
50	KTY Temperatur Überwachungsfehler. KTY Verbindung prüfen.	
54	Externer Fehler; der Antrieb hat entsprechend der Parametereinstellung für <i>Betriebsart ext. Fehler</i> 535 reagiert. Über das dem Parameter <i>Externer Fehler</i> 183 zugewiesene Logiksignal oder Digitaleingangssignal wurde der Fehler ausgelöst.	
Positionierung		
F14	4n	Positionierfunktion Fehler. Bitte Anwendungshandbuch Positionierung beachten.
	5n	
	6n	
	7n	
	9n	
Positionierung		
F15	nn	Positionierfunktion Fehler. Bitte Anwendungshandbuch Positionierung beachten.
Modbus und VABus		
F20	10	Kommunikationsfehler entsprechend Parameter <i>CM: VABus Watchdog Timer</i> 413 .
CANopen		
F20	21	CAN Bus-OFF
	22	CAN Guarding
	23	Error state
	24	SYNC error (SYNC timing)
	25	CAN Error-State

Schlüssel		Bedeutung	
	26	RxPDO1 length error	Anzahl der empfangenen Bytes unterschiedlich zum Mapping.
	27	RxPDO2 length error	
	28	RxPDO3 length error	
	2A	CAN RxPDO1 Timeout	
	2B	CAN RxPDO2 Timeout	
	2C	CAN RxPDO3 Timeout	

DeviceNet

F20	5n	DeviceNet Fehler. Bitte DeviceNet Anleitung beachten.
-----	----	-------------------------------------------------------

Systembus

F21	nn	Störungsmeldung am Systembus-Master bei Störung Systembus-Slave, nn = Node-ID des Slaves (hex)
F22	00	Kommunikationsfehler Systembus, Timeout Sync-Telegramm
	01	Kommunikationsfehler Systembus, Timeout RxPDO1
	02	Kommunikationsfehler Systembus, Timeout RxPDO2
	03	Kommunikationsfehler Systembus, Timeout RxPDO3
	10	Kommunikationsfehler Systembus, Bus-Off

CANopen

F23	nn	Heartbeat-Fehler, nn = auslösender Knoten.
-----	----	--------------------------------------------

Industrial Ethernet

F27	nn	Industrial Ethernet Fehler. Bitte beachten Sie die Anleitung des verwendeten Ethernet Moduls.
-----	----	-----------------------------------------------------------------------------------------------

EtherCAT

F28	nn	EtherCAT Fehler.
-----	----	------------------

Anwenderfehler VPLC

Schlüssel		Bedeutung	
F30	3n	Anwenderverursachter Fehler der internen SPS Funktion. Bitte beachten Sie das Anwendungshandbuch VPLC.	

Optionale Komponenten

F0A	10	Von der Bedieneinheit KP 500 konnten keine Daten zum Frequenzumrichter übertragen werden. In der Bedieneinheit muss mindestens eine Datei gespeichert sein.
F0B	13	Die Montage des Kommunikationsmoduls am Steckplatz B erfolgte ohne Trennung der Netzspannung, Netzspannung ausschalten.

Interne Überwachung

F0C	40	Nach 6 Warmstarts in weniger als 3 Minuten wird dieser Fehler ausgelöst, da sehr wahrscheinlich eine Fehlprogrammierung in der SPS oder Funktionentabelle vorliegt. Außerdem wird die Funktionentabelle gestoppt (P.1399 = 0 nur im RAM).
-----	----	---------------------------------------------------------------------------------------------------------------------------------------------------------------------------------------------------------------------------------------------------

Ausgangssignale bei Fehlermeldungen

Fehler werden über digitale Signale gemeldet.

162 - 3 -	Störmeldung	¹⁾	Eine Überwachungsfunktion meldet einen Fehler mit Anzeige über Parameter <i>Aktueller Fehler</i> 259 .
		²⁾	

¹⁾ Zur Verknüpfung mit Funktionen des Frequenzumrichters

²⁾ Zur Ausgabe über einen Digitalausgang

Neben den genannten Fehlermeldungen gibt es weitere Fehlermeldungen, die jedoch nur für firmeninterne Zwecke genutzt werden und an dieser Stelle nicht aufgelistet werden. Sollten Sie Fehlermeldungen erhalten, die in der Liste nicht aufgeführt sind, kontaktieren Sie bitte den BONFIGLIOLI Kunden-Service.

Bitte speichern Sie vor der Kontaktaufnahme die Parameterdatei auf ihrem PC.

21.2 Fehlerumgebung

Die Parameter der Fehlerumgebung erleichtern die Fehlersuche sowohl in den Einstellungen des Frequenzumrichters, als auch in der vollständigen Anwendung. Die Fehlerumgebung dokumentiert zum Zeitpunkt der letzten vier Fehler das Betriebsverhalten des Frequenzumrichters.

Fehlerumgebung		
Nr.	Beschreibung	Funktion
330	Zwischenkreisspannung	Gleichspannung im Zwischenkreis.
331	Ausgangsspannung	Berechnete Ausgangsspannung (Motorspannung) des Frequenzumrichters.
332	Statorfrequenz	Die Ausgangsfrequenz (Motorfrequenz) des Frequenzumrichters.
333	Frequenz Drehgeber 1	Aus den Daten zum Drehgeber 1, der <i>Polpaarzahl</i> 373 und dem Drehgebersignal berechnet.
335	Strangstrom Ia	Gemessener Strom in der Motorphase U.
336	Strangstrom Ib	Gemessener Strom in der Motorphase V.
337	Strangstrom Ic	Gemessener Strom in der Motorphase W.
338	Effektivstrom	Berechneter effektiver Ausgangsstrom (Motorstrom) des Frequenzumrichters.
339	Isd/Blindstrom	Den magnetischen Fluss bildende Stromkomponente oder der berechnete Blindstrom.
340	Isq/Wirkstrom	Das Drehmoment bildende Stromkomponente oder der berechnete Wirkstrom.
341	Rotormagnetisierungsstrom	Magnetisierungsstrom bezogen auf die Motorbemessungswerte und den Betriebspunkt.
342	Drehmoment	Aus der Spannung, dem Strom und den Regelgrößen berechnetes Drehmoment.
343	Analogeingang MF1A	Eingangssignal am Multifunktionseingang 1 in analoger <i>Betriebsart</i> 452 .
346	Analogausgang MF2OA	Ausgangssignal am Multifunktionsausgang 1 in der <i>Betriebsart</i> 550 – Analog.
350	Status Digitaleingänge	Dezimal kodierter Status der sechs Digitaleingänge und vom Multifunktionseingang 1 in der <i>Betriebsart</i> 452 – Digitaleingang.
351	Status Digitalausgänge	Dezimal kodierter Status der beiden Digitalausgänge und vom Multifunktionsausgang 1 in der <i>Betriebsart</i> 550 – Digital.
352	Zeit seit Freigabe	Der Fehlerzeitpunkt in Stunden (h), Minuten (m) und Sekunden (s) nach dem Freigabesignal: hhhhh:mm:ss . $\frac{sec}{10}$ $\frac{sec}{100}$ $\frac{sec}{1000}$.
353	Kühlkörpertemperatur	Gemessene Kühlkörpertemperatur.
354	Innenraumtemperatur	Gemessene Innenraumtemperatur.
355	Reglerstatus	Das Sollwertsignal wird durch die im Reglerstatus kodierten Regler begrenzt.
356	Warnstatus	Die Warnmeldungen im Warnstatus kodiert.
357	Int. - Größe 1	Software-Serviceparameter.
358	Int. - Größe 2	Software-Serviceparameter.
359	Long-Größe 1	Software-Serviceparameter.
360	Long-Größe 2	Software-Serviceparameter.
367	Warnstatus Applikation	Die Warnungen Applikation im Warnstatus kodiert.

Der Parameter *Prüfsumme* **361** zeigt, ob die Abspeicherung der Fehlerumgebung fehlerfrei (OK) oder unvollständig (NOK) erfolgt ist.

Fehlerumgebung		
Nr.	Beschreibung	Funktion
361	Prüfsumme	Prüfprotokoll der Fehlerumgebung.

22 Betriebs- und Fehlerdiagnose

Der Betrieb des Frequenzumrichters und der angeschlossenen Last wird kontinuierlich überwacht. Verschiedene Funktionen dokumentieren das Betriebsverhalten und erleichtern die Betriebs- und Fehlerdiagnose.

22.1 Statusanzeige

Die grüne und rote Leuchtdiode geben Auskunft über den Betriebspunkt des Frequenzumrichters. Ist die Bedieneinheit aufgesteckt werden die Statusmeldungen zusätzlich durch die Anzeigeelemente RUN, WARN und FAULT angezeigt.

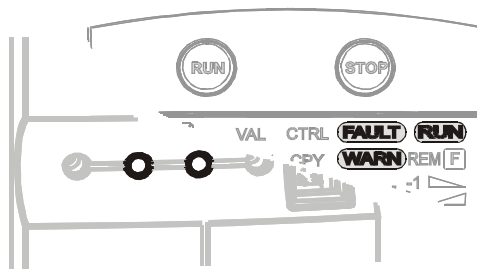

Zustandsanzeige			
grüne LED	rote LED	Anzeige	Beschreibung.
aus	aus	-	keine Versorgungsspannung.
an	an	-	Initialisierung und Selbsttest.
blinkt	aus	RUN blinkt	Betriebsbereit, kein Ausgangssignal.
an	aus	RUN	Betriebsmeldung.
an	blinkt	RUN + WARN	Betriebsmeldung, aktuelle <i>Warnung 269</i> .
blinkt	blinkt	RUN + WARN	Betriebsbereit, aktuelle <i>Warnung 269</i> .
aus	blinkt	FAULT blinkt	<i>Letzter Fehler 310</i> des Frequenzumrichters.
aus	an	FAULT	<i>Letzter Fehler 310</i> , Störung quittieren.

22.2 Status der Digitalsignale

Die Statusanzeige der digitalen Ein- und Ausgangssignale ermöglicht, insbesondere bei der Inbetriebnahme, die Prüfung der verschiedenen Steuersignale und deren Verknüpfung mit den jeweiligen Softwarefunktionen.

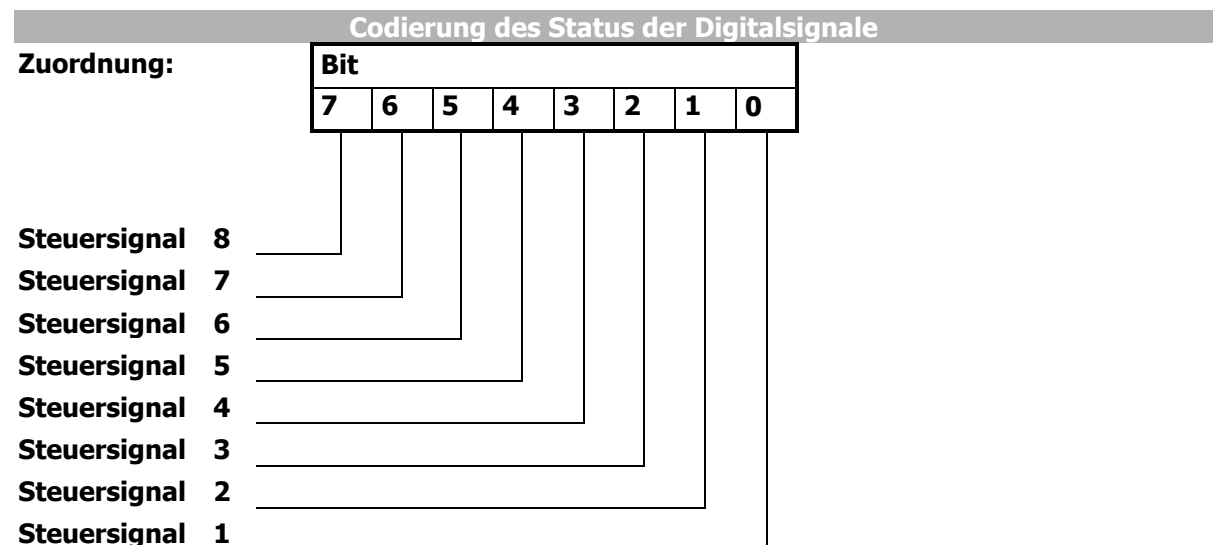

Angezeigt wird ein Dezimalwert, der nach Wandlung in eine Binärzahl bitweise den Status der Digitalsignale angibt.

Beispiel:

Angezeigt wird der Dezimalwert 33. Nach Wandlung in das Binärsystem ergibt sich die Bitkombination **00100001**. Es sind somit folgende Kontakteingänge oder -ausgänge betätigt:

- Steuersignal am Digitaleingang oder -ausgang 1
- Steuersignal am Digitaleingang oder -ausgang 6

22.3 Reglerstatus

Mit Hilfe des Reglerstatus kann festgestellt werden, welche der Regelfunktionen im Eingriff sind. Sind mehrere Regler zum Zeitpunkt im Eingriff, so wird ein Reglerschlüssel angezeigt, der sich aus der Summe der einzelnen Schlüssel zusammensetzt. Die Anzeige des Reglerstatus durch die Bedieneinheit und die Leuchtdioden ist über den Parameter *Meldung Reglerstatus* **409** zu parametrieren.

Codierung des Reglerstatus	
CXXXX	ABCDE
 Reglerschlüssel	 Reglerkürzel
Schlüssel	Reglerstatus
C 00 00 -	Kein Regler aktiv.
C 00 01 UDdyn	Spannungsregler ist entsprechend der <i>Betriebsart</i> 670 in der Anregelphase.
C 00 02 UDstop	Die Ausgangsfrequenz bei Netzausfall ist unterhalb der <i>Schwelle Stillsetzung</i> 675 .
C 00 04 UDctr	Ausfall der Netzspannung und Netzstützung aktiv gemäß <i>Betriebsart</i> 670 des Spannungsreglers.
C 00 08 UDlim	Die Zwischenkreisspannung hat den <i>Sollwert UD-Begrenzung</i> 680 überschritten.
C 00 10 Boost	Die <i>Dyn. Spannungsvorsteuerung</i> 605 beschleunigt das Regelverhalten.
C 00 20 Ilim	Der Ausgangsstrom wird vom Stromgrenzwertregler oder Drehzahlregler begrenzt.
C 00 40 Tlim	Die Ausgangsleistung bzw. das Drehmoment werden am Drehzahlregler begrenzt.
C 00 80 Tctr	Umschaltung der feldorientierten Regelung zwischen drehzahl- und drehmomentgeregelt.
C 01 00 Rstp	Die im Anlaufverhalten gewählte <i>Betriebsart</i> 620 begrenzt den Ausgangsstrom.
C 02 00 IxtLtLim	Überlastgrenze der Langzeit-Ixt (60 s) erreicht, intelligente Stromgrenzen aktiv.
C 04 00 IxtStLim	Überlastgrenze der Kurzzeit-Ixt (1 s) erreicht, intelligente Stromgrenzen aktiv.
C 08 00 Tclim	Max. Kühlkörpertemperatur T_K erreicht, intelligente Stromgrenzen der <i>Betriebsart</i> 573 aktiv.
C 10 00 PTCLim	Max. Motortemperatur T_{PTC} erreicht, intelligente Stromgrenzen der <i>Betriebsart</i> 573 aktiv.
C 20 00 Flim	Die Sollfrequenz hat die <i>Maximale Frequenz</i> 419 erreicht. Die Frequenzbegrenzung ist aktiv.

Beispiel:

Angezeigt wird der Reglerstatus **C0024 UDctr Ilim**

Der Reglerstatus ergibt sich aus der hexadezimalen Summe der Reglerschlüssel (0004+0020 = 0024). Es ist gleichzeitig die Netzausfallstützung und die Strombegrenzung des Drehzahlreglers im Eingriff.

22.4 Warnstatus und Warnstatus Applikation

Die aktuelle Warnung wird durch eine Meldung im Warnstatus angezeigt und kann zur frühzeitigen Meldung eines kritischen Betriebszustandes verwendet werden. Liegt eine Warnung vor, wird diese durch die blinkende rote Leuchtdiode und das Anzeigefeld WARN der Bedieneinheit angezeigt. Liegen mehrere Warnungen vor, so wird der Warnstatus als Summe der einzelnen Warnschlüssel angezeigt.

Die über die Parameter *Warnmaske erstellen* **536** und *Warnmaske Applikation erstellen* **626** eingestellten Warnmasken haben keinen Einfluss auf die angezeigten Warnungen. Über die Istwertparameter *Warnungen* **269**, *Warnungen Applikation* **273**, *Warnstatus* **356** (in der Fehlerumgebung) und *Warnstatus Applikation* **367** (in der Fehlerumgebung) werden immer alle anstehenden Warnungen zum Zeitpunkt des Fehlers angezeigt.

Codierung des Warnstatus



Bedeutung des vom Parameter *Warnstatus* **356** angezeigten Schlüssels:

Schlüssel	Warnstatus
A 00 00 -	Es steht keine Warnmeldung an.
A 00 01 Ixt	Frequenzumrichter überlastet (A0002 oder A0004).
A 00 02 IxtSt	Überlastung für 60 s bezogen auf die Nennleistung des Frequenzumrichters.
A 00 04 IxtLt	Kurzzeitige Überlastung für 1 s bezogen auf die Nennleistung des Frequenzumrichters.
A 00 08 Tc	Max. Kühlkörpertemperatur T_K von 80 °C abzüglich der <i>Warngrenze T_k</i> 407 erreicht.
A 00 10 Ti	Max. Innenraumtemperatur T_i von 65 °C abzüglich der <i>Warngrenze T_i</i> 408 erreicht.
A 00 20 Lim	Der im <i>Reglerstatus</i> 275 aufgeführte Regler begrenzt den Sollwert.
A 00 40 INIT	Frequenzumrichter wird initialisiert.
A 00 80 PTC	Warnverhalten nach parametrierter <i>Betriebsart Motortemp.</i> 570 bei max. Motortemperatur T_{Motor} .
A 01 00 Mains	Die <i>Phasenausfallüberwachung</i> 576 meldet einen Netzphasenausfall.
A 02 00 PMS	In <i>Betriebsart</i> 571 eingestellter Motorschutzschalter hat ausgelöst.
A 04 00 Flim	Die <i>Maximale Frequenz</i> 419 wurde überschritten. Die Frequenzbegrenzung ist aktiv.
A 08 00 A1	Das Eingangssignal MF1A ist kleiner 1 V / 2 mA entsprechend der Betriebsart für das <i>Stoer-/Warnverhalten</i> 453 .
A 10 00 A2	Das Eingangssignal ist kleiner 1 V / 2 mA entsprechend der Betriebsart für das <i>Stoer-/Warnverhalten</i> 453 .
A 40 00 UDC	Die Zwischenkreisspannung hat den typabhängigen Minimalwert erreicht.
A 80 00 WARN2	Im <i>Warnstatus Applikation</i> 367 steht eine Warnung an.

Beispiel: Angezeigt wird der Warnstatus:

A008D Ixt IxtLt Tc PTC

Der Warnstatus ergibt sich aus der hexadezimalen Summe der Warnschlüssel (0001+0004+0008+0080 = 008D).

Die Warnungen kurzzeitige Überlast (1 s), Warngrenze Kühlkörpertemperatur und Warngrenze Motortemperatur liegen an.

Ausgangssignale

Warnungen werden über digitale Signale gemeldet.

169 -	allgemeine Warnung ¹⁾	Signal, wenn eine Meldung in <i>Warnungen</i> 269 ausgegeben wird.
11 -	Warnung allgemein ²⁾	

¹⁾ Zur Verknüpfung mit Funktionen des Frequenzumrichters

²⁾ Zur Ausgabe über einen Digitalausgang

Bedeutung des vom Parameter *Warnstatus Applikation* **367** angezeigten Schlüssels:

Schlüssel	Warnstatus
A 00 00 NO WARNING	Es steht keine Warnmeldung an.
A 00 01 BELT	Warnung Keilriemen durch <i>Betriebsart</i> 581 .
A 00 02 SW-LIM CW	Der positive SW-Endschalter wurde erreicht (Parameter <i>Positiver SW-Endschalter</i> 1145).
A 00 04 SW-LIM CCW	Der negative SW-Endschalter wurde erreicht (Parameter <i>Negativer SW-Endschalter</i> 1146).
A 00 08 HW-LIM CW	Der positive HW-Endschalter wurde erreicht.
A 00 10 HW-LIM CCW	Der negative HW-Endschalter wurde erreicht.
A 00 20 CONT	Der mit Parameter <i>Warngrenze</i> 1105 eingestellte Bereich der Schleppfehlerüberwachung wurde verlassen.
A 00 40 Enc	Ein angeschlossener Drehgeber mit Datenspur löste eine Warnung aus.
A 00 80 User 1	Das am Digitaleingang <i>Benutzer-Warnung 1</i> 1363 eingestellte Signal ist aktiv.
A 01 00 User 2	Das am Digitaleingang <i>Benutzer-Warnung 2</i> 1364 eingestellte Signal ist aktiv.

Ausgangssignale

Warnungen Applikation werden über digitale Signale gemeldet.



216 - 26 -	Warnung Applikation	¹⁾ Signal, wenn eine Meldung in <i>Warnungen Applikation</i> 273 ²⁾ ausgegeben wird.
---------------	---------------------	----------------------------------------------------------------------------------------------------------------------

¹⁾ Zur Verknüpfung mit Funktionen des Frequenzumrichters

²⁾ Zur Ausgabe über einen Digitalausgang

23 Parameterliste

Die Parameterliste ist nach den Menüzweigen der Bedieneinheit gegliedert. Die Parameter sind in numerisch aufsteigender Folge geordnet. Eine Überschrift (grau schattiert) kann mehrfach vorhanden sein, d. h. ein Themengebiet kann an verschiedenen Stellen der Tabelle aufgelistet sein. Zur besseren Übersicht sind die Parameter mit Piktogrammen gekennzeichnet:

-  Der Parameter ist in den vier Datensätzen verfügbar.
-  Der Parameterwert wird von der SETUP-Routine eingestellt.
-  Dieser Parameter ist im Betrieb des Frequenzumrichters nicht schreibbar.

IFUN, UFUN, PFUN: Nennwerte des Frequenzumrichters, ü: Überlastfähigkeit des Frequenzumrichters

- (210) Einstellung bei ANG 210-Geräten
- (410) Einstellung bei ANG 410-Geräten
- (510) Einstellung bei ANG 510-Geräten
- (610) Einstellung bei ANG 610-Geräten

ANG 210-Geräte: $U_{dmax} = 400 \text{ V}$, ANG 410-Geräte: $U_{dmax} = 800 \text{ V}$,
ANG 510-Geräte: $U_{dmax} = 900 \text{ V}$, ANG 610-Geräte: $U_{dmax} = 1200 \text{ V}$



In der Bedieneinheit KP500 werden Parameternummern > 999 an der führenden Stelle hexadezimal angezeigt (999, A00 ... B5 ... C66).



Informationen zu speziellen Parametern für flüssiggekühlte Geräte finden Sie im "Anwendungshandbuch Flüssigkühlung".

23.1 Istwertmenü (VAL)

Nr.	Beschreibung	Einh.	Anzeigebereich	Kapitel
Istwerte der Maschine				
210	Ständerfrequenz	Hz	0,00 ... 999,99	20.2
211	Effektivstrom	A	0,0 ... I_{max}	20.2
212	Maschinenspannung	V	0,0 ... U_{FUN}	20.2
213	Wirkleistung	kW	0,0 ... P_{max}	20.2
214	Wirkstrom	A	0,0 ... I_{max}	20.2
215	Isd	A	0,0 ... I_{max}	20.2
216	Isq	A	0,0 ... I_{max}	20.2
217	Frequenz Drehgeber 1	Hz	0,00 ... 599,00	20.2
218	Drehzahl Drehgeber 1	1/min	0 ... 60000	20.2
221	Schlupffrequenz	Hz	0,00 ... 599,00	20.2
Istwerte des Frequenzumrichters				
222	Zwischenkreisspannung	V	0,0 ... U_{dmax}	20.1
223	Aussteuerung	%	0 ... 100	20.1
Istwerte der Maschine				
224	Drehmoment	Nm	$\pm 9999,9$	20.2
225	Rotorfluss	%	0 ... 100	20.2
226	Wicklungstemperatur	deg.C	0 ... 999	20.2
227	akt. Rotorzeitkonstante	ms	0 ... τ_{max}	20.2
Istwerte des Frequenzumrichters				
Nr.	Beschreibung	Einh.	Anzeigebereich	Kapitel
228	Sollfrequenz intern	Hz	0,00 ... f_{max}	20.1
229	Prozentsollwert	%	$\pm 300,00$	20.1
230	Prozentistwert	%	$\pm 300,00$	20.1

Nr.	Beschreibung	Einh.	Anzeigebereich	Kapitel
Istwertspeicher				
231	Scheitelwert Langzeit-Ixt	%	0,0 ... 100,00	20.3
232	Scheitelwert Kurzzeit-Ixt	%	0,00 ... 100,00	20.3
Istwerte der Maschine				
235	flussbildende Spannung	V	0,0 ... U_{FUN}	20.2
236	drehmomentbildende Spannung	V	0,0 ... U_{FUN}	20.2
238	Flussbetrag	%	0,0 ... 100,0	20.2
239	Blindstrom	A	0,0 ... I_{max}	20.2
240	Istdrehzahl	1/min	0 ... 60000	20.2
241	Istfrequenz	Hz	0,0 ... 599,00	20.2
Istwerte der Anlage				
242	Anlagenistwert	Hz	0,0 ... 599,00	20.4.1
Istwerte des Frequenzumrichters				
243	Digitaleingänge (Hardware)	-	00 ... 255	20.1
244	Arbeitsstundenzähler	h	99999	20.1
245	Betriebsstundenzähler	h	99999	20.1
249	aktiver Datensatz	-	1 ... 4	20.1
250	Digitaleingänge	-	00 ... 255	20.1
251	Analogeingang MF1A	%	$\pm 100,00$	20.1
252	Folgefrequenzeingang	Hz	0,0 ... 599,00	20.1
254	Digitalausgänge	-	00 ... 255	20.1
255	Kühlkörpertemperatur	deg.C	0 ... T_{kmax}	20.1
256	Innenraumtemperatur	deg.C	0 ... T_{imax}	20.1
257	Analogausgang MF2OA	V	0,0 ... 24,0	20.1
258	PWM-Eingang	%	0,00 ... 100,00	20.1
259	Aktueller Fehler	-	FXXXX	20.1
269	Warnungen	-	AXXXX	20.1
273	Warnungen Applikation	-	AXXXX	20.1
275	Reglerstatus	-	CXXXX	20.1
277	STO Status	-	XXXX	20.1
278	Frequenz MFO1F	Hz	0,00 ... f_{max}	20.1
Istwerte der Anlage				
285	Volumenstrom	m ³ /h	0 ... 99999	20.4.2
286	Druck	kPa	0,0 ... 999,9	20.4.2
Istwertspeicher				
287	Scheitelwert Zwischenkreisspg.	V	0,0 ... U_{dmax}	20.3
288	Mittelwert Zwischenkreisspg.	V	0,0 ... U_{dmax}	20.3
289	Scheitelwert Kühlkörpertemp.	deg.C	0 ... T_{kmax}	20.3
290	Mittelwert Kühlkörpertemp.	deg.C	0 ... T_{kmax}	20.3
291	Scheitelwert Innenraumtemp.	deg.C	0 ... T_{imax}	20.3
292	Mittelwert Innenraumtemp.	deg.C	0 ... T_{imax}	20.3
293	Scheitelwert Ibetrag	A	0,0 ... $\dot{U} \cdot I_{FUN}$	20.3
294	Mittelwert Ibetrag	A	0,0 ... $\dot{U} \cdot I_{FUN}$	20.3
295	Scheitelwert Wirkleistung pos.	kW	0,0 ... $\dot{U} \cdot P_{FUN}$	20.3
296	Scheitelwert Wirkleistung neg.	kW	0,0 ... $\dot{U} \cdot P_{FUN}$	20.3
297	Mittelwert Wirkleistung	kW	0,0 ... $\dot{U} \cdot P_{FUN}$	20.3
301	Energie positiv	kWh	0 ... 99999	20.3
302	Energie negativ	kWh	0 ... 99999	20.3

Nr.	Beschreibung	Einh.	Anzeigebereich	Kapitel
Fehlerliste				
310	letzter Fehler	h:m; F	0000:00; FXXXX	21.1
311	vorletzter Fehler	h:m; F	0000:00; FXXXX	21.1
312	Fehler 3	h:m; F	0000:00; FXXXX	21.1
313	Fehler 4	h:m; F	0000:00; FXXXX	21.1
314	Fehler 5	h:m; F	0000:00; FXXXX	21.1
315	Fehler 6	h:m; F	0000:00; FXXXX	21.1
316	Fehler 7	h:m; F	0000:00; FXXXX	21.1
317	Fehler 8	h:m; F	0000:00; FXXXX	21.1
318	Fehler 9	h:m; F	0000:00; FXXXX	21.1
319	Fehler 10	h:m; F	0000:00; FXXXX	21.1
320	Fehler 11	h:m; F	0000:00; FXXXX	21.1
Fehlerliste				
321	Fehler 12	h:m; F	0000:00; FXXXX	21.1
322	Fehler 13	h:m; F	0000:00; FXXXX	21.1
323	Fehler 14	h:m; F	0000:00; FXXXX	21.1
324	Fehler 15	h:m; F	0000:00; FXXXX	21.1
325	Fehler 16	h:m; F	0000:00; FXXXX	21.1
Fehlerumgebung				
330	Zwischenkreisspannung	V	0,0 ... U_{dmax}	21.2
331	Ausgangsspannung	V	0,0 ... U_{FUN}	21.2
332	Statorfrequenz	Hz	0,0 ... 599,00	21.2
333	Frequenz Drehgeber 1	Hz	0,0 ... 599,00	21.2
335	Strangstrom Ia	A	0,0 ... I_{max}	21.2
336	Strangstrom Ib	A	0,0 ... I_{max}	21.2
337	Strangstrom Ic	A	0,0 ... I_{max}	21.2
338	Effektivstrom	A	0,0 ... I_{max}	21.2
339	Isd / Blindstrom	A	0,0 ... I_{max}	21.2
340	Isq / Wirkstrom	A	0,0 ... I_{max}	21.2
341	Rotormagnetisierungsstrom	A	0,0 ... I_{max}	21.2
342	Drehmoment	Nm	$\pm 9999,9$	21.2
343	Analogeingang MF1A	%	$\pm 100,00$	21.2
346	Analogausgang MF20A	V	0,0 ... 24,0	21.2
349	Folgefrequenzausgang	Hz	0,00 ... 599,00	21.2
350	Status Digitaleingänge	-	00 ... 255	22.2
351	Status Digitalausgänge	-	00 ... 255	22.2
352	Zeit seit Freigabe	h:m:s.ms	0000:00:00.000	21.2
353	Kühlkörpertemperatur	deg.C	0 ... T_{kmax}	21.2
354	Innenraumtemperatur	deg.C	0 ... T_{imax}	21.2
355	Reglerstatus	-	C0000 ... CFFFF	22.3
356	Warnstatus	-	A0000 ... AFFFF	22.4
357	Int-Grösse 1	-	± 32768	21.2
358	Int-Grösse 2	-	± 32768	21.2
359	Long-Grösse 1	-	± 2147483647	21.2
360	Long-Grösse 2	-	± 2147483647	21.2
361	Prüfsumme	-	OK / NOK	21.2
Fehlerliste				
362	Summe aufgetretener Fehler	-	0 ... 32767	21.1
363	Summe selbst quittierter Fehler	-	0 ... 32767	21.1

Nr.	Beschreibung	Einh.	Anzeigebereich	Kapitel
Fehlerumgebung				
367	Warnstatus Applikation	-	A0000 ... AFFFF	22.4
Positionierung				
470	Umdrehungen	U	0,000 ... 1·10 ⁶	13.6
Digitalausgänge				
537	Ist-Warnmaske	-	AXXXXXXXX	16.3.8
627	Ist-Warnmaske Applikation	-	AXXXX	16.3.9
Selbsteinstellung				
797	SETUP Status	-	OK / NOK	9.5

23.2 Parametermenü (PARA)

Nr.	Beschreibung	Einh.	Einstellbereich	Kapitel
Umrichterdaten				
0	Seriennummer	-	Zeichen	10.1
1	Optionsmodule	-	Zeichen	10.2
12	FU-Softwareversion	-	Zeichen	10.3
15	Copyright	-	Zeichen	10.3
27	Passwort setzen	-	0 ... 999	10.4
28	Bedienebene	-	1 ... 3	10.5
29	Anwendername	-	32 Zeichen	10.6
30	Konfiguration	-	Auswahl	10.7
33	Sprache	-	Auswahl	10.8
34	Programm(ieren)	-	0 ... 9999	10.9
37	Freigabe Achs-Positionierung	-	Auswahl	13.6.2
Lüfter				
39	Einschalttemperatur	deg.C	0 ... 60	19.2
Changierfunktion				
48	Sollfrequenz	-	Auswahl	19.8
Digitaleingänge				
49	Handshake Changierung	-	Auswahl	16.4.10
58	Freigabe Technologieregler	-	Auswahl	18.3
62	Frequenz-Motorpoti Auf	-	Auswahl	16.4.9
63	Frequenz-Motorpoti Ab	-	Auswahl	16.4.9
66	Festfrequenzumschaltung 1	-	Auswahl	16.4.8
67	Festfrequenzumschaltung 2	-	Auswahl	16.4.8
68	Start-rechts	-	Auswahl	16.4.1
69	Start-links	-	Auswahl	16.4.1
70	Datensatzumschaltung 1	-	Auswahl	16.4.7
71	Datensatzumschaltung 2	-	Auswahl	16.4.7
72	Prozent-Motorpoti Auf	-	Auswahl	16.4.9
73	Prozent-Motorpoti Ab	-	Auswahl	16.4.9
75	Festprozentwertumschaltung 1	-	Auswahl	16.4.8
76	Festprozentwertumschaltung 2	-	Auswahl	16.4.8
83	Timer 1	-	Auswahl	16.4.4
84	Timer 2	-	Auswahl	16.4.4
87	Start 3-Leiter-Steuerung	-	Auswahl	16.4.2
103	Fehlerquittierung	-	Auswahl	16.4.3
164	Umschaltung n-/M-Regelung	-	Auswahl	16.4.6
183	Externer Fehler	-	Auswahl	16.4.12
204	Thermo-Kontakt	-	Auswahl	16.4.5

Nr.	Beschreibung	Einh.	Einstellbereich	Kapitel		
Istwertspeicher						
237	Speicher zurücksetzen	-	Auswahl	20.3		
Geführte Inbetriebnahme						
369	Motortyp	-	Auswahl	9.2.3		
Motorbemessungswerte						
<input type="checkbox"/>	370 Bemessungsspannung	V	0,17·U _{FUN} ... 2·U _{FUN}	11.1		
<input type="checkbox"/>	371 Bemessungsstrom	A	0,01·I _{FUN} ... 10·ü·I _{FUN}	11.1		
<input type="checkbox"/>	372 Bemessungsdrehzahl	U/min	96 ... 60000	11.1		
<input checked="" type="checkbox"/>	373 Polpaarzahl	-	1 ... 24	11.1		
<input type="checkbox"/>	374 Bemessungs-Cosinus Phi	-	0,01 ... 1,00	11.1		
<input type="checkbox"/>	375 Bemessungsfrequenz	Hz	10,00 ... 599,99	11.1		
<input type="checkbox"/>	376 mech. Bemessungsleistung	kW	0,1·P _{FUN} ... 10·P _{FUN}	11.1		
Weitere Motorparameter						
<input checked="" type="checkbox"/>	<input type="checkbox"/>	377 Statorwiderstand	mOhm	0 ... 65535	11.2.1	
<input checked="" type="checkbox"/>	<input type="checkbox"/>	378 Streuziffer	%	1,0 ... 20,0	11.2.2	
		383 Spannungskonstante	mVmin	0,0 ... 850,0	11.2.5	
		384 Statorinduktivitaet	mH	0,1 ... 500,0	11.2.6	
Anlagendaten						
		389 Faktor Anlagenistwert	-	-100,000 ... 100,000	12.1	
<input type="checkbox"/>		397 Nenn-Volumenstrom	m3/h	1 ... 99999	12.2	
<input type="checkbox"/>		398 Nenn-Druck	kPa	0,1 ... 999,9	12.2	
Pulsweitenmodulation						
		400 Schaltfrequenz	-	Auswahl	19.1	
		401 Min. Schaltfrequenz	-	Auswahl	19.1	
Stör/Warnverhalten						
		405 Warngrenze Kurzzeit-Ixt	%	6 ... 100	14.1	
		406 Warngrenze Langzeit-Ixt	%	6 ... 100	14.1	
		407 Warngrenze Tk	deg.C	-25 ... 0	14.2	
		408 Warngrenze Ti	deg.C	-25 ... 0	14.2	
		409 Meldung Reglerstatus	-	Auswahl	14.3	
Bussteuerung						
<input type="checkbox"/>		412 Local/Remote	-	Auswahl	19.3	
Stör/Warnverhalten						
		415 Grenze IDC-Kompensation	V	0,0 ... 1,5	14.4	
		417 Abschaltgrenze Frequenz	Hz	0,00 ... 599,99	14.5	
Frequenzgrenzen						
<input checked="" type="checkbox"/>	<input type="checkbox"/>	<input checked="" type="checkbox"/>	418 Minimale Frequenz	Hz	0,00 ... 599,99	15.1
<input checked="" type="checkbox"/>	<input type="checkbox"/>	<input checked="" type="checkbox"/>	419 Maximale Frequenz	Hz	0,00 ... 599,99	15.1
Frequenzrampen						
<input type="checkbox"/>		420 Beschleunigung (Rechtslauf)	Hz/s	0,00 ... 9999,99	15.7	
<input type="checkbox"/>		421 Verzögerung (Rechtslauf)	Hz/s	0,01 ... 9999,99	15.7	
<input type="checkbox"/>		422 Beschleunigung Linkslauf	Hz/s	-0,01 ... 9999,99	15.7	
<input type="checkbox"/>		423 Verzögerung Linkslauf	Hz/s	-0,01 ... 9999,99	15.7	
<input type="checkbox"/>		424 Nothalt Rechtslauf	Hz/s	0,01 ... 9999,99	15.7	
<input type="checkbox"/>		425 Nothalt Linkslauf	Hz/s	0,01 ... 9999,99	15.7	
<input type="checkbox"/>		426 maximale Voreilung	Hz	0,01 ... 599,99	15.7	
<input type="checkbox"/>		430 Verrundungszeit auf rechts	ms	0 ... 65000	15.7	
<input type="checkbox"/>		431 Verrundungszeit ab rechts	ms	0 ... 65000	15.7	
<input type="checkbox"/>		432 Verrundungszeit auf links	ms	0 ... 65000	15.7	
<input type="checkbox"/>		433 Verrundungszeit ab links	ms	0 ... 65000	15.7	
Changierfunktion						
<input checked="" type="checkbox"/>		435 Betriebsart	-	Auswahl	19.8	

Nr.	Beschreibung	Einh.	Einstellbereich	Kapitel
⊗ 436	Hochlaufzeit	s	0,01 ... 320,00	19.8
⊗ 437	Runterlaufzeit	s	0,01 ... 320,00	19.8
⊗ 438	Changier-Amplitude	%	0,01 ... 50,00	19.8
⊗ 439	Proportional sprung	%	0,01 ... 50,00	19.8
Technologieregler				
▣ 440	Betriebsart	-	Auswahl	18.3
▣ 441	Festfrequenz	Hz	-599,99 ... 599,99	18.3
▣ 442	max. P-Anteil	Hz	0,01 ... 599,99	18.3
▣ 443	Hysterese	%	0,01 ... 100,00	18.3
▣ 444	Verstärkung	-	-15,00 ... 15,00	18.3
▣ 445	Nachstellzeit	ms	0 ... 32767	18.3
▣ 446	Faktor Ind. Volumenstromregelung	-	0,10 ... 2,00	18.3
Sperrfrequenzen				
▣ 447	1. Sperrfrequenz	Hz	0,00 ... 599,99	15.9
▣ 448	2. Sperrfrequenz	Hz	0,00 ... 599,99	15.9
▣ 449	Frequenz-Hysterese	Hz	0,00 ... 100,00	15.9
Multifunktionseingang 1				
▣ 450	Toleranzband	%	0,00 ... 25,00	16.1.1.3
▣ 451	Filterzeitkonstante	ms	Auswahl	16.1.1.4
▣ 452	Betriebsart	-	Auswahl	16.1
▣ 453	Stör-/Warnverhalten	-	Auswahl	16.1.1.5
▣ 454	Kennlinienpunkt X1	%	0,00 ... 100,00	16.1.1.1
▣ 455	Kennlinienpunkt Y1	%	-100,00 ... 100,00	16.1.1.1
▣ 456	Kennlinienpunkt X2	%	0,00 ... 100,00	16.1.1.1
▣ 457	Kennlinienpunkt Y2	%	-100,00 ... 100,00	16.1.1.1
Positionierung				
▣ 458	Betriebsart	-	Auswahl	13.6
▣ 459	Signalquelle	-	Auswahl	13.6.1
▣ 460	Positionsweg	U	0,000 ... 1 10 ⁶	13.6.1
▣ 461	Signalkorrektur	ms	-327,68 ... 327,67	13.6.1
▣ 462	Lastkorrektur	-	-32768 ... 32767	13.6.1
▣ 463	Aktion nach Positionierung	-	Auswahl	13.6.1
▣ 464	Wartezeit	ms	0 ... 3,6 10 ⁶	13.6.1
Temperaturabgleich				
▣ 465	Betriebsart	-	Auswahl	19.7.2
▣ 466	Temperaturbeiwert	%/100	0,00 ... 300,00	19.7.2
▣ 467	Abgleichtemperatur	deg.C	-50,0 ... 300,0	19.7.2
Positionierung				
▣ 469	Sollorientierung	°	0,0 ... 359,9	13.6.2
▣ 471	Positionierungsfrequenz	Hz	1,00 ... 50,00	13.6.2
▣ 472	Max. Orientierungsfehler	°	0,1 ... 90,0	13.6.2
Motorpoti				
▣ 473	Rampe Keypad-Motorpoti	Hz/s	0,01 ... 999,99	15.10.3
▣ 474	Betriebsart	-	Auswahl	15.10
Frequenzsollwertkanal				
▣ 475	Frequenzsollwertquelle	-	Auswahl	15.4
Prozentsollwertkanal				
▣ 476	Prozentsollwertquelle	-	Auswahl	15.5
Prozentwertrampe				
▣ 477	Steigung Prozentwertrampe	%/s	0 ... 60000	15.8
Technologieregler				
▣ 478	Prozentistwertquelle	-	Auswahl	18.3

Nr.	Beschreibung	Einh.	Einstellbereich	Kapitel
Positionierung				
479	Zeitkonstante Lageregler	ms	1,00 ... 9999,99	13.6.2
Festfrequenzen				
480	Festfrequenz 1	Hz	-599,99 ... 599,99	15.6.1
481	Festfrequenz 2	Hz	-599,99 ... 599,99	15.6.1
482	Festfrequenz 3	Hz	-599,99 ... 599,99	15.6.1
483	Festfrequenz 4	Hz	-599,99 ... 599,99	15.6.1
489	JOG-Frequenz	Hz	-599,99 ... 599,99	15.6.2
Drehgeber 1				
490	Betriebsart	-	Auswahl	11.4.1
491	Strichzahl	-	1 ... 8192	11.4.2
PWM- / Folgefrequenzeingang				
496	Betriebsart	-	Auswahl	15.11
497	Teiler	-	1 ... 8192	15.11
Brems-Chopper				
506	Triggerschwelle	V	225 ... 1000 (210) 425 ... 1000 (410) 925 ... 1050 (510) 1225 ... 1400 (610)	19.4
Motor-Chopper				
507	Triggerschwelle	V	225 ... 1000 (210) 425 ... 1000 (410) 925 ... 1050 (510) 1225 ... 1400 (610)	19.7.1
Digitalausgänge				
510	Einstellfrequenz	Hz	0,00 ... 599,99	16.3.2
Drehgeber 1				
511	DG1 Getriebefaktor Zaehler	-	-300,00 ... 300,00	11.4.3
512	DG1 Getriebefaktor Nenner	-	0,01 ... 300,00	11.4.3
Drehzahlregler				
515	Nachstellzeit Drehzahlachf.	ms	1 ... 60 000	18.5.4.3
Digitalausgänge				
517	Einstellfrequenz Ausschalten Delta	Hz	0,00 ... 599,99	16.3.2
Prozentwertgrenzen				
518	Minimaler Prozentsollwert	%	0,00 ... 300,00	15.3
519	Maximaler Prozentsollwert	%	0,00 ... 300,00	15.3
Festprozentwerte				
520	Festprozentwert 1	%	-300,00 ... 300,00	15.6.3
521	Festprozentwert 2	%	-300,00 ... 300,00	15.6.3
522	Festprozentwert 3	%	-300,00 ... 300,00	15.6.3
523	Festprozentwert 4	%	-300,00 ... 300,00	15.6.3
Digitalausgänge				
530	Betriebsart Digitalausgang 1	-	Auswahl	16.3
532	Betriebsart Digitalausgang 3	-	Auswahl	16.3
535	Betriebsart externer Fehler	-	Auswahl	16.4.12
536	Warnmaske erstellen	-	Auswahl	16.3.8
540	Betriebsart Komparator 1	-	Auswahl	16.5.2
541	Komparator ein oberhalb	%	-300,00 ... 300,00	16.5.2
Digitalausgänge				
542	Komparator aus unterhalb	%	-300,00 ... 300,00	16.5.2
543	Betriebsart Komparator 2	-	Auswahl	16.5.2
544	Komparator ein oberhalb	%	-300,00 ... 300,00	16.5.2

Nr.	Beschreibung	Einh.	Einstellbereich	Kapitel		
545	Komparator aus unterhalb	%	-300,00 ... 300,00	16.5.2		
549	max. Regelabweichung	%	0,01 ... 20,00	16.3.3		
Multifunktionsausgang 1						
550	Betriebsart	-	Auswahl	16.2.2		
551	Spannung 100%	V	0,0 ... 22,0	16.2.1.1		
552	Spannung 0%	V	0,0 ... 24,0	16.2.1.1		
553	Analogbetrieb	-	Auswahl	16.2.1		
554	Digitalbetrieb	-	Auswahl	16.3		
Multifunktionsausgang 1						
☐	555	Folgefrequenzbetrieb	-	Auswahl	16.2.2	
⊗	556	Strichzahl	-	30 ... 8192	16.2.2.1	
Stör/Warnverhalten						
570	Betriebsart Motortemp.	-	Auswahl	14.6		
Motorschutzschalter						
☐	571	Betriebsart	-	Auswahl	19.5	
☐	572	Grenzfrequenz	%	0 ... 300	19.5	
Intelligente Stromgrenzen						
☐	573	Betriebsart	-	Auswahl	18.1	
☐	574	Leistungsgrenze	%	40,00 ... 95,00	18.1	
☐	575	Begrenzungsdauer	min	5 ... 300	18.1	
Stör/Warnverhalten						
☐	576	Phasenausfallüberwachung	-	Auswahl	14.7	
578	zul. Anzahl AutoQuitt	-	0 ... 20	14.7.2		
579	Wiedereinschaltverzögerung	ms	0 ... 1000	14.7.2		
Pulsweitenmodulation						
580	Reduktionsgrenze Ti/Tk	deg.C	-25 ... 0	19.1		
Keilriemenüberwachung						
☐	581	Betriebsart	-	Auswahl	19.6	
☐	582	Triggergrenze Iwirk	%	0,1 ... 100,0	19.6	
☐	583	Verzögerungszeit	s	0,1 ... 600,0	19.6	
U/f – Kennlinie						
☑	☐	600	Startspannung	V	0,0 ... 100,0	17
☑	☐	601	Spannungsüberhöhung	%	-100 ... 200	17
☑	☐	602	Ueberhoehungsfrequenz	%	0 ... 100	17
☑	☐	603	Eckspannung	V	60,0 ... 560,0	17
☑	☐	604	Eckfrequenz	Hz	0,00 ... 599,99	17
☐	605	Dyn. Spannungsvorsteuerung	%	0 ... 200	17.1	
Stromgrenzwertregler						
☐	610	Betriebsart	-	Auswahl	18.4.2	
☐	611	Verstärkung	-	0,01 ... 30,00	18.4.2	
☐	612	Nachstellzeit	ms	1 ... 10000	18.4.2	
☐	613	Grenzstrom	A	0,0 ... \bar{I}_{FUN}	18.4.2	
☑	☐	614	Grenzfrequenz	Hz	0,00 ... 599,99	18.4.2
Stör/Warnverhalten						
617	max.Temp. Motorwicklung	°C	0 ... 200	14.6		
Technologieregler						
618	Vorhaltzeit	ms	0 ... 1000	18.3		
Anlaufverhalten						
☑	☐	620	Betriebsart	-	Auswahl	13.1.1
☐	621	Verstärkung	-	0,01 ... 10,00	13.1.1	
☐	622	Nachstellzeit	ms	1 ... 30000	13.1.1	
☑	☐	623	Startstrom	A	0,0 ... \bar{I}_{FUN}	13.1.1.1

Nr.	Beschreibung	Einh.	Einstellbereich	Kapitel
624	Grenzfrequenz	Hz	0,00 ... 100,00	13.1.1.2
625	Bremsenoeffnungszeit	ms	-5000 ... 5000	13.1.1.3
Warnungen Applikation				
626	Warnmaske Applikation erstellen	-	Auswahl	16.3.9
Auslaufverhalten				
630	Betriebsart	-	Auswahl	13.2
Gleichstrombremse				
631	Bremsstrom	A	0,00 ... $\sqrt{2} \cdot I_{FUN}$	13.3
632	Bremszeit	s	0,0 ... 200,0	13.3
633	Entmagnetisierungszeit	s	0,1 ... 30,0	13.3
634	Verstärkung	-	0,00 ... 10,00	13.3
635	Nachstellzeit	ms	0 ... 1000	13.3
Auslaufverhalten				
637	Abschaltsschwelle Stopfkt.	%	0,0 ... 100,0	13.2.1
638	Haltezeit Stopfunktion	s	0,0 ... 200,0	13.2.2
Suchlauf				
645	Betriebsart	-	Auswahl	13.5
646	Bremszeit nach Suchlauf	s	0,0 ... 200,0	13.5
647	Strom / Motorbemessungsstrom	%	1,00 ... 100,00	13.5
648	Verstärkung	-	0,00 ... 10,00	13.5
649	Nachstellzeit	ms	0 ... 1000	13.5
Autostart				
651	Betriebsart	-	Auswahl	13.4
PWM- / Folgefrequenzeingang				
652	Offset	%	-100,00 ... 100,00	15.11
653	Verstaerkung	%	5,0 ... 1000,0	15.11
Schlupfkompensation				
660	Betriebsart	-	Auswahl	18.4.1
661	Verstärkung	%	0,0 ... 300,0	18.4.1
662	max. Schlupframpe	Hz/s	0,01 ... 650,00	18.4.1
663	Frequenzuntergrenze	Hz	0,01 ... 599,99	18.4.1
Spannungsregler				
670	Betriebsart	-	Auswahl	18.2
671	Schwelle Netzausfall	V	-200,0 ... -50,0	18.2
672	Sollwert Netzstützung	V	-200,0 ... -10,0	18.2
673	Verzögerung Netzstützung	Hz/s	0,01 ... 9999,99	18.2
674	Beschleunigung Netzwiederkehr	Hz/s	0,00 ... 9999,99	18.2
675	Schwelle Stillsetzung	Hz	0,00 ... 599,00	18.2
676	Sollwert Stillsetzung	V	225,0 ... 387,5 (210) 425,0 ... 770,0 (410) 550,0 ... 875,0 (510) 725,0 ... 1175,0 (610)	18.2
677	Verstärkung	-	0,00 ... 30,00	18.2
678	Nachstellzeit	ms	0 ... 10000	18.2
680	Sollwert UD-Begrenzung	V	225,0 ... 387,5 (210) 425,0 ... 770,0 (410) 550,0 ... 875,0 (510) 725,0 ... 1175,0 (610)	18.2
681	max. Frequenzerhöhung	Hz	0,00 ... 599,00	18.2
683	Gen. Grenze Stromsollwert	A	0,0 ... $\dot{U} \cdot I_{FUN}$	18.2
Stromregler				
700	Verstärkung	-	0,00 ... 8,00	18.5.1
701	Nachstellzeit	ms	0,00 ... 10,00	18.5.1

Nr.	Beschreibung	Einh.	Einstellbereich	Kapitel		
Weitere Motorparameter						
<input checked="" type="checkbox"/>	<input type="checkbox"/>	713	Magnetisierungsstrom 50% Fluss	%	1 ... 50	11.2.3
<input checked="" type="checkbox"/>	<input type="checkbox"/>	714	Magnetisierungsstrom 80% Fluss	%	1 ... 80	11.2.3
<input checked="" type="checkbox"/>	<input type="checkbox"/>	715	Magnetisierungsstrom 110% Fluss	%	110 ... 197	11.2.3
<input checked="" type="checkbox"/>	<input type="checkbox"/>	716	Bemessungsmagnetisierungsstrom	A	0,01·I _{FUN} ... ü·I _{FUN}	11.2.3
Feldregler						
<input checked="" type="checkbox"/>	<input type="checkbox"/>	717	Flusssollwert	%	0,01 ... 300,00	18.5.6
Weitere Motorparameter						
<input checked="" type="checkbox"/>	<input type="checkbox"/>	718	Korrekturfaktor Bemessungsschlupf	%	0,01 ... 300,00	11.2.4
Frequenzgrenzen						
<input type="checkbox"/>	<input type="checkbox"/>	719	Schlupfgrenze	%	0 ... 10000	15.2
Drehzahlregler						
<input type="checkbox"/>	<input type="checkbox"/>	720	Betriebsart	-	Auswahl	18.5.4
<input checked="" type="checkbox"/>	<input type="checkbox"/>	721	Verstärkung 1	-	0,00 ... 200,00	18.5.4
<input type="checkbox"/>	<input type="checkbox"/>	722	Nachstellzeit 1	ms	0 ... 60000	18.5.4
<input checked="" type="checkbox"/>	<input type="checkbox"/>	723	Verstärkung 2	-	0,00 ... 200,00	18.5.4
<input type="checkbox"/>	<input type="checkbox"/>	724	Nachstellzeit 2	ms	0 ... 60000	18.5.4
Beschleunigungsvorsteuerung						
<input type="checkbox"/>	<input type="checkbox"/>	725	Betriebsart	-	Auswahl	18.5.5
<input type="checkbox"/>	<input type="checkbox"/>	726	Mindestbeschleunigung	Hz/s	0,1 ... 6500,0	18.5.5
<input type="checkbox"/>	<input type="checkbox"/>	727	Mech. Zeitkonstante	ms	1 ... 60000	18.5.5
Drehzahlregler						
<input type="checkbox"/>	<input type="checkbox"/>	728	Grenzstrom	A	0,0 ... ü·I _{FUN}	18.5.4.1
<input type="checkbox"/>	<input type="checkbox"/>	729	Grenzstrom generator. Betrieb	A	-0,1 ... ü·I _{FUN}	18.5.4.1
<input type="checkbox"/>	<input type="checkbox"/>	730	Grenze Drehmoment	%	0,00 ... 650,00	18.5.4.1
<input type="checkbox"/>	<input type="checkbox"/>	731	Grenze Drehmoment generatorisch	%	0,00 ... 650,00	18.5.4.1
<input type="checkbox"/>	<input type="checkbox"/>	732	Obergrenze P-Teil Drehmoment	%	0,00 ... 650,00	18.5.4.1
<input type="checkbox"/>	<input type="checkbox"/>	733	Untergrenze P-Teil Drehmoment	%	0,00 ... 650,00	18.5.4.1
Drehzahlregler						
<input type="checkbox"/>	<input type="checkbox"/>	734	Quelle Isq-Grenzwert motorisch	-	Auswahl	18.5.4.2
<input type="checkbox"/>	<input type="checkbox"/>	735	Quelle Isq-Grenzwert generat.	-	Auswahl	18.5.4.2
<input type="checkbox"/>	<input type="checkbox"/>	736	Quelle Drehmomentgrenze motor.	-	Auswahl	18.5.4.2
<input type="checkbox"/>	<input type="checkbox"/>	737	Quelle Drehmomentgrenze generat.	-	Auswahl	18.5.4.2
<input checked="" type="checkbox"/>	<input type="checkbox"/>	738	Grenzw. Umschalt. Drehzahlreg.	Hz	0,00 ... 599,99	18.5.4
<input type="checkbox"/>	<input type="checkbox"/>	739	Leistungsgrenze	kW	0,00 ... 2·ü·P _{FUN}	18.5.4.1
<input type="checkbox"/>	<input type="checkbox"/>	740	Leistungsgrenze generatorisch	kW	0,00 ... 2·ü·P _{FUN}	18.5.4.1
Feldregler						
<input type="checkbox"/>	<input type="checkbox"/>	741	Verstärkung	-	0,0 ... 100,0	18.5.6
<input checked="" type="checkbox"/>	<input type="checkbox"/>	742	Nachstellzeit	ms	0,0 ... 1000,0	18.5.6
<input checked="" type="checkbox"/>	<input type="checkbox"/>	743	Obergrenze Isd-Sollwert	A	0 ... ü·I _{FUN}	18.5.6.1
<input checked="" type="checkbox"/>	<input type="checkbox"/>	744	Untergrenze Isd-Sollwert	A	-I _{FUN} ... I _{FUN}	18.5.6.1
Drehzahlregler						
<input type="checkbox"/>	<input type="checkbox"/>	748	Totgangdämpfung	%	0 ... 300	18.5.4
Aussteuerungsregler						
<input type="checkbox"/>	<input type="checkbox"/>	750	Aussteuerungssollwert	%	3,00 ... 105,00	18.5.7
<input type="checkbox"/>	<input type="checkbox"/>	752	Nachstellzeit	ms	0,0 ... 1000,00	18.5.7
Aussteuerungsregler						
<input type="checkbox"/>	<input type="checkbox"/>	753	Betriebsart	-	Auswahl	18.5.7
Drehzahlregler						
<input type="checkbox"/>	<input type="checkbox"/>	754	Filterzeitkonstante	ms	0...128	18.5.4
Aussteuerungsregler						
<input type="checkbox"/>	<input type="checkbox"/>	755	Untergrenze Imr-Sollwert	A	0,01·I _{FUN} ... ü·I _{FUN}	18.5.7.1

Nr.	Beschreibung	Einh.	Einstellbereich	Kapitel
☐ 756	Begrenzung Regelabweichung	%	0,00 ... 100,00	18.5.7.1
Stromregler				
☑ ☐ 757	Strom bis zu dem P.700 gilt	A	0,00· ... ü·I _{FUN}	18.5.2
☑ ☐ 758	Strom ab dem P.759 gilt	A	0,00· ... ü·I _{FUN}	18.5.2
☑ ☐ 759	Verstaerkung hoher Strom	-	0,00 ... 8,00	18.5.2
Drehgeberüberwachung				
☐ 760	Betriebsart	-	Auswahl	19.7.3
☐ 761	Ansprechzeit: Signalfehler	ms	0 ... 65000	19.7.3
☐ 762	Ansprechzeit: Spurfehler	ms	0 ... 65000	19.7.3
☐ 763	Anspr.zeit: Drehrichtungsfehler	ms	0 ... 65000	19.7.3
Drehzahlregler				
☐ 766	Drehzahlwertquelle	-	Auswahl	18.5.4
Drehmomentregler				
☐ 767	Obergrenze Frequenz	Hz	-599,99 ... 599,99	18.5.2
☐ 768	Untergrenze Frequenz	Hz	-599,99 ... 599,99	18.5.2
☐ 769	Quelle Obergrenze Frequenz	-	Auswahl	18.5.3.3
☐ 770	Quelle Untergrenze Frequenz	-	Auswahl	18.5.3.3
Stromregler				
☑ ☐ 775	Strom ab dem P.700 gilt	A	0,00· ... ü·I _{FUN}	18.5.2
☑ ☐ 776	Strom bis zu dem P.777 gilt	A	0,00· ... ü·I _{FUN}	18.5.2
☑ ☐ 777	Verstaerkung zu wenig Strom	-	0,00 ... 8,00	18.5.2
Feldregler				
☐ 778	Reduktionsfaktor Fluss	%	20 ... 100	18.5.6
Anlaufverhalten				
☐ 779	Minimale Flussaufbauzeit	ms	1 ... 10000	13.1.2
☑ ☐ 780	Maximale Flussaufbauzeit	ms	1 ... 10000	13.1.2
☑ ☐ 781	Strom bei Flussaufbau	A	0,1·I _{FUN} ... ü·I _{FUN}	13.1.2
Timer				
☐ 790	Betriebsart Timer 1	-	Auswahl	16.5.1
☐ 791	Zeit 1 Timer 1	s/m/h	0 ... 650,00	16.5.1.1
☐ 792	Zeit 2 Timer 1	s/m/h	0 ... 650,00	16.5.1.1
☐ 793	Betriebsart Timer 2	-	Auswahl	16.5.1
☐ 794	Zeit 1 Timer 2	s/m/h	0 ... 650,00	16.5.1
☐ 795	Zeit 2 Timer 2	s/m/h	0 ... 650,00	16.5.1
Selbsteinstellung				
☐ 796	SETUP Auswahl	-	Auswahl	9.5
Weitere Motorparameter				
☐ 1190	Statorwiderstand	Ohm	0,001 ... 100,000	11.2.1
☐ 1192	Spitzenstrom	A	0,01% I _{FUN} ... 100 000% ü I _{FUN}	11.2.7
Drehgeber 1 Filterzeitkonstante				
☐ 1193	DG1: Filterzeitkonstante	us	0...32000	11.4.4
Weitere Motorparameter				
⊗ 1199	Drehrichtungsumkehr	-	Auswahl	11.2.8
Mux/DeMux				
☐ 1250	Mux Eingang Index (schreiben)	-	EEPROM: 0 ... 16 RAM: 17 ... 33	16.5.4
☐ 1251	Mux Eingang Index (lesen)	-	EEPROM: 0 ... 16 RAM: 17 ... 33	16.5.4
☐ 1252	Mux Eingaenge	-	Auswahl	16.5.4
☐ 1253	DeMux Eingang	-	Auswahl	16.5.4

Nr.	Beschreibung	Einh.	Einstellbereich	Kapitel
Benutzer-Warnung				
1363	Benutzer Warnung 1	-	Auswahl	16.4.11
1364	Benutzer Warnung 2	-	Auswahl	16.4.11



In der Bedieneinheit KP500 werden Parameternummern > 999 an der führenden Stelle hexadezimal angezeigt (999, A00 ... B5 ... C66).

Index

A

Abschaltswelle Auslauf.....	138
Achspositionierung	145
Allgemeines zur Dokumentation.....	10
Anlagenistwert	130
Anlaufverhalten	131
Anwendername.....	119
Aufstellung	18
Auslaufverhalten.....	136
Außerbetriebnahme.....	20
Aussteuerungsregler	219

B

Bedienebene	118
Bedieneinheit	
Anzeigen.....	89
Menü.....	90
Motor steuern.....	99
Tastenfunktionen	89
Bedieneinheit.....	57, 89
Benutzer-Warnung.....	188
Beschleunigungsvorsteuerung.....	217
Bestimmungsgemäße Verwendung.....	13
Bremsschopper.....	223
Bremse öffnen.....	176
Bremsen	
Gleichstrombremse.....	139
Steuerung über Digitalausgang.....	176
Bremsenöffnungszeit	133
Bremswiderstand	
Anschluss.....	63
Dimensionierung.....	224
Bremswiderstand.....	223
Bussteuerung	222

C

CE Konformität.....	29
Changierfunktion	
Handshake.....	187
Changierfunktion	233

D

Datensatzumschaltung.....	107, 186
Demultiplexer.....	193
Diagnose.....	245
Digitalausgänge	
Logiksignale.....	171
Steuerklemmen.....	77
Technische Daten.....	31, 56
Digitaleingänge	
Logiksignale.....	181
Steuerklemmen.....	76
Technische Daten.....	31, 56
Drehgeber	
Anschluss.....	82

Auswertung.....	125, 128
Getriebefaktor	127
Strichzahl.....	126
Überwachung.....	232
Drehgeber	114
DrehgeberAnschluss	62
Drehmomentregler	212
Drehmomentvorgabe	212
Drehrichtung	
Start-rechts, Start-links	185
über Festsollwerte	157
Drehrichtung kontrollieren	114
Drehrichtung umkehren.....	123
Drehzahlregler	
Umschaltung Drehzahl-/Drehmomentregelung	186
Drehzahlregler	214
Drei-Leiter-Steuerung	185
Druckregelung.....	130, 206, 239

E

Einstellfrequenz	174
Elektrischer Anschluss.....	18
EMV.....	53
Erweiterungsmodul.....	57
Externe Spannungsversorgung	77
Externer Fehler	188
Externer Lüfter	177

F

Fehlerliste	240
Fehlermeldungen	240
Fehlermeldungen quittieren	
automatisch	151
mit Logiksignal	186
Fehlerumgebung.....	244
Feldregler	218
Festfrequenzen	157
Festfrequenzumschaltung	187
Festprozentwerte.....	158
Festprozentwertumschaltung.....	187
Filterzeitkonstante	169
Filterzeitkonstante Drehgeber 1	128
Flussaufbau	133
Flussaufbau beendet.....	176
Folgeantrieb	233
Folgefrequenzeingang.....	163
Frequenzsollwertkanal.....	152
Führungsantrieb.....	233
Füllstandsregelung.....	206, 207
Funktionentabelle	192

G

Gewährleistung und Haftung	11
Gleichstrombremse.....	139
Grenzfrequenz	133

Grenzwertquellen	213	P	Parameteridentifikation	109
Gruppenantrieb.....	62		Parameterliste.....	249
H			Plausibilitätskontrolle	109
Hysterese			Positionierung	
des analogen Eingangssignals	168		ab Referenzpunkt.....	143
Frequenz-Hysterese	161		Achs-Positionierung	145
Technologieregler	205		Positionierung	142
I			Prozentsollwertkanal	155
I2t- Überwachung	228		Prozentwertrampen.....	161
Inbetriebnahme	101		Pulsweitenmodulation	221
Installation			PWM-Eingang	163
Elektrische.....	52, 64	R		
Intelligente Stromgrenzen	197		Regelfunktionen	
Istwerte			Intelligente Stromgrenzen	197
der Maschine.....	237		Netzausfallstützung.....	200
des Frequenzumrichters	235		Spannungsregler	198
Istwerteder Anlage.....	239		Technologieregler	203
Istwertespeicher	238		Regelfunktionen.....	197
J			Relaisausgang	
JOG-Funktion.....	100, 158		Technische Daten.....	31
K			Relaisausgang.....	78
Komparator	191		Rücksetzen	98
Konfigurationen		S		
Anschlusspläne.....	79		Schlupfkompensation	209
Übersicht.....	79, 102		Selbsteinstellung	115
KonfigurationenÜbersicht.....	119		SF Fehlermeldungen Selbsteinstellung	111
Kopieren von Parameterwerten			Sicherheit	
Fehlermeldungen	96		Allgemein	13
Kopieren von Parameterwerten	93		Sicherheitsfunktion	21
L			SicherheitsfunktionStatus der Eingänge	236
Leitungslänge	61		Sollwert	
Leitungsquerschnitt	58		Festfrequenz	157
Lieferumfang	26		Festprozentwert.....	158
Lüfter			Festsollwert.....	157
extern	177		JOG-Frequenz.....	158
Lüfter.....	222		Motorpotentiometer	162
M			Sollwert	152
Maschinendaten	107, 108, 120		Sollwerrerreicht	175
Motoranschluss.....	61, 64		Spannungseingang	77
Motor-Chopper	230		Spannungsregler	198
Motorpotentiometer	100, 162, 187		Sperrfrequenzen	161
Motorschutz			SS Statusmeldungen Selbsteinstellung	110
Motorschutz durch I2t- Überwachung.....	228		Start-links	185
Motorschutz.....	225		Start-rechts	185
Motortemperatur	231		Startstrom	132
Multifunktionsausgang	170		Steuerklemmen	
Multifunktionseingang.....	166		Technische Daten.....	31
Multiplexer	193		Steuerklemmen.....	76
N			Steuersignale.....	181
Netzanschluss.....	64		Strombegrenzung.....	177
Netzausfallstützung.....	200		Stromgrenzwertregler.....	210
Nothalt	159		Stromregler	
			Erweitert	212
			Stromregler	211

T	
Technische Daten	29
Technologieregler	203
Temperaturabgleich	231
Temperaturmessung	231
Textauszeichnungen	16
Thermo-Kontakt	78, 186
Timer	186, 188
Toleranzband	168
U	
U/f-Kennlinienbetrieb	195
Überwachung	
Analoges Eingangssignal	169
Innenraumtemperatur	148
Lastverhalten	230
Motortemperatur	150, 186, 225
Überlast	148
Warnmaske	177
Warnmaske Applikation	180
Wirkstrom	230
Überwachung Kühlkörpertemperatur	148
Überwachung Ausgangsfrequenz	150
Überwachung Gleichstromanteil	149
Überwachung Phasenausfall	151
Überwachung Reglereingriff	149
UL Approbation	29
Umrichterdaten	118
Urheberrecht	12
V	
Vergleich von Istwerten	191
Verrundungszeit	160
Volumenstromregelung	130, 206, 239
W	
Warncode	
der Warnmaske	178
Warncode der Warnmaske Applikation	180
Warnmaske	177
Warnmaske Applikation	180
Warnmeldungen	
Selbsteinstellung	110
Warnmeldungen	247
Warnstatus	
Applikation	247
Warnstatus	247
Wartung	19
X	
X10	78
X210A	76
X210B	77

Bonfiglioli Worldwide Locations

Australia

Bonfiglioli Transmission (Aust.) Pty Ltd
2, Cox Place Glendenning NSW 2761
Locked Bag 1000 Plumpton NSW 2761
Tel. +61 2 8811 8000



Brazil

Bonfiglioli Redutores do Brasil Ltda
Travessa Cláudio Armando 171 - Bloco 3
CEP 09861-730 - Bairro Assunção
São Bernardo do Campo - São Paulo
Tel. +55 11 4344 2322



China

Bonfiglioli Drives (Shanghai) Co. Ltd.
#68, Hui-Lian Road, QingPu District,
201707 Shanghai
Tel. +86 21 6700 2000



France

Bonfiglioli Transmission s.a.
14 Rue Eugène Pottier
Zone Industrielle de Moimont II
95670 Marly la Ville
Tel. +33 1 34474510



Germany

Bonfiglioli Deutschland GmbH
Sperberweg 12 - 41468 Neuss
Tel. +49 0 2131 2988 0



Bonfiglioli Vectron GmbH

Europark Fichtenhain B6 - 47807 Krefeld
Tel. +49 0 2151 8396 0



O&K Antriebstechnik GmbH

Ruhrallee 8-12 - 45525 Hattingen
Tel. +49 0 2324 2050 1



India

Bonfiglioli Transmission Pvt. Ltd.
Mobility & Wind Industries
AC 7 - AC 11 Sidco Industrial Estate
Thirumudivakkam Chennai - 600 044
Tel. +91 844 844 8649



Discrete Manufacturing & Process Industries - Mechatronic & Motion

Survey No. 528/1
Perambakkam High Road Mannur Village,
Sriperumbudur Taluk Chennai - 602 105
Tel. +91 844 844 8649



Discrete Manufacturing & Process Industries

Plot No.A-9/5, Phase IV MIDC Chakan,
Village Nighoje Pune - 410 501
Tel. +91 844 844 8649



Italy

Bonfiglioli Riduttori S.p.A.
Discrete Manufacturing & Process Industries
Via Bazzane, 33/A
40012 Calderara di Reno
Tel. +39 051 6473111



Mobility & Wind Industries

Via Enrico Mattei, 12 Z.I. Villa Selva
47100 Forlì
Tel. +39 0543 789111



Discrete Manufacturing & Process Industries

Via Sandro Pertini lotto 7b
20080 Carpiano
Tel. +39 02985081



Bonfiglioli Mechatronic Research S.p.A

Via Unione 49 - 38068 Rovereto
Tel. +39 0464 443435/36



New Zealand

Bonfiglioli Transmission (Aust.) Pty Ltd
88 Hastie Avenue, Mangere Bridge,
2022 Auckland
PO Box 11795, Ellerslie
Tel. +64 09 634 6441



Singapore

Bonfiglioli South East Asia Pte Ltd
8 Boon Lay Way, #04-09,
8@ Tadehub 21, Singapore 609964
Tel. +65 6268 9869



Slovakia

Bonfiglioli Slovakia s.r.o.
Robotnícka 2129
Považská Bystrica, 01701 Slovakia
Tel. +421 42 430 75 64



South Africa

Bonfiglioli South Africa Pty Ltd.
55 Galaxy Avenue, Linbro Business Park,
Sandton, Johannesburg
2090 South Africa
Tel. +27 11 608 2030



Spain

Tecnotrans Bonfiglioli S.A
Pol. Ind. Zona Franca, Sector C,
Calle F, nº 6 - 08040 Barcelona
Tel. +34 93 447 84 00



Turkey

Bonfiglioli Turkey Jsc
Atatürk Organize Sanayi Bölgesi,
10007 Sk. No. 30
Atatürk Organize Sanayi Bölgesi,
35620 Çiğli - İzmir
Tel. +90 0 232 328 22 77



United Kingdom

Bonfiglioli UK Ltd.
Unit 1 Calver Quay, Calver Road, Winwick
Warrington, Cheshire - WA2 8UD
Tel. +44 1925 852667



USA

Bonfiglioli USA Inc.
3541 Hargrave Drive
Hebron, Kentucky 41048
Tel. +1 859 334 3333



Vietnam

Bonfiglioli Vietnam Ltd.
Lot C-9D-CN My Phuoc Industrial Park 3
Ben Cat - Binh Duong Province
Tel. +84 650 3577411



 PRODUCTION

 ASSEMBLY

 SALES

 SERVICE



Abbiamo un'inflexibile dedizione per l'eccellenza, l'innovazione e la sostenibilità. Il nostro Team crea, distribuisce e supporta soluzioni di Trasmissioni e Controllo di Potenza per mantenere il mondo in movimento

We have a relentless commitment to excellence, innovation & sustainability. Our team creates, distributes and services world-class power transmission & drive solutions to keep the world in motion.

Wir verpflichten uns kompromisslos zu Qualität, Innovation und Nachhaltigkeit. Unser Team entwickelt, vertreibt und wartet erstklassige Energieübertragungs- und Antriebslösungen, um die Welt in Bewegung zu halten

Notre engagement envers l'excellence, l'innovation et le développement durable guide notre quotidien. Notre Équipe crée, distribue et entretient des solutions de transmission de puissance et de contrôle du mouvement contribuant ainsi à maintenir le monde en mouvement.

Tenemos un firme compromiso con la excelencia, la innovación y la sostenibilidad. Nuestro equipo crea, distribuye y da soporte en soluciones de transmisión y control de potencia para que el mundo siga en movimiento.

VEC1106R4

HEADQUARTERS
Bonfiglioli S.p.A
Registered Office: Via Bazzane, 33
40012 Calderara di Reno BO
Head office: Via Isonzo, 65/67/69
40033 Casalecchio di Reno BO
ITALY

tel: +39 051647 3111
www.bonfiglioli.com